

# Haier

## LED LCD TV RECEIVER

---

### USER MANUAL

Please read this manual carefully before using your television and keep this manual in a good place for future reference.

**MODEL:**  
LEY19T1000H  
LEY22T1000HF  
LEY24T1000HF  
LEY26T1000HF

---

# Contents

---

<b>01</b>	<b>Safety and warnings</b>	
	Welcome .....	P.02
	Important information .....	P.02
	Safety notice .....	P.03
	Warnings and cautions .....	P.04
<b>02</b>	<b>Introduction</b>	
	Main Parameter .....	P.05
	Base Stand Assembly Instruction .....	P.07
	Wall Mounting Installation Guidelines .....	P.09
	Control Panel .....	P.11
	Rear/Side Sockets .....	P.11
	Connecting your TV .....	P.12
	Common interface .....	P.13
<b>03</b>	<b>Remote Control</b>	
	Remote Control .....	P.14
<b>04</b>	<b>Operation</b>	
	Installation Guide .....	P.17
<b>05</b>	<b>DVD Operation</b>	
	DVD Side Panel .....	P.28
	Menu Operation .....	P.29
	Protect your DVD discs .....	P.30
<b>06</b>	<b>DVD Trouble shooting</b>	
	DVD Trouble shooting .....	P.31
<b>07</b>	<b>Trouble shooting</b>	
	Trouble shooting .....	P.32
	Specification .....	P.33

# 01 Safety and Warnings

## WELCOME

Thanks for buying this 19"/ 22"/24"/26" LED LCD TV with DVD Player. This guide will help you set up and begin using your TV.

First, check the contents of your box with the parts check list below:

19" HD Digital LED LCD TV with DVD Player	22" Full HD 1080P Digital LED LCD TV with DVD Player	24" Full HD 1080P Digital LED LCD TV with DVD Player	26" HD Digital LED LCD TV with DVD Player
Remote control	Remote control	Remote control	Remote control
AAA battery x2	AAA battery x2	AAA battery x2	AAA battery x2
Instruction Manual	Instruction Manual	Instruction Manual	Instruction Manual
Quick start guide	Quick start guide	Quick start guide	Quick start guide
Stand	Stand	Stand	Stand

Now you can get started!

## IMPORTANT INFORMATION

READ ALL INSTRUCTIONS BEFORE USE AND KEEP FOR FUTURE REFERENCE.



**CAUTION**  
RISK OF ELECTRIC SHOCK  
DO NOT OPEN



CAUTION

TO REDUCE THE RISK OF ELECTRIC SHOCK, DO NOT REMOVE COVER (OR BACK). NO USER SERVICEABLE PARTS INSIDE. FOR ANY PROBLEMS, REFER SERVICING TO THE CUSTOMER HELP LINE. THERE IS A LIGHTNING ARROW SYMBOL IN THE TRIANGLE: THIS SYMBOL INDICATES HIGH VOLTAGE IS PRESENT INSIDE. IT IS DANGEROUS TO MAKE ANY KIND OF CONTACT WITH ANY INSIDE PART OF THIS PRODUCT.

THERE IS AN EXCLAMATION MARK IN THE TRIANGLE: THIS SYMBOL ALERTS YOU THAT IMPORTANT LITERATURE CONCERNING OPERATION AND MAINTENANCE HAS BEEN INCLUDED WITH THIS PRODUCT.



**CAUTION:** TO REDUCE THE RISK OF ELECTRIC SHOCK AND FIRE, DO NOT PUT THE TV SET NEAR SOURCES OF HUMIDITY. DO NOT USE ANY ABRASIVE CLEANERS WHICH MAY SCRATCH OR DAMAGE THE LCD SCREEN. AVOID CONTACT WITH OBJECTS THAT MAY SCRATCH THE LCD SCREEN.



**NOTE:** SERVICING THE UNIT YOURSELF IS UNAUTHORISED AND COULD LEAD TO INJURY OR PRODUCT DAMAGE. REFER ALL SERVICING TO THE CUSTOMER HELPLINE.



VISIBLE AND INVISIBLE LASER RADIATION WHEN OPENED. AVOID EXPOSURE TO BEAM (WARNING LOCATION: INSIDE ON LASER COVER SHIELD).

### REGION MANAGEMENT INFORMATION

This DVD player is designed and manufactured to respond to the Region Management Information that is recorded on a DVD disc. If the Region number described on the DVD disc does not correspond to the Region number of this DVD Player, this DVD player can not play that disc.

This Region number of this DVD player is 2

## SAFETY NOTICE

- **Warning:** To reduce the risk of electric shock, do not remove the cover or back. There are no user-serviceable parts inside. Refer servicing to qualified personnel.



- **Warning:** To prevent fire or electric shock hazard, do not expose the unit to rain or moisture.

- Do not expose the product to water (dripping or splashing) and no objects filled with liquids, such as vases, should be placed on the unit.

- Keep the product away from direct sunlight and heat source such as radiators or stoves.

- Do not block the ventilation openings. Slots and openings on the unit are provided for ventilation. The openings should never be blocked by placing your product on a cushion, sofa or other similar surface.

- Do not place the product on unstable cart, stand, tripod, bracket or table. The unit may fall, resulting in possible damage or injury.

- Never place heavy or sharp objects on the panel or frame.

- Unplug the Power from the outlet when the unit is not in use.

- Attention should be drawn to the environmental aspects of battery disposal.

- **WARNING:** The battery shall not be exposed to excessive heat such as sunshine, fire or the like.

- **WARNING:** Excessive sound pressure from earphones or headphones can cause hearing loss.

- **WARNING:** Only use the attachments/accessories specified provided by the manufacturer.



This marking indicates that this product should not be disposed with other household wastes throughout the EU. To prevent possible harm to the environment or human health from uncontrolled waste disposal, recycle it responsibly to promote the sustainable reuse of material resources. To return your used device, please use the return and collection systems or contact the retailer where the product was purchased. They can take this product for environmental safe recycling.



## WARNINGS AND CAUTIONS

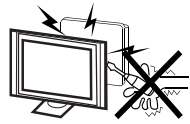

### Warning

High voltages are used in the operation of this television receiver. Do not remove the cabinet back from your set. Refer servicing to qualified service personnel.

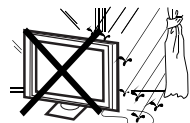

### Warning

To prevent fire or electrical shock hazard, do not expose the television receiver to rain or moisture.



### Warning

Do not drop or push objects into the television cabinet slots or openings. Never spill any kind of liquid on the television receiver.



### Caution

Do not block the ventilation holes in the back cover. Adequate ventilation is essential to prevent failure of electrical components.



### Caution

Do not trap the power supply cord under the television receiver.

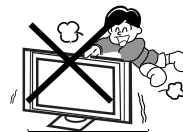

### Caution

Never stand on, lean on, or suddenly push the television or its stand. You should pay special attention to children. Serious injury may result if it should fall.



### Caution

Do not place your television on an unstable cart, stand, shelf or table. Serious injury to an individual, and damage to the television, may result if it should fall.



### Caution

When the television receiver is not used for an extended period of time, it is advisable to disconnect the AC power cord from the AC outlet.

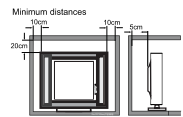

### Caution

If the television is to be built into a compartment or similar enclosure, the minimum distances must be maintained. Heat build-up can reduce the service life of your television, and can also be dangerous.

## 02 Introduction

### CAUTION

Never tamper with any components inside the TV, or any other adjustment controls not described in this manual. All LED-TV's are high voltage electrical equipment. When you clean dust or any water drops off the SCREEN or CABINET or around any of the buttons or connectors, the power cabled should be removed from the power socket. Wipe the TV with a soft, dry, dust free cloth. During thunderstorms, unplug the power cable and aerial / antenna cable to prevent damage to your TV and any other devices connected to it. All repairs to this TV should only be performed by qualified TV service personnel.

### Main features

- ① Used as Television, display terminal, PC display;
- ② High luminance, wide viewing angle;
- ③ HDMI interface and SCART Interface;
- ④ NICAM;
- ⑤ Time-shift;

### Main parameter

Panel	19"	22"	24"	26"
TV System	PAL-B/G、I、D/K SECAM-B/G、D/K、L、L'			
Video Signal System	PAL/SECAM			
Input Power Voltage	AC 100-240V 50/60Hz			
Power consumption	30W	38W	40W	55W
Standby Power consumption	<0.5W			
Audio Output Power (THD≤7%)	2x3W			
Signal Input	Analog RGB(PC) x1; PC audio x1 High-Definition Multimedia Interface (HDMI)x2 Video Input x1 Audio Input x1 YPbPrx1 SCARTx1 CI x 1 USB x 1 RF Co-Ax x 1			
Signal output	Headphone x 1 S/PDIF x 1			
Horizontal definition (TV line)	Composite Video input ≥350 YPbPr ≥400			

### INSTALLATION

- \*Locate the TV in the room where light does not strike the screen directly.
- \*Total darkness or a reflection on the picture screen can cause eyestrain. Soft and indirect lighting is recommended for comfortable viewing.
- \*Allow enough space between the TV and the wall to permit ventilation.
- \*Avoid excessively warm locations to prevent possible damage to the cabinet or premature component failure.
- \*Do not cover the ventilation openings when using the TV.

## PC

### PRESET MODE

	RESOLUTION	V.Freq.(Hz)	H.Freq.(KHz)
1	640x480	60	31.47
2	800x600	60	37.88
3	1024x768	60	48.36
4	1360x768	60	47.7
5	1280x1024	60	63.98
6	1920x1080 (except for 19",26")	60	66.64

### Base Stand Assembly Instruction

19"/22"/24"

1. Insert the stand support pillar into the stand as the arrow indicated direction, and then fastened with one screw.

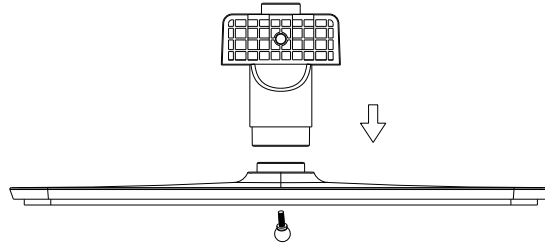

2. Insert the stand Ass'y into back cover as the arrow indicated direction, and then fastened with one screw.

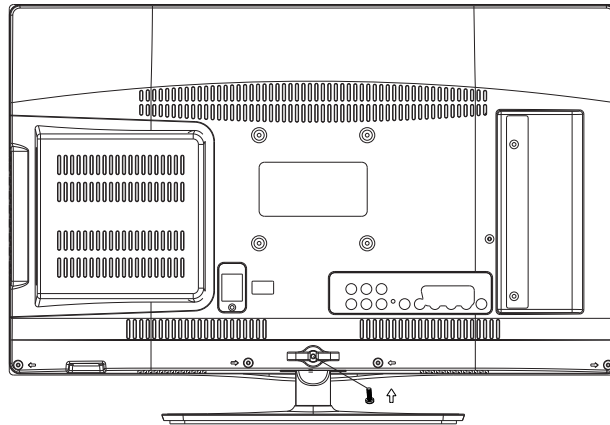

### INSTALLATION NOTES

Locate the TV in a room where light does not strike the screen directly. Total darkness or a reflection on the screen can cause eyestrain. Soft and indirect lighting is recommended for comfortable viewing.

Allow enough space between the TV and the wall to permit ventilation.

**Please do not attempt to rotate the TV on the stand!**

Avoid excessively warm locations to prevent possible damage to the cabinet or premature component failure.



### Base Stand Assembly Instruction

26"

1. Insert the stand support pillar into the stand as the arrow indicated direction, and then fastened with three screws.

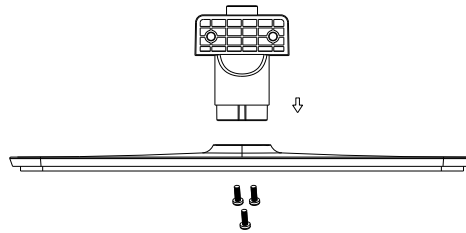

2. Insert the stand Ass'y into back cover as the arrow indicated direction, and then fastened with two screws.

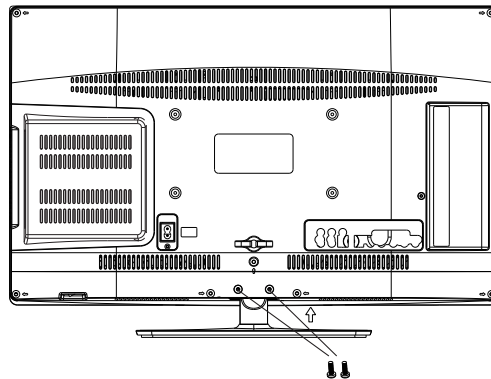

### INSTALLATION NOTES

Locate the TV in a room where light does not strike the screen directly. Total darkness or a reflection on the screen can cause eyestrain. Soft and indirect lighting is recommended for comfortable viewing.

Allow enough space between the TV and the wall to permit ventilation.

**Please do not attempt to rotate the TV on the stand!**

Avoid excessively warm locations to prevent possible damage to the cabinet or premature component failure.

P.08

## WALL MOUNTING INSTALLATION GUIDELINES

19"/22"/24"

This television can be wall mounted as follows:

1. Place the LED LCD Television onto a solid surface. Please place some soft material over the front of the screen to protect it from any damage.
2. Remove the screws from the lower part of the television, where the base joins to the TV, and take away the stand (put the stand somewhere safe for future use).

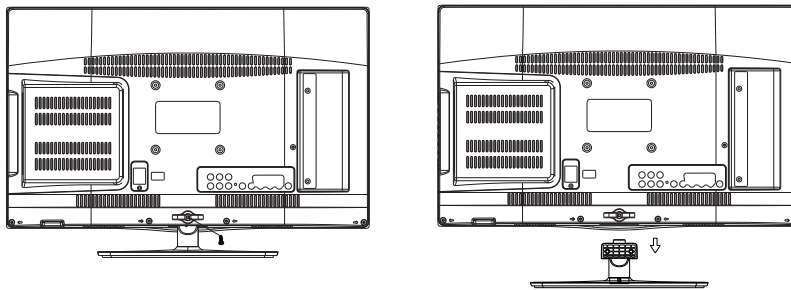

3. Use the four screws provided to fix the TV onto a wall mounting bracket (not included) via the four VESA standard holes on the back of the television.

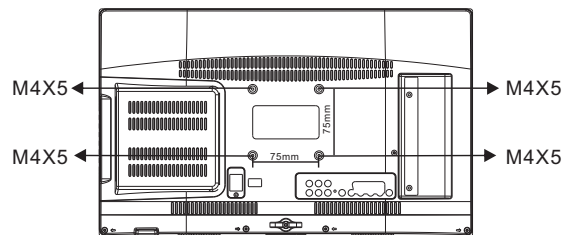

(19")

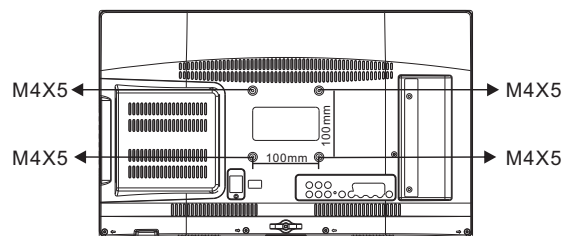

(22", 24")

**WALL MOUNTING INSTALLATION GUIDELINES**

This television can be wall mounted as follows:

1. Place the LED LCD Television onto a solid surface. Please place some soft material over the front of the screen to protect it from any damage.
2. Remove the screws from the lower part of the television, where the base joins to the TV, and take away the stand (put the stand somewhere safe for future use).

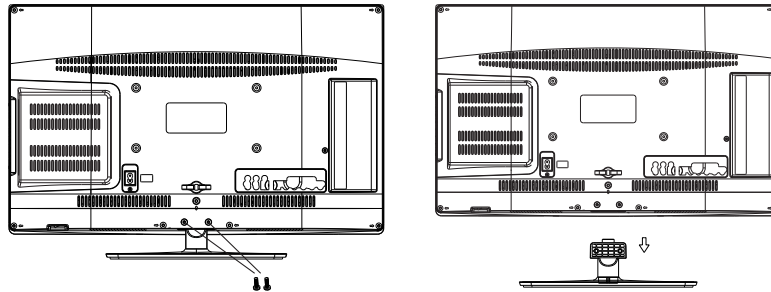

3. Use the four screws provided to fix the TV onto a wall mounting bracket (not included) via the four VESA standard holes on the back of the television.

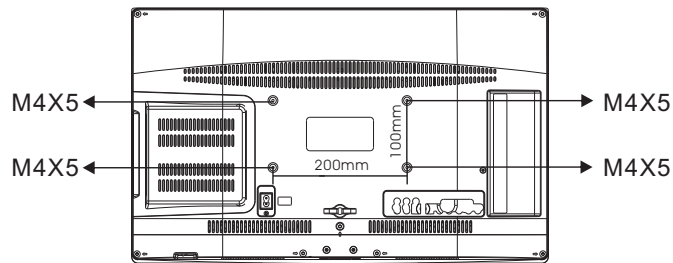

## Front control panel

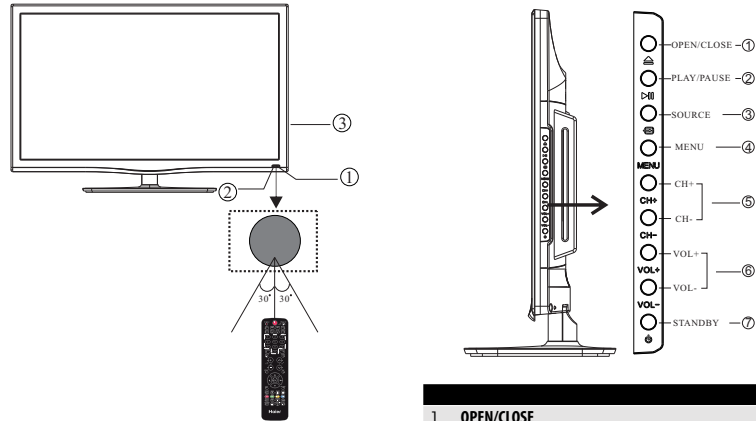

- 1 Remote control sensor.
- 2 Indicator LED:  
BLUE: POWER ON. RED: STAND BY.
- 3 Key board.

- |   |                   |  |
|---|-------------------|--|
| 1 | <b>OPEN/CLOSE</b> |  |
| 2 | <b>PLAY/PAUSE</b> |  |
| 3 | <b>SOURCE</b>     | Display the input source menu.   |
| 4 | <b>MENU</b>       | Display main MENU.   |
| 5 | <b>CH+/CH-</b>    | In TV mode, press CH+ or CH- to change the channel up and down. In MENU, press CH+ or CH- to select items. |
| 6 | <b>VOL+/VOL-</b>  | Adjust sound level. In MENU, adjust the item that you Selected.  |
| 7 | <b>STANDBY</b>    |  |

## Rear/Side Sockets

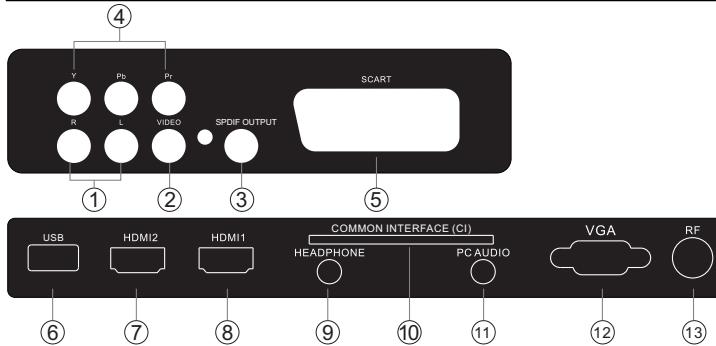

- |   |                  |                      |    |                             |                       |
|---|------------------|----------------------|----|-----------------------------|-----------------------|
| 1 | <b>L/R AUDIO</b> | input                | 8  | <b>HDMI1</b>                | input                 |
| 2 | <b>VIDEO</b>     | input                | 9  | <b>HEADPHONE</b>            | analogue audio output |
| 3 | <b>S/PDIF</b>    | digital audio output | 10 | <b>COMMON INTERFACE(CI)</b> | input                 |
| 4 | <b>YPbPr</b>     | input                | 11 | <b>PC AUDIO</b>             | input                 |
| 5 | <b>SCART</b>     | input                | 12 | <b>VGA</b>                  | input                 |
| 6 | <b>USB</b>       | input                | 13 | <b>RF</b>                   | input                 |
| 7 | <b>HDMI2</b>     | input                |    |                             |                       |

## CONNECTING YOUR Haier TV

### ANTENNA CONNECTION

Connect your aerial to the back of the TV into the ANT IN socket.

### IMPROVE YOUR SIGNAL

To improve picture quality in a poor signal area, use a signal amplifier (not supplied).

### CONNECT YOUR PC TO THE TV

You can use your TV as a monitor for your personal computer by connecting it with a VGA cable (not supplied).

- 1 Read your computer user guide and check it has a VGA connector.
- 2 Turn the power off on your TV and PC.
- 3 Connect a D type 15-pin VGA interface cable to the VGA video interface connector on the PC. Connect the other end of the cable to the PC interface connector on the TV. Tighten the screws on the VGA connectors and connect the audio cable (not supplied) to the audio input socket on the back of the TV.
- 4 Turn on the power of the TV firstly and then the PC.
- 5 Press the button on the TV or TV remote control to set the video input mode to VGA.
- 6 Once the image shows, if there is noise present, change the VGA mode to another resolution, change the refresh rate to another rate or adjust the brightness and contrast on the menu until the picture is clear.

### CONNECT A DVD PLAYER OR VCR TO YOUR TV

There are two ways in which you can connect a DVD player or VCR to your TV. Make sure that both the TV and DVD player or VCR are switched off before you connect them.

- 1 Connect the AV DVD/VCR outputs to the AV IN socket on your TV.

- 2 Connect the AV audio L & R to the audio input. Press the **SOURCE** button on the TV to set the video input mode to AV.

### SCART INPUT

- 1 Connect the scart lead from the external device (DVD player, Set-top box or games console) to the TV scart socket.
- 2 Press the **SOURCE** button to select SCART mode.
- 3 Press the **PLAY** button on the external device.

### HDMI INPUT

- 1 Connect the cable from the HDMI device to the TV HDMI socket.
- 2 Press the **SOURCE** button to select HDMI mode.
- 3 Refer to the HDMI device user guide for how to operate.

### HEADPHONE OUTPUT

Insert the plug of the earphone into the earphone jack on the unit HEADPHONE. The speakers are now muted.

### S/PDIF OUTPUT

**S/PDIF** is a digital audio connection used to connect audio equipment, for example home theatres and other digital HiFi systems over short distances. The signal is transmitted over either a coaxial cable with RCA connectors.

- 1 Make sure that both TV and the device are switched off before connecting.
- 2 Connect the AV cables (not supplied) from the S/PDIF socket on the TV to the Home Theater sound system or digital HiFi system etc.

## COMMON INTERFACE

The common interface (CI) slot is designed to accept the conditional Access (CA) Module and Smart card in order to view the pay TV programmes and additional services. Contact your Common Interface service provider to get more information about the modules and subscription. Please note that CA modules and smart cards are neither supplied nor optional accessories from us.

### Warning

- Switch off your TV before any module is inserted in the Common Interface slot.

- 1** Insert the CAM correctly, then Smart Card to the CI slot that is located at the side of the TV.

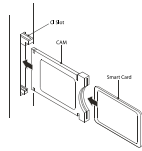

- 2** Turn on the TV and it will display the below message if the CI module is detected. Wait for few moments until the card is activated.

CI Module Inserted

- 3** Press the **MENU** button then press **▲ ▼** button to select CI Information option.

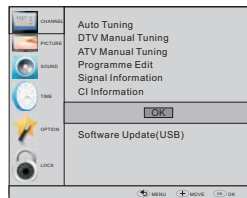

- 4** Detailed information on the CI card in use is displayed.
- 5** Press **OK** button to access the card menu. Refer to the module instruction manual for setting details.
- 6** When module is removed, the following message will appear on the screen.

CI Module Removed

## 03 Remote control

**1. POWER:** Press to turn on the TV.

**3. P. Mode:** To switch picture mode.

**4. INFO:** Press to display the current signal status, including input source and channel audio mode.

**5. AUDIO I/II:** Press to select **MONO, Nicam stereo** for ATV channel. Select Audio language for DTV channel.

**6. SUBTITLE:** Press to turn the subtitle **On or Off**.

**7. Number Buttons:** For direct access to channels.

**8. SOURCE:** To select input source.

**9. MUTE:** To disable or enable the sound output.

**10. Volume Control:** To adjust sound level.

**11. MENU:** To display TV menu.

**12. OK:** To confirm selection.

**13. EXIT:** To return to the previous menu or exit menu.

**14. Teletext Index/USB PLAY**

**16. Teletext Green Button / USB Fast Forward**

**17. Teletext Red Button / USB Fast Rewind**

**18. Teletext Mix**

**19. Teletext Text**

**20. Teletext Reveal**

**21. Teletext Size**

**22. Teletext Time/ANGLE/REC. LIST** (teletext time is no function)

**23. Teletext Mode:** No function

**24. Teletext Hold**

**25. Teletext Subcode: Teletext Subpage**

**26. Teletext Blue Button / USB Next File**

**27. Teletext Yellow Button / USB Previous File**

**28. USB STOP**

**29. USB PAUSE**

**30. START RECORD**

**31. UP, DOWN, LEFT, RIGHT Cursor:** Press to navigate your selection.

**32. Fav:** To access your favourite channels list in TV or DTV mode.

**33. Select Programme:** Press  $\wedge/\vee$  Button to select the next or previous TV channel.

**34. GUIDE:** Press to display electronic programme guide in TV mode.

**35. Q. View:** To access the previously viewed channel.

**36. CH. LIST:** Press to display the channel list.

**37. Screen:** To change picture aspect ratio.

**38. Sleep :** Set timer to turn off the TV.

**39. S. Mode:** To switch sound mode.

**40. OPEN/CLOSE**

**Haier**

**Insert Batteries Into the Remote Control**

- Remove the battery cover.
- Inserting the 2 AAA 1.5V batteries making sure the polarity (+ or -) of the batteries matches the polarity marks inside the unit.
- Mount the battery cover. Replace with new batteries when the TV set begins to show the following symptoms: Operation is unsteady or erratic. Sometimes the TV set does not function with Remote Control Unit.

**Remark:**

- Alkaline Battery Recommended.
- Remove batteries when they are exhausted or if the remote control is not to be used for Long time.

## Remote Control - DVD section

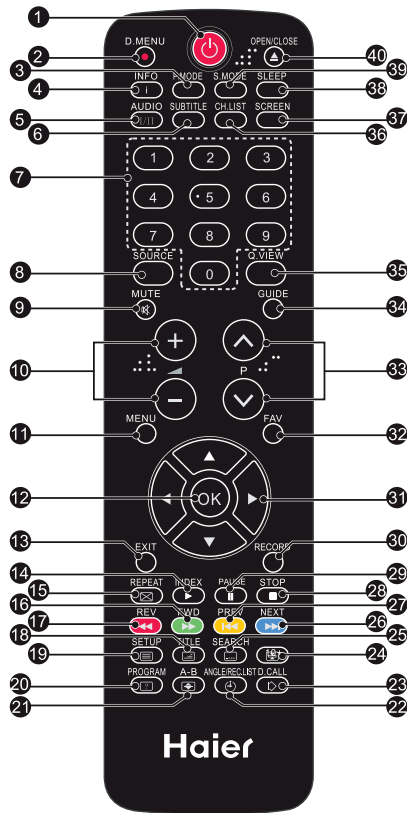

**2.D.MENU:**During DVD playback, press MENU to display the disc menu.

**5.AUDIO:**Changes the audio language or audio channel.

**6.SUBTITLE:**Press to choose different captions (Requires support from disc).

**7.Numeric keys:**Press to set the time, select title, chapter or track you wish to play. Press the ENTER/OK Button to confirm. When a VCD is playing (with PBC off), press the Numeric keys to select a track directly.

**12.OK:**Press to confirm.

**14.PLAY:**Press to begin play of the DVD of media you wish to view.

**15.REPEAT:**Press to select between different repeat modes -Repeat Chapter / Repeat Title / Repeat Off(for DVD discs),Repeat Single/ Repeat Folder/All/ Repeat Off(for VCD/CD/MP3 discs).

**16.FWD:**Press to fast-forward play in DVD, CD MP3 or VCD mode.Press repeatedly to scroll through fast-forward speeds. Press the Play/Pause Button to resume play

**17.REV:**Press to rewind play in DVD, CD MP3 or VCD mode. Press repeatedly to scroll through rewind speeds. Press the Play/Pause Button to resume play.

**18.TITLE:**Press to display the DVD Main Menu.

**19.DVD SETUP:**Press to enter the system setting menu. Press again to exit the menu.

**20.PROGRAME:**Programme the DVD.

**21.A-B:**Press to repeat a segment of the disc you are watching between A and B. (DVD mode)

**22.ANGLE:**Press to view scenes shot from different angles. (Disc support is required)

**23.D.CALL:**Press to show the information of the current playing disc.

**24.10+:**No function.

**25.SEARCH:**For DVD discs, press to choose the desired title and chapter and search the desired title, time and chapter time. For Super VCD,VCD,CD discs, press this button to search the desired disc time and track time and choose the desired track.

**Note:** During VCD playback, the PBC mode must be set to OFF.

**26.NEXT:**During DVD,CD,MP3, or VCD playback, press **NEXT** to play the next chapter, title or track.

**27.PREV:**During DVD, CD,MP3, or VCD playback, press **PREV** to play the previous chapter, title or track.

**28.STOP:**Press to stop play of the DVD you are watching at anytime.

**29.PAUSE:**Press to pause play of the DVD of media.

**35.Q.View:**Press to return to the Main Menu.



**40.OPEN/CLOSE:**To open the disc, press OPEN / CLOSE;To close the disc, press OPEN/CLOSE again.



## REMOTE CONTROL

### TELETEXT

Teletext is an information system broadcast by certain channels which can be consulted like a newspaper. It also offers access to subtitles for viewers with hearing problems or who are not familiar with the transmission language (cable networks, satellite channels, etc.)

Press:	You will obtain:
TEXT	This is used to call or exit teletext modes. The summary appears with a list of items that can be accessed. Each item has a corresponding 3 digit page number. If the channel selected does not broadcast teletext, the indication 100 will be displayed and the screen will remain blank (in this case, exit teletext and select another channel).
SELECTING A PAGE 	Enter the number of the page required using the 0 to 9 up/down. Example: page 120, enter 120. The number is displayed top left, the counter turns and then the page is displayed. Repeat this operation to view another page. If the counter continues to search, this means that the page is not transmitted. Select another number.
DIRECT ACCESS TO THE ITEMS 	Coloured are as are displayed at the bottom of the screen. The 4 coloured keys are used to access the items or corresponding pages. The coloured areas flash when the item or the page is not yet available.
INDEX	This returns to the contents page (usually page 100).
SUB PAGE	Certain pages contain sub-pages which are automatically displayed successively. This key is used to stop or resume sub-page acquisition. The indication appears top left.
HOLD	To freeze the page.
REVEAL	To display or hide the concealed information (games solutions).
LIST	The user can set four favorite pages to be directly linked to the four color keys. While list mode is activated, it is not possible to use TOP or FLOF navigation with the colorkeys. The favorite page numbers should be stored and restored to/from nonvolatile memory for each channel by the system software.

# 04 OPERATION

## Installation Guide

The installation guide only appear when the TV first time turn on or reset to factory set.

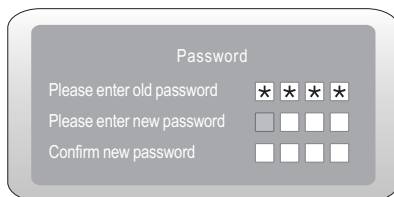
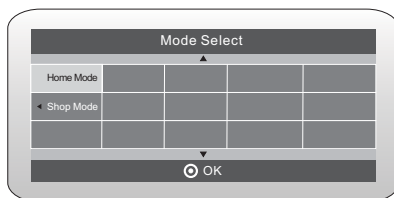
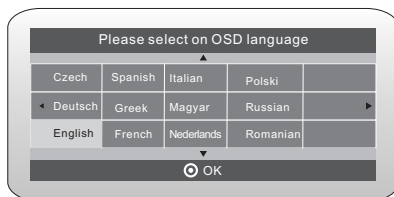

1). Press the **▼▲** buttons to navigate the menu and change the settings. Press the OK button to confirm.

Select your desired language ,Home/Shop Mode to be displayed on the menu.

The default password is 6666.

### HOME or SHOP modes

1. Home Mode is an energy-saving Mode. Home Mode is recommended for normal viewing setting and is set as default during manufacturer.  
 2. Shop Mode is an option for retailers for Advertising or product presentation. Shop Mode has a brighter image than Home Mode.  
 3. You may switch between Home or Shop Mode as you choose. If you choose Shop Mode ,it will enter HDMI1 source automatically, and you will press Exit key to exit POP menu.

2). Press the buttons to select DVB-T/DVB-C and then press the OK button to confirm.

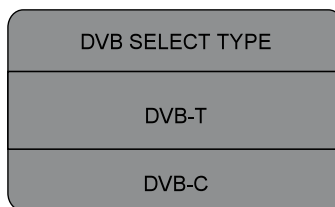

a. If you select DVB-T, the next step is to select the Tune type and country then press the OK button to start tuning.

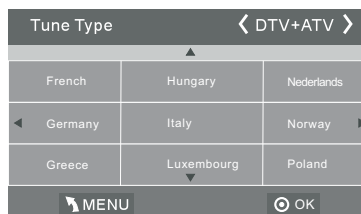

b. If you select DVB-C, the next step is to config the DVB-C system like (scan type / Frequency/ Network ID/Symbol(KS/S) then press OK button to into the tune type and country select menu, this step is the same as DVB-T, select the tune type (DTV/ATV). Choose the right country, press OK button to start tuning.



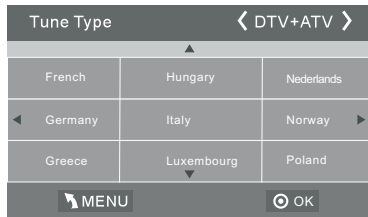

5). Channel tuning will commence. This operation may take up to 6 minutes. The display will show the progress of the tuning and the number of channels found.

6). If you want to skip the ATV tuning, press the MENU button to interrupt the tuning half way. A pop-up screen will be displayed, press the ◀ button to select YES to confirm. You will then go straight to DTV tuning. You may repeat the above step if you also want to skip the DTV tuning. An installation reminder will appear the next time you turn on the TV.

7). After tuning is complete, the channels are arranged in a preset order. If you wish to skip channels, modify the preset order or rename channels, select Programme Edit under the channel menu.

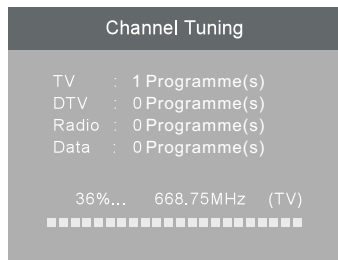

### 1.2 Auto Tuning (DVB-C)

1). Press the MENU button and then press the ▼▲ buttons to select the CHANNEL menu and then press the OK button.

2). Press the ▼▲ buttons to select Auto Tuning and then press the OK button.

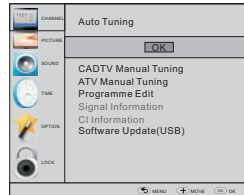

3). Press the ▼▲ buttons to select DVB-T/DVB-C. Press select DVB-C and then press the OK button to confirm.

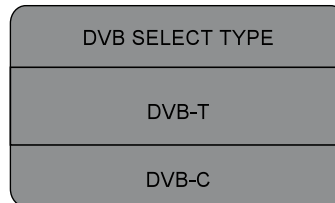

4). Press ▼▲ buttons to select Scan type/Symbol (Ks/S) press the OK button to confirm.

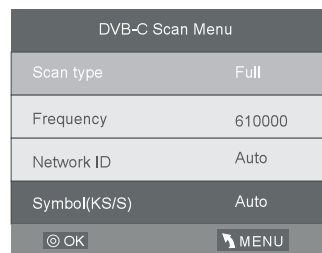

5). In the Tune Type menu, press the ◀▶ buttons to select ATV / DTV / DTV + ATV. Press the ▼ button and then press the ◀▶▼▲ buttons to select the country where you will operate the TV. Press the OK button to confirm.

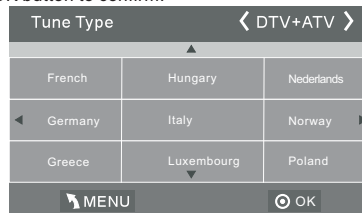

6). Channel tuning will commence. This operation may take up to 6 minutes. The display will show the progress of the tuning and the number of channels found.

7). If you want to skip the ATV tuning, press the MENU button to interrupt the tuning half way. A pop-up screen will be displayed, press the < button to select YES to confirm. You will then go straight to DTV tuning. You may repeat the above step if you also want to skip the DTV tuning. An installation reminder will appear the next time you turn on the TV.

8). After tuning is complete, the channels are arranged in a preset order. If you wish to skip channels, modify the preset order or rename channels, select Programme Edit under the channel menu.

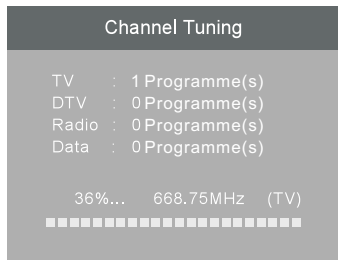

**NOTE:**

All the channels including ATV, DTV and Radio can be tuning by one time, if the Tune Type is DTV+ATV .

All the stored channels will be disappear after auto tuning .

After auto tuning , the channel will skip to the first DTV channel.

**2. 1 DTV Manual Tuning (DVB-T)**

- 1). Press the MENU button and then press the ▼▲ buttons to select the CHANNEL menu and then press the OK button.
- 2). Press the ▼▲ buttons to select DTV Manual Tuning and then press the OK button.

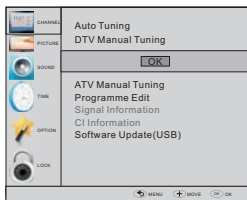

3). The DTV Manual Tuning screen will pop up. Press the ◀▶ buttons to select the desired UHF channel and then press the OK button to commence the search of that channel. When the signal has been tuned, the picture and signal strength will be displayed on the screen.

4). Press the MENU button to return back to the main menu.

5). Press the EXIT button to exit the menu.



**2. 2 DTV Manual Tuning (DVB-C)**

1). Press the MENU button and then press the ▼▲ buttons to select the CHANNEL menu and then press the OK button.

2). Press the ▼▲ buttons to select CADTV Manual Tuning and then press the OK button.

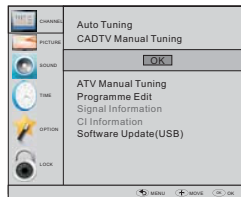

3). The CADTV Manual Tuning screen will pop up. Press the ▼▲ buttons to select(Frequency /Symbol (ks/s/QAM Type QAM) press the OK button to commence the search of that channel. When the signal has been tuned, the picture and signal strength will be displayed on the screen.

4). Press the MENU button to return back to the main menu.

5). Press the EXIT button to exit the menu.

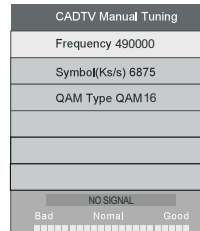

### 3.1 ATV Manual tuning :

You can change the sound system to search the analog TV channels and fine tune the channels , then storage the channels you selected.

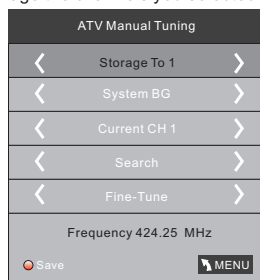

#### NOTE:

Press teletext red button to storage to channels after manual tuning .

#### 1). Program edit:

You can Delete ,Rename ,Move, Skip , FAV any programs.

#### ● Delete

Press teletext red button , the program in cursor will delete.

#### ● Rename:

Only can rename ATV programs .

Move the cursor to the program, press teletext green button to rename the program.

Press ▼▲ to choose the character. Press ◀▶ to move the cursor .

Press MENU button to exit edit , Press EXIT to exit the menu.

Note: ATV programs name only can be 5 character, DTV programs name can be 25 character.

#### ● Move

Use the Arrow Buttons to select the channel you wish to move. Then press the Yellow Button to select Move function. Once active use the Arrow Buttons to move and then press OK to confirm.

#### ● Skip

Press ▼▲ to choose the program , press teletext blue button to skip this program, The Ⓞ will show on the right side of the program .

Choose the skipped program, press blue button again , you can cancel the skip ,The Ⓞ will disappear .

#### ● Favourite

Press ◀^ to choose the program , press FAV button , it will show ♥ on the right side of the program.Choose the FAV program , press FAV button again , you can cancel the FAV, the ♥ will disappear .

Once your favorite group is created, you can press the FAV key to quickly access your favorite channel.

#### 2). CI information: (optional)

This menu can display the CI card' s information.

### 2. PICTURE MENU

The second item of the MENU is PICTURE MENU.

You can adjust picture effect here, such as contrast, brightness, etc.

Press OK to move, press OK to adjust.

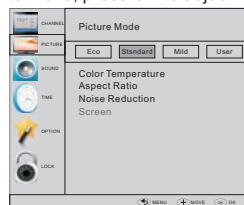

#### NOTE:

1).Tint is available in NTSC system only.

2).There are four colors temperature modes

can be selected medium, warm, cool,user

3).Screen is available in PC mode only which can adjust Horizontal position, vertical position, size and phase.

### 3.SOUND MENU

The third item of the MENU is the SOUND MENU.

You can adjust the sound effect here such as treble, bass, balance etc.

Press ▼▲ to move, press OK to adjust.

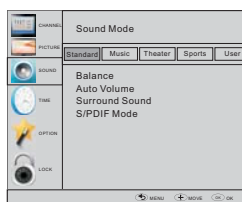

#### Note:

Auto volume: only available when the input signal volume is too large or distortion.

### 4.TIME MENU

The forth item of the menu is the TIME MENU

You can adjust the clock, power on/off time, sleep time etc Press ◀▶ to move, press OK to adjust.



**NOTE:**  
Within 15 minutes there is no signal, the TV will auto sleep, if Auto Sleep is set ON. The clock time can get from the DTV system auto.

### 5.OPTION MENU

The fifth item of the MENU is the OPTION MENU. You can adjust the Menu language, Audio language,Subtitle language etc.



#### Automatic Power-down

1.If after 4 hours from switch on and no changes have been made to the TV, for example no channel or volume changes,the TV will start the automatic power down sequence.

And pop-up window will appear on screen.

XXX's to automatic power-down  
Please press any Key to Cancel

After 150 seconds the TV will automatically switch to standby. To override the automatic shutdown press any button on the remote control.

2. To cancel the automatic power-down On the Option Menu select Automatic power-down(4H)

Press OK. A pop-up message will appear "Are you sure you want to enable automatic power-down?"

Use the right arrow key to select NO  
The TV screen returns to the Option Menu and the Automatic power-down(4H) option will display.

Automatic power-down(4H) OFF

To return to auto shutdown after 4 hours repeat the above except

use the left arrow key to select YES

In PVR File system menu you can set up USB disk for PVR.

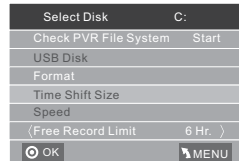

#### NOTE:

Restore factory default will clear all the programs and password.

### 6.LOCK MENU

The sixth item of the menu is the LOCK MENU You can lock system, set password, block program and set parental guidance Once you set the lock system on you can not search the channels or change any programs.

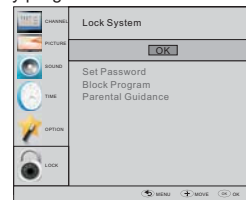

#### NOTE:

The default pass word is 0000. If you forget the password, you can use the super password:9443. Block program: Press ▼▲ to choose the program ,press teletext green button to block the program. If you want unblock the program, pls enter the main menu , input the password, then press green button again.Parental guidance: Press ◀▶ to choose rating.

### 7.EPG Menu(Electronic Program Guide).

The EPG menu is used to look at what is being broadcasted on DTV or Radio channel in the day. To access the EPG menu, press the EPG button,the following menu will be displayed:

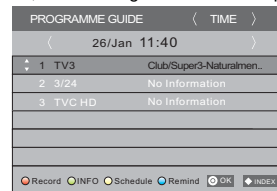



#### 1. INFO

Use ⏏ to choose the programs , Press INFO key, you can display the highlight program's information.

#### 2. Schedule

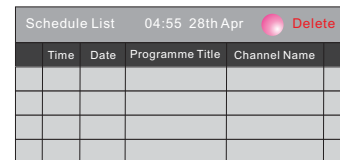
Press the teletext yellow key, It can list all the reminder schedule, press ▼▲ to choose the list, press red key DELETE to delete the schedule list.



3.  Record  
Press the red key, it can set the program to be recorded.

4.  Remind  
Press the blue key to choose one program and set up one reminder time, the TV screen will skip to the choosed program in the reminder time automatically.

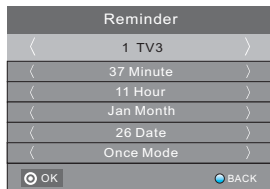

## 8. PVR function

### 1. Prepare to record the program

PVR function only works in DTV. From OPTION MENU enter into PVR File System In "OPTION MENU", please choose "check PVR File System". Click "OK", until "checking" change into "Success".

Note: please check the term "speed". If it is "HD support", that means the speed of USB device is available for time shift and record. If not, please format the device, to make sure the device available. The default "Free Record Limit" is 6 hour, if the space on the disk is big enough. If the space is not big enough, the record time should be shorter, depends on the room on the device. During the "check PVR File System" checking, please do not take any other operation until it finished. The recordings must be done with the TV PVR system. It can only be played in the same TV, not in any other kind of device (computer, DVD, etc.) which is not compatible with .TS. file format.

Please note that in order to carry out any kind of recording, the TV will require you to format the connected USB device to store the recording.

**WARNING. WHEN YOU FORMAT, THE EXTERNAL USB DEVICE YOU WILL LOSE ALL THE FILES AND INFORMATION YOU HAVE STORAGE ON THE DEVICE.**

The USB file system will limit the size of the storage size.

File system: NTFS up to 2TB  
FAT32 with up to 192GB  
FAT16 with up to 2GB

From OPTION MENU enter into PVR File System as below:

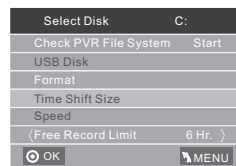
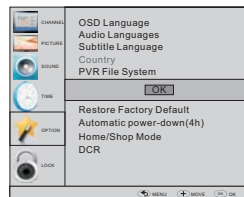

Select Disk: select which disc to save the record file.

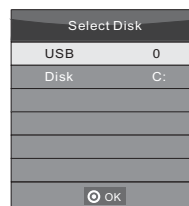

Check PVR File System: check if the PVR File System set up in the USB device or not.

### Format:

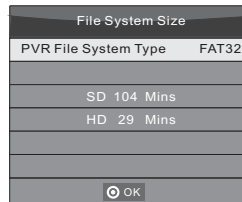
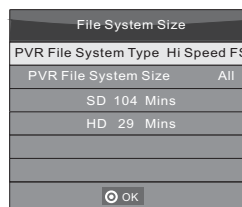



(Suggest to format the format the device by “High Speed Fs...” , which can speed up the record.)

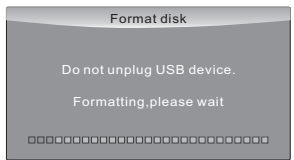
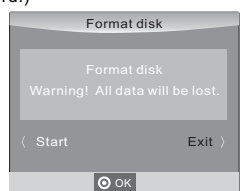

below menu appear after Format finish:

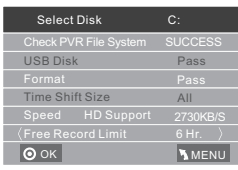
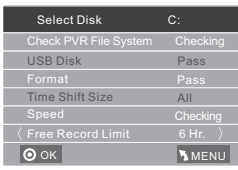

If you select the “Hi Speed FS ” format mode, then you can change the time shift size:

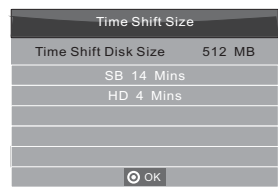

### 2.Record the program

As playing the DTV source , choose the channel and click “record” , the record frame will pop up. Click “record” again, the record frame will disappear and the “REC” icon still on the left top. It will disappear until you click “stop” .

### 3.Play the record

The program recorded on the “USB”will be saved in the folder “\_MSTPVR” on the device.

- 1.The USB storage size can be between 128MB and 500GB in size, but for practical use 2GB to 500GB is recommended.
2. Video may become pixelated when Video bit rate is too low. This can be caused by connecting a USB extension cable instead of plugging the USB directly into the TV
3. Not all USB devices are compatible. Below is a list of recommended USB drives. Models that are not listed may be compatible, but it is not guaranteed to work. The USB support list are the same as Timeshift function,see the following pages for details.

## 9. Timeshift function

### 1. Prepare to record the program

This TV allows you to pause and record the currently watched digital program to a USB storage device, and to resume to the point where it was paused.

#### NOTE:

- Formatting a USB 2.0 storage device will be needed. Save your original data before formatting. All the data stored in the USB device will be erased after formatting.

### USB Drive Storage Format

Select to format the USB device and allocate the amount of space for the Time Shift function.

#### NOTE:

- The format process will take at least 2 minutes. Please do not turn off the power or remove the USB device during formatting.
- During formatting, a speed test will be done on the USB device. If it fails, it means the USB device may not support the Time Shift function.

### Record a paused DTV program to USB storage device

1. While in the DTV input source, insert USB storage device to the USB port on the side of your TV.
2. Press PAUSE **29** to start Time Shift function. The TV program paused. The Time Shift OSD appears, and starts recording.
3. Press STOP **28** to stop Time Shift function and stop recording program.

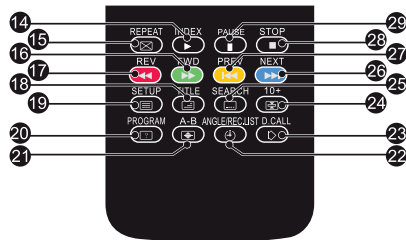

#### NOTE:

- Please do not unplug the USB storage device when the Time Shift function is activated.
- Approximately 4GB of memory buffers about offer 140 minutes.

**Time Shift limitations:**

1. When the Time Shift feature is activated, only the PLAY/PAUSE/STOP/FWD/REV/VOL+/VOL-/MUTE keys and some basic operation keys (ENTER/EXIT/navigation keys) are available.

2. Video playback may not be smooth and skip if USB recording speed does not meet the minimum requirements .

3. Do Not remove USB disk or switch off the power during Time Shift operations. It will abort once the signal is lost.

4. Do Not remove the signal source during Time Shift operations.

5. Do Not quickly and repeatedly change operations between PLAY/PAUSE/FWD/REV.

6. Video may become pixelated when Video bit rate is too low.

7. Not all USB devices are compatible, The USB hard disk drive electricity should be < 500MA.

Below is a list of recommended USB drives. Models that are not listed may be compatible, but it is not guaranteed to work.

- SanDisk Extreme® Contour™ USB Flash Drive - 8GB SDCZ8-8192-E75
- SanDisk Extreme® Contour™ USB Flash Drive - 16GB SDCZ8-016G-A75
- Kingston DataTraveler 410 USB 2.0 Flash Drive - 8GB DT410/8GB
- Kingston DataTraveler 410 USB 2.0 Flash Drive - 16GB DT410/16GB
- OCZ Technology Rally2 USB 2.0 Flash Drive - 4GB OCZUSB2DC-4GB
- OCZ Technology ATV USB 2.0 Flash Drive - 8GB OCZUSBATV-8GB
- OCZ Technology Rally2 USB 2.0 Flash Drive - 8GB OCZUSB2DC-8GB
- SAMSUNG-HM500JI-500G

8. This feature is not available for all digital TV, such as scrambled or audio only channels.

## 10.USB Player

Press source key, and select USB in source list, press OK button to enter the USB menu.



Please make sure that the USB device have plugged in the slot. There are four type media item can be selected, such as photo, music, Movie, and text. Select the type media item by pressing ◀▶, press OK button to enter the disk selection menu.



Press the ◀▶ to select the right disk and press OK to display media files and folder list or choose Return to back to the media type selection menu.



Select the media file by pressing ◀▶ or ▼▲, then the preview frame will pop up. Press the button ▶ to play the media file in full screen. When the media file (photo, Movie, or text type) is playing, press the OK or Info button can display the control bar.



Press ◀▶ to select the function icon, press OK button to confirm the function.

Press ▼ or EXIT button to exit the control bar except for music.

### NOTE:

You can adjust the audio track, or program in the Info menu while Playing the video file. Choose the Info icon and press OK can display the Info MENU.

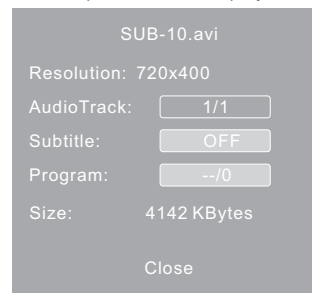

USB playback is supported for the following photo file formats:

- JPEG(JPEG format, files with the extension ".jpg" )
- BMP (files with the extension ".bmp")
- PNG (files with the extension ".png")

USB playback is supported for the following music file formats:

- MP3 (files with the extension ".mp3")
- WAV (files with the extension ".wav")

USB playback is supported for the following text file formats:

- TXT (files with the extension ".txt")

USB playback is supported for the following movie file formats:

- AVI (file with the extension ".avi")
- TS (MPEG2 & H.264)

# 05 DVD OPERATION

## DVD SIDE PANEL

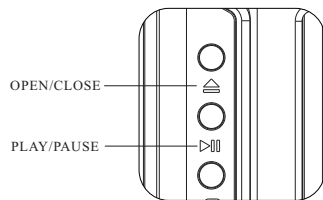

**Caution**  
 This DVD Player has a Class 1 laser which may be harmful to your eyes. Do not attempt to disassemble the cabinet or make any adjustments.  
 Refer all servicing to a qualified professional.

### Features

Disc formats supported by this player:



MPEG4 files on discs



Multi-angle



Dolby Digital



Subtitle choices



KODAK picture CD



Audio choices



MP3 files on CD-R/CD-RW

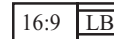

TV Aspect Ratio modes



DVD video



Parental Lock

This product incorporates copyright protection technology that is protected by method claims of certain U.S. patents and other intellectual property rights owned by Macro vision Corporation and other rights owners. Use of this copyright protection technology must be authorized by Macro vision Corporation, and is intended for home and other limited viewing uses only. Unless otherwise authorized by Macro vision Corporation. Reverse engineering or disassembly is prohibited.

The product complies with the KODAK Picture CD format and will display KODAK Picture CDs. The "KODAK Picture CD Compatible" logo is a trademark of Eastman Kodak Company and is used with permission.

Manufactured under license from Dolby Laboratories. "Dolby" and the double-D symbol are trademarks of Dolby Laboratories. Confidential Unpublished Works. 1992-1997 Dolby Laboratories, Inc. All rights reserved.

## DVD OPERATION

### MENU OPERATION

Press the SETUP button on the remote control, the SETUP MENU will be displayed. After accessing the setup menu, press the direction buttons for up and down movement to select an item desired, and press RIGHT direction button to select the lower item. Then press the OK button to confirm. Press LEFT direction button return to the menu of upper level. To exit the setup, press the SETUP button again. In the SETUP MENU, you may choose any of the following options as you like.

### LANGUAGE SETUP

Select Language in the setup menu, and display the Language submenu:

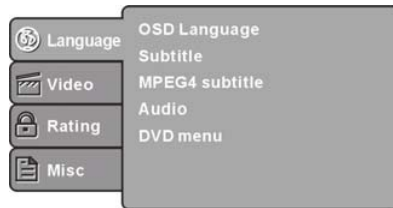

### OSD Language

Use this item to select the language of the setup menu and screen display.

### Subtitle

This option provides the preset subtitle language.

### MPEG4 Subtitle(optional)

Select different MPEG4 subtitle encoding option.

**Note:** Not all players support this item.

### Audio

Select the built-in disc dubbing language options.

### DVD Menu

This option provides the film's menu language options.

### VIDEO SETUP

Select Video in the setup menu, and display the Video submenu:

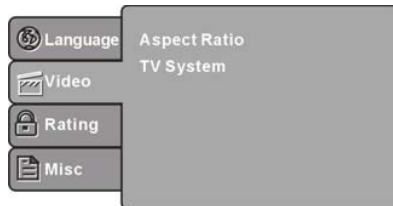

### SYSTEM SETUP

#### Aspect Ratio

Select the aspect ratio.

#### Notes:

The image display ratio is related to the recorded disc format. Some disc can not display images in the aspect ratio you choose. If you play a disc recorded in 4:3 format on a wide screen TV, black bars will appear on the left and right side of the screen. You must adjust the screen setting depending on the type of the television you have.

#### TV System

Select the different TV system.

**Note:** The DVD player setting should be matched to your TV set. For more information of output format, refer to the instructions or your TV set.

### RATING SETUP

Select Rating in the setup menu, and display the Rating submenu:

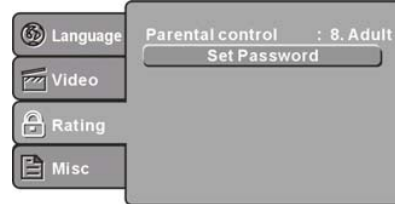

#### Parental Control

Set the parental control feature of the player

**Note:** Password is needed before setting Parental Control.

#### Set Password

Input four digits (password), then press ENTER to confirm.

**Note:** If you forget your password, please use the universal password 6666 to unlock.

### MISC SETUP

Select MISC in the setup menu, and display the submenu:

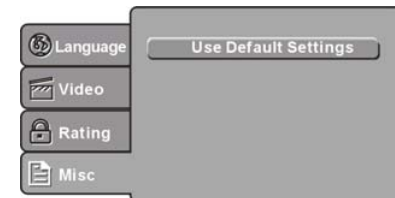

#### Use Default Settings

Reset setup data to factory default value.

## DVD OPERATION

### MP3/WMA/JPEG/MPEG4 PLAYBACK



The MP3/WMA/MPEG4 disc has such a directory structure as shown picture above. Press **Direction key** to choose the root directory and then press OK button to enter into the sub directory. Press **Direction key** to choose the desired track and then press **OK** or **PLAY** to enjoy the music or movie. If you want to return to the upper menu, press **Direction key** to choose  the icon and press **OK** button.

**Filter:** Allows selecting the categories of files displayed in the browser list.

**Repeat:** To switch different repeat playing mode

**Mode:** Select different playing mode as follows:

**Normal:** Shuffle mode is cancelled.

**Shuffle:** Shuffle mode enabled. When playback reaches the end of the current chapter/track, playback jumps to a random chapter/track. As the end of each chapter/track is reached, another random chapter/track will be played until all tracks/chapters have been played or the Shuffle mode is cancelled by toggling to a different Mode Option.

**Edit Mode:** This option allows you to edit the directory and files and tracks displayed. Use the Cursor Buttons to select tracks or files you wish to edit and press the Enter/OK Button. when the Edit Mode button is pressed. To exit the Edit Mode or cancel press the Edit Mode button again.

**Program View:** This option allows you to display the track or file directly.

**Browser View:** This option allows you to display track directory.

**Add to Program:** This option allows you to create your own playlist in the track directory.

**Clear program:** This option allows you to clear any playlists you have created.

### PICTURE CD PLAYBACK

The PICTURE CD disc has such a directory structure structure as shown in the following picture.



Press **Direction key** to choose the root directory and then press OK button to enter into the sub directory. Press **Direction key** to choose the desired picture and then press **OK** or **PLAY** to enjoy the picture. If you want to return to the upper menu, press **Direction key** to choose  the icon and press **OK** button.

**Image rotation**  
In picture play state, press **Direction key** to rotate the picture.

### Protect your DVD discs



### HANDLE DISCS PROPERLY

- " Do not touch the playback side of the disc.
- " Do not attach paper or tape to the disc.

### HOW TO CLEAN A DISC

Fingerprints and dust on the disc can cause poor picture and sound quality and may prevent the disc from playing altogether.

Always wipe the disc with a soft, dust free cloth from the centre outwards. Never use any paper tissues as these will scratch the disc.

If you cannot wipe off the dust with a dust free soft cloth, wipe the disc lightly with a slightly moistened soft dust free cloth.

Do not use any type of solvent such as thinners, any oil based cleaners, antistatic spray for vinyl LP's or commercially available cleaners unless specifically made for cleaning CD and DVD discs. The wrong type of cleaning may damage the disc.

## 06 DVD Trouble shooting

If you have any questions, please consult the troubleshooting guide below:

### NO PICTURE OR SOUND

- Ensure the power button is on.
- Ensure the power outlet is operational.
- Ensure the power cord is not damaged.
- Ensure the power plug is connected firmly to the outlet.

### PICTURE BUT NO SOUND

- Ensure the audio is not set to mute.
- Ensure you have set the player's AUDIO settings correctly.

### POOR PICTURE OR SOUND

- Ensure you have set the player's AUDIO settings correctly.
- Ensure the disc is not scratched or stained.

### "BAD DISC" DISPLAYED

- Ensure the disc is not warped, damaged or deformed.
- Ensure the disc is not badly stained or damaged.
- Ensure the disc format is compatible with the player.
- Please check whether you have tried to play a software CD. If so, please restart the player.

### REMOTE NOT WORKING

- Make sure the Main unit's POWER button is on.
- Ensure the remote batteries are working.
- Point the remote control directly at the player's IR sensor.
- Remove any obstacles between the remote and the IR sensor.

### UNIT NOT WORKING



















- Turn off the power, and then turn it on again.

### "NO DISC" DISPLAYED

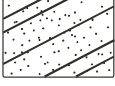
- Ensure you have put a CD or DVD in the slot.
- Ensure the disc is the right way round. The label should be away from you when looking at the TV screen.
- Ensure the disc is not distorted, bent, covered in finger marks or badly scratched.



## 07 Trouble shooting

Trouble phenomenon Symptom		Inspection Check
Picture	Audio	
 Snow	 Noise	antenna position, direction or connection
 Ghost	 Normal audio	antenna position, direction or connection
 Interference	 Noise	electronic equipment, car/ motorcycle, fluorescent light
 Normal Picture	 Mute	Volume (check if mute is activated or if the audio system connections are not correct)
 No picture	 Mute	Power cord is not inserted Power switch is not opened Contrast and brightness/volume setup Press standby key on the remote control for inspecting
 No colour	 Normal audio	Colour control
 Picture breaking up	 Normal audio or weak	retune channel
 No colour	 Noise	TV system
 There is black bar on top and bottom	 Normal audio	Change aspect to zoom

## Specification

<b>Colour system</b>	PAL-B/G, I, D/K SECAM-B/G, D/K, L, L'			
<b>Sound system</b>	BG, DK, I, L, L'			
<b>Video input</b>	SCART, YPbPr, AV, VGA, HDMI, USB.			
<b>Y/Pb/Pr</b>	480i/p, 576i/p, 720p, 1080i, 1080p			
<b>HDMI</b>	480i/p, 576i/p, 720p, 1080i, 1080p			
<b>Power requirements</b>	100-240V~ 50/60Hz			
<b>Power consumption</b>	30W(19")	38W(22")	40W(24")	55W(26")
<b>Audio output</b>	2x3W			
<b>Standby Power Consumption</b>	<0.5W			
<b>Environment conditions</b>	Working temperature: +5°C - +35°C Working humidity: 20% - 80% Storage temperature: -15°C - +45°C Storage humidity: 5% - 90%			
<b>Accessory</b>	User manual Remote control Battery (x2) Quick start guide			

\* The part specifications of this TV set provided here are for reference only.  
Differences may occur as product technology is updated.  
Design and specifications are subject to change without notice.

### Scart Output description :

1. When current source is ATV/AV/SCART, scart output signal is ATV.
2. When current source is DTV, scart output signal is DTV.
3. Other source have no scart output signal.

# Haier

# Haier

## LCD-FERNSEHER

---

## BEDIENUNGSANLEITUNG

Bitte lesen Sie diese Bedienungsanleitung vor Gebrauch aufmerksam durch, und  
bewahren Sie sie zur späteren Verwendung auf.

### MODELL

LEY19T1000H  
LEY22T1000HF  
LEY24T1000HF  
LEY26T1000HF

# Inhaltsverzeichnis

## 01 Sicherheits- und Warnhinweise

Willkommen	S. 03
Wichtige Informationen	S. 03
Sicherheitshinweise	S. 04
<b>Warnhinweise</b>	S. 05

## 02 Einleitung

Parameter	S. 07
Standfuß montieren	S. 08
Wandmontage	S. 09
<b>Vorderes Bedienfeld</b>	S. 11
<b>TV-Anschlussfeld</b>	S. 12
Fernseher anschließen	S. 13
Common Interface	S. 14

## 03 Fernbedienung

Fernbedienung	S. 15
---------------	-------

## 04 Bedienungshinweise

Installation	S. 18
--------------	-------

## 05 DVD BETRIEB

DVD Seitenwand	S. 34
MENÜ BETRIEB	S. 35
Ihre DVD schützen Disketten	S. 38

## 06 DVD Fehlerbehebung

S. 39

## 07 Störungserkennung

Störungserkennung	S. 40
Spezifikationen	S. 41

# 01 Sicherheits- und Warnhinweise

## WILLKOMMEN

Vielen Dank für den Kauf dieses 19"/22"/24"/26" LCD TV mit DVD-Player. Zoll LED LCD-Fernseher entschieden haben. Diese Anleitung hilft Ihnen bei der Einstellung und Bedienung Ihres Fernsehers.

Vergewissern Sie sich zunächst, dass alle Zubehörteile mitgeliefert wurden:

19" HD Digital LED-LCD-TV mit DVD-Player Fernbedienung 2 x AAA-Batterien Benutzerhandbuch Kurzanleitung <b>Standfuß</b>	22" FHD 1080p Digital LED-LCD-TV mit DVD-Player Fernbedienung 2 x AAA-Batterien Benutzerhandbuch Kurzanleitung <b>Standfuß</b>
24" FHD 1080p Digital LED-LCD-TV mit DVD-Player Fernbedienung 2 x AAA-Batterien Benutzerhandbuch Kurzanleitung <b>Standfuß</b>	26" HD Digital LED-LCD-TV mit DVD-Player Fernbedienung 2 x AAA-Batterien Benutzerhandbuch Kurzanleitung <b>Standfuß</b>

Nun können Sie beginnen!

## WICHTIGE INFORMATIONEN

**LESEN SIE VOR DER VERWENDUNG DIE GESAMTE ANLEITUNG DURCH, UND BEWAHREN SIE SIE ZUR SPÄTEREN VERWENDUNG AUF.**



**CAUTION**  
RISK OF ELECTRIC SHOCK  
DO NOT OPEN



### VORSICHT

#### STROMSCHLAGGEFAHR

#### NICHT ÖFFNEN

#### VORSICHT

**ZUR VERMEIDUNG VON STROMSCHLÄGEN ÖFFNEN SIE DAS GERÄTEGEHÄUSE NICHT. ES BEFINDEN SICH KEINE VOM VERBRAUCHER WARTBAREN TEILE IM INNEREN DES GERÄTS. WENDEN SIE SICH MIT PROBLEMEN UND FRAGEN ZUR WARTUNG AN DEN KUNDENDIENST.**

**DER BLITZ IM GLEICHSEITIGEN DREIECK BEDEUTET, DASS IM GERÄT HOCHSPANNUNGSGEFAHR BESTEHT.**

**DAS AUSRUFUNGSZEICHEN IM GLEICHSEITIGEN DREIECK BEDEUTET, DASS WICHTIGE WARTUNGS- UND BEDIENUNGSHINWEISE IN DER BEDIENUNGSANLEITUNG GEFUNDEN WERDEN.**



**VORSICHT:** ZUR VERMEIDUNG VON STROMSCHLAG UND FEUER SETZEN SIE DEN FERNSEHER **KEINER** FEUCHTIGKEIT AUS. REINIGEN SIE DAS GERÄT UND DEN BILDSCHIRM NICHT MIT SCHEUERMITTELN; DAS FÜHRT ZU KRATZERN.



**BITTE BEACHTEN SIE:** REPARIEREN SIE DAS GERÄT NICHT SELBST, DAS KANN ZU VERLETZUNGEN UND SCHÄDEN AM GERÄT FÜHREN. WENDEN SIE SICH MIT WARTUNGS- UND REPARATURARBEITEN STETS AN DEN AUTORISIERTEN KUNDENDIENST.



Sichtbare und unsichtbare Laserstrahlung bei Betrieb. Meiden Sie den Kontakt mit dem Laserstrahl.

Öffnen Sie nicht das Gehäuse.

DVD-Player und DVDs sind nach Regionen codiert. Für die Wiedergabe müssen die Codes von Player und Datenträger zusammenpassen. Sollte der Regionalcode auf der DVD ein anderer sein, als der des DVD-Players, kann der Datenträger nicht wiedergegeben werden.

Der Regionalcode des DVD-Players ist

## SICHERHEITSHINWEISE

- Warnung: Zur Vermeidung von Feuer und Stromschlag öffnen Sie nicht das Gerätegehäuse. Es befinden sich keine vom Verbraucher wartbaren Teile im Innern des Gerätes. Wenden Sie sich mit Wartungs- und Reparaturarbeiten stets an den autorisierten Kundendienst.
- Warnung: Zur Vermeidung von Feuer und Stromschlag setzen Sie das Gerät nicht Regen oder Feuchtigkeit aus.
- Setzen Sie Netzteil und Gerät nicht Spritzwasser oder Tropfwasser aus und stellen Sie keine mit Wasser gefüllten Gegenstände (wie Vasen) auf dem Gerät ab.
- Schützen Sie das Gerät vor direkter Sonneneinstrahlung und Hitze (Heizkörper, Herd).
- Blockieren Sie nicht die Ventilationsöffnungen, sie werden zur Belüftung benötigt. Stellen Sie das Gerät nicht auf einem Kissen, Sofa oder ähnlichen Flächen ab.
- Stellen Sie das Gerät nicht auf einem unstabilen Wagen, Aufsteller, Stativ, Tisch oder einer Halterung auf. Es kann herunterfallen und Verletzungen und Schäden verursachen.
- Stellen Sie keine schweren oder scharfkantigen Gegenstände auf dem Gerät ab.
- Ziehen Sie nach der Benutzung den Netzstecker.
- Entsorgen Sie Batterien umweltgerecht.
- WARNUNG: Batterien oder Akkus dürfen nicht übermäßiger Hitze ausgesetzt werden (direkte Sonneneinstrahlung, Feuer usw.).
- WARNUNG: Übermäßiger Schalldruck von Ohrhörern oder Kopfhörern kann zu Hörschäden führen.



Dieses Symbol zeigt an, dass das Gerät nicht mit dem Hausmüll entsorgt werden darf. Zur Vermeidung von Gesundheits- und Umweltschäden durch unkontrollierte Entsorgung muss das Gerät recycelt werden. Geben Sie das Gerät bitte an einer Sammelstelle für Elektroaltgeräte ab oder wenden Sie sich an Ihren Fachhändler.



## WARNHINWEISE

Warnung

Vorsicht

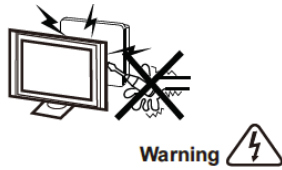

Dieser Fernseher wird mit Hochspannung betrieben. Öffnen Sie nicht das Gerätegehäuse. Wenden Sie sich mit Wartungs- und Reparaturarbeiten stets an den autorisierten Kundendienst.

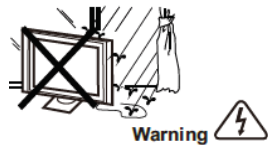

Zur Vermeidung von Feuer und Stromschlag setzen Sie das Gerät nicht Regen oder Feuchtigkeit aus.

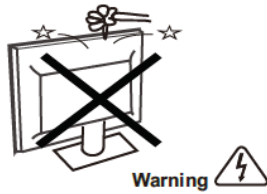

Führen Sie keine Fremdkörper in das Gerät ein, stoßen Sie es nicht stark an. Verschütten Sie keine Flüssigkeiten auf Ihrem Fernseher.

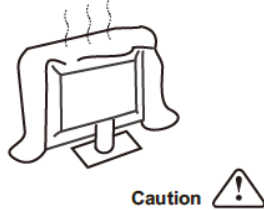

Blockieren Sie nicht die Ventilationsöffnungen, sie werden zur Belüftung benötigt.

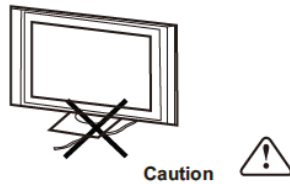



Klemmen Sie das Netzkabel nicht unter dem Fernseher ein.



Stehen Sie nicht auf dem Fernseher, lehnen Sie sich nicht gegen den Fernseher, stoßen Sie ihn nicht an. Achten Sie auch besonders auf Kinder. Der Fernseher kann schwere Verletzungen und Schäden verursachen, wenn er umfällt.

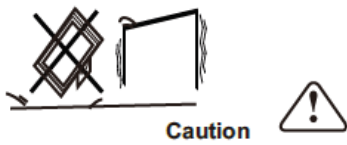

- Stellen Sie das Gerät nicht auf einem unstabilen Wagen, Aufsteller, Stativ, Tisch oder einer Halterung auf. Es kann herunterfallen und Verletzungen und Schäden verursachen.



Bei längerer Nichtbenutzung des Fernsehers ziehen Sie bitte das Netzkabel ab.

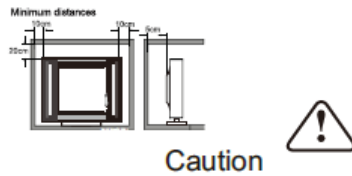

Mindestabstände

Wird der Fernseher eingebaut, so achten Sie bitte auf die Mindestabstände. Hitzestau kann die Lebensdauer Ihres Fernsehers verkürzen und ist gefährlich.

# 02 Einleitung

## ACHTUNG

Machen Sie sich nicht an Bauteilen im Fernsehgerät oder an irgendwelchen anderen Einstellungssteuerungen zu schaffen, die nicht in diesem Handbuch beschrieben sind. **Alle LED-Fernsehgeräte sind elektrische Hochspannungsgeräte.**

Wenn Sie Staub oder Wassertropfen von dem Bildschirm oder dem Gehäuse oder um die Knöpfe oder Anschlüsse herum abwischen, sollte das Stromkabel aus der Steckdose aus gesteckt sein.

Wischen Sie das Fernsehgerät mit einem weichen, trockenen, staubfreien Tuch ab.

Trennen Sie während Gewittern das Stromkabel und das Antennenkabel, um Schäden an Ihrem Fernsehgerät und anderen angeschlossenen Geräten zu vermeiden.

Alle Reparaturen sollten nur von qualifiziertem Fernsehgeräte Servicepersonal durchgeführt werden.

## INSTALLATION

- Stellen Sie den Fernseher vor direkter Sonneneinstrahlung geschützt auf.
- Dunkelheit und Reflektionen auf dem Bildschirm können zu einer Überforderung der Augen führen. Weiche und indirekte Beleuchtung wird für komfortables Fernsehen empfohlen.
- Lassen Sie auf der Rückseite des Fernsehers ausreichend Platz zur Ventilation.
- Vermeiden Sie besonders warme Standorte, um einen Hitzestau im Gerät und vorzeitige Schäden zu vermeiden.
- Decken Sie die Lüftungsöffnungen während des Betriebs nicht ab.

## Ausstattungsmerkmale

1. Nutzbar als Fernseher oder PC-Monitor
2. Hohe Leuchtkraft, breiter Betrachtungswinkel
3. HDMI- und SCART-Anschluss
4. NICAM
5. **Time Shift**

## Parameter

Bildschirm	19"	22"	24"	26"
Spannungsversorgung	100-240V~50/60Hz 30W	100-240V~50/60Hz 38W	100-240V~50/60Hz 40W	100-240V~50/60Hz 55W
Audio-Ausgangsleistung (Klirrfaktor ≤7 %)	2x3W			
Anschlüsse	Analog RGB (PC) x 1 High-Definition Multimedia Interface (HDMI) x 2 Videoeingang x 1 Audioeingang x 2 USB-Port x 1 YPbPr x 1 SCART x 1 CI x 1 RF Co-Ax X 1 <b>Kopfhörerausgang X 1</b> S/PDIF X 1			
Horizontale Auflösung (TV-Zeilen)	<b>Komposit-Videoeingang</b> ≥350 YPbPr ≥400			

## PC

### MODE PRÉDÉFINI

	Auflösung	V. Freq. (kHz)	H. Freq. (kHz)
1	800*600	60	37.88
2	640*480	60	31.47
3	1360*768	60	47.7
4	1024*768	60	48.36
5	1280*1024	60	63.98

### Montageanleitung den Standfuß

1. Stecken Sie die Stütze in Richtung des Pfeils in den Standfuß und befestigen Sie sie anschließend mit den **einzelnen** Schraube.

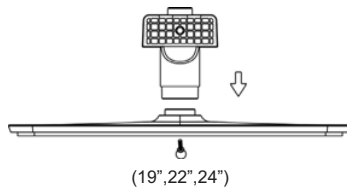

1. Stecken Sie die Stütze in Richtung des Pfeils in den Standfuß und befestigen Sie sie anschließend mit den drei Schrauben.

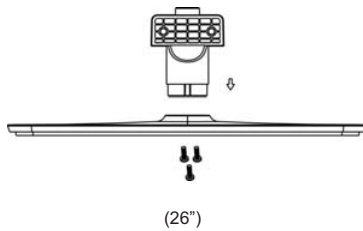

2. Stecken Sie die Standfußbaugruppe in Richtung des Pfeils in die Rückwand und befestigen Sie sie anschließend mit der **einzelnen** Schraube.

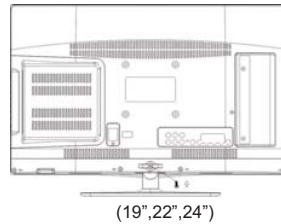

2. Stecken Sie die Standfußbaugruppe in Richtung des Pfeils in die Rückwand und befestigen Sie sie anschließend mit der **zwei** Schrauben.

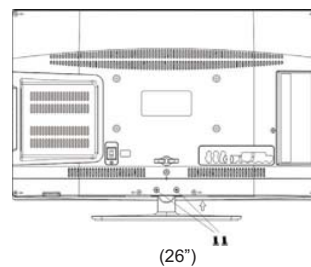

### HINWEISE ZUR INSTALLATION

Stellen Sie den Fernseher vor direkter Sonneneinstrahlung geschützt auf. Dunkelheit und Reflektionen auf dem Bildschirm können zu einer Überforderung der Augen führen. Weiche und indirekte Beleuchtung wird für komfortables Fernsehen empfohlen.

Lassen Sie auf der Rückseite des Fernsehers ausreichend Platz zur Ventilation.

**Hinweis: Der TV-Standfuß ist nicht schwenkbar.**

Vermeiden Sie besonders warme Standorte, um einen Hitzestau im Gerät und vorzeitige Schäden zu vermeiden.

## WANDMONTAGE

Dieser Fernseher kann wie folgt an der Wand montiert werden:

1. Legen Sie den Fernseher mit dem Bildschirm auf eine flache Arbeitsfläche. Legen Sie ein Tuch unter, um den Bildschirm zu schützen.
2. Schrauben Sie die Halterung für den Standfuß unten am Fernseher ab (bewahren Sie den Standfuß für späteren Gebrauch auf).

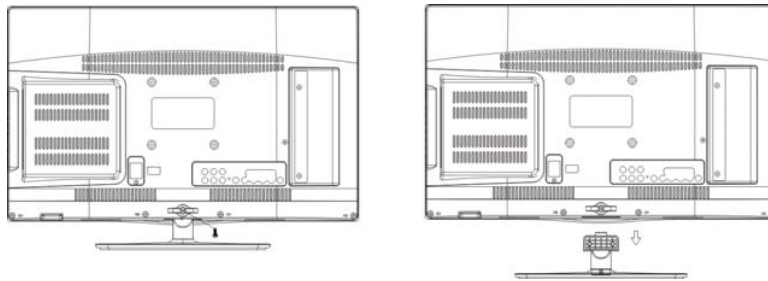

(19'', 22'', 24'')

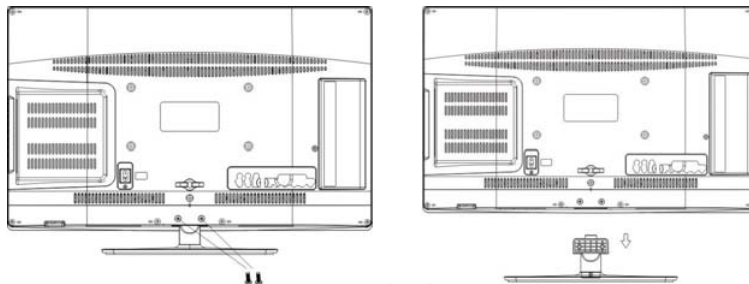

(26'')

3. Schrauben Sie den Fernseher mit den vier vorgesehenen Schrauben an einer VESA-Wandhalterung (nicht mitgeliefert).

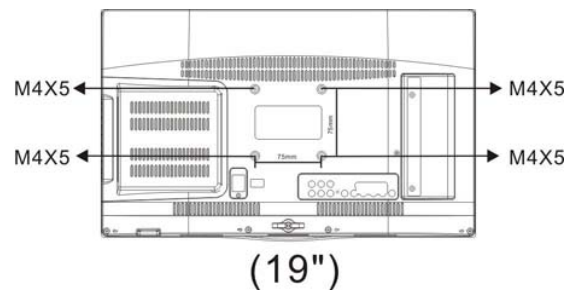



## Vorderes Bedienfeld

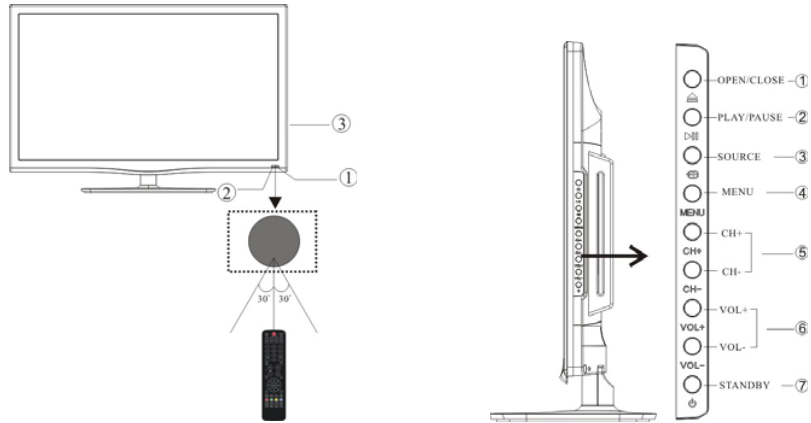

1 Sensor für Fernbedienung

2 Status-LED:

BLAU: eingeschaltet

ROT: Stand-by-Modus

3 Funktionstasten

1	OPEN/CLOSE	
2	PLAY/PAUSE	
3	SOURCE	Menü der Eingangsquellen anzeigen.
4	MENU	Hauptmenü anzeigen.
5	CH+/CH-	Im TV-Modus schalten Sie mit CH+ oder CH- zwischen den Kanälen auf und ab. Im MENÜ wählen Sie mit CH+ oder CH- einen Menüpunkt.
6	VOL+/VOL-	Lautstärke einstellen. Im MENÜ stellen Sie den gewählten Menüpunkt ein.
7	STANDBY	Schaltet den Fernseher in den Standby-Betrieb.

### TV-Anschlussfeld

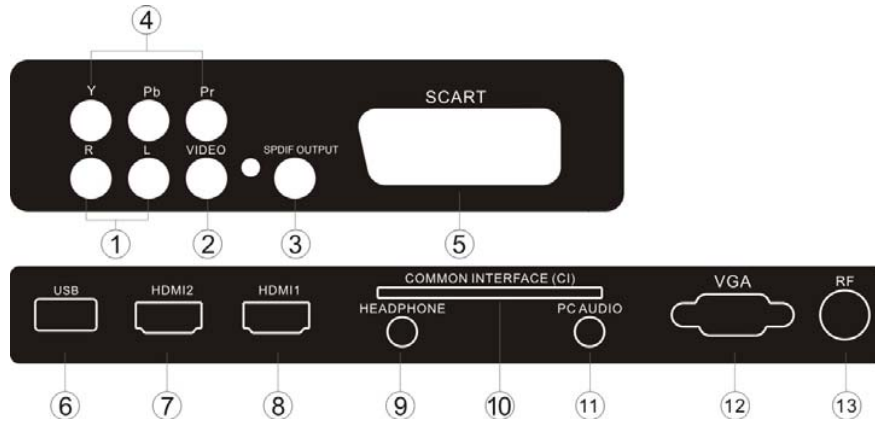

1	L/R AUDIO	Eingang
2	Video	Eingang
3	S/PDIF	Digital Audio Ausgang
4	YPbPr	Eingang
5	SCART	Eingang
6	USB	Eingang
7	HDMI2	Eingang
8	HDMI1	Eingang
9	HEADPHONE	Analog Audio Ausgang
10	COMMON INTERFACE (CI)	Eingang
11	PC AUDIO	Eingang
12	VGA	Eingang
13	ANTENNE/Kabel	Eingang

## FERNSEHER ANSCHLIEßEN

### ANTENNE ANSCHLIEßEN

Schließen Sie die Antenne auf der Rückseite des Fernsehers am Anschluss **IN (RF) an**.

### **SIGNAL VERBESSERN**

Zur Verbesserung schlechter Bildqualität in bestimmten Bereichen benutzen Sie einen Antennenverstärker (nicht mitgeliefert).

### **PC AM FERNSEHER ANSCHLIEßEN**

Sie können den Fernseher ebenfalls als Monitor für Ihren PC benutzen, der Anschluss erfolgt über ein VGA-Kabel (nicht mitgeliefert).

- 1 Lesen Sie in der Bedienungsanleitung Ihres Computers nach, ob dieser einen VGA-Anschluss hat.
- 2 Schalten Sie Fernseher und PC aus.
- 3 Schließen Sie ein D-Typ 15-Pin VGA-Kabel am VGA-Anschluss des PC und am Fernseher an. Ziehen Sie die Schrauben an und schließen Sie ein Audiokabel (nicht mitgeliefert) am Audioeingang auf der Rückseite des Fernsehers an.
- 4 Schalten Sie erst den Fernseher und dann den PC ein.
- 5 Rufen Sie auf dem Fernseher oder mit der Fernbedienung den VGA-Modus auf.
- 6 Sie können den VGA-Modus zu einer anderen Auflösung umschalten, Helligkeit und Kontrast im Menü einstellen, bis Sie ein klares Bild haben.

### **DVD-PLAYER ODER VIDEOREKORDER AM FERNSEHER ANSCHLIEßEN**

Einen DVD-Player oder Videorekorder können Sie auf zweierlei Weise anschließen. Beide Geräte müssen zunächst ausgeschaltet sein.

- 1 Schließen Sie die AV DVD/VCR Ausgänge an AV IN (**Video**) des Fernsehers an.
- 2 Schließen Sie Audio L und R am Audioeingang **an**. Drücken Sie **SOURCE** und stellen Sie den Eingangsmodus auf AV ein.

### **SCART-EINGANG**

- 1 Schließen Sie das SCART-Kabel vom externen Gerät (DVD-Player, Digitaempfänger, Spielkonsole usw.) am SCART-Eingang des Fernsehers an.
- 2 Drücken Sie **SOURCE** und stellen Sie den Eingangsmodus auf SCART ein.
- 3 Drücken Sie **PLAY** auf dem externen Gerät.

### **HDMI-EINGANG**

- 1 Schließen Sie das HDMI-Kabel vom externen Gerät am HDMI-Eingang des Fernsehers an.
- 2 Drücken Sie **SOURCE** und stellen Sie den Eingangsmodus auf HDMI ein.
- 3 Sehen Sie die Bedienungshinweise in der Anleitung Ihres HDMI-Gerätes nach.

### **HEADPHONE Ausgang**

Den Kopfhörerstecker in die Kopfhörerbuchse stecken. Die Lautsprecher sind nun stummgeschaltet.

### **S/PDIF Ausgang**

S/PDIF ist ein digitaler Audio Anschluss, der verwendet wird, um Audio Geräte, wie z.B. Heimkinoanlagen oder andere digitale HiFi-Systeme über kurze Entfernungen anzuschließen. Das Signal wird über ein Koaxial Kabel mit RCA Anschlüssen übertragen.

- 1.Achten Sie darauf, dass sowohl das Fernsehgerät als auch das Gerät ausgeschaltet sind, bevor Sie das Gerät an das Fernsehgerät anschließen.
- 2.Schließen Sie die AV Kabel (nicht im Lieferumfang enthalten) von der S/PDIF an das Fernsehgerät, das Heimkino System oder das digitale HiFi System, usw. an.



## COMMON INTERFACE

Der Schacht Common Interface (CI) dient der Aufnahme des Conditional Access Moduls (CAM) und der SmartCard für Bezahlsender.

Bitte wenden Sie sich an Ihren Dienstanbieter für weitere Informationen. Bitte beachten Sie, dass CI-Module und SmartCards von uns nicht geliefert werden.



### Warnung

- Schalten Sie den Fernseher aus, bevor Sie das Modul in den Common Interface Schacht einschieben.

1. Setzen Sie zunächst das **CI-Modul** und dann die **SmartCard** im CI-Schacht an der Seite des Fernsehers ein.

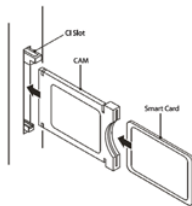

CI SLOT	CI-Schacht
CAM	CI-Modul
Smart Card	SmartCard

2. Schalten Sie den Fernseher ein, die nachstehende Meldung wird angezeigt, wenn das **CI-Modul** erkannt wird. Warten Sie einen Moment ab, bis die Karte aktiviert ist.



3. Drücken Sie **MENU** und dann **▲▼** zur Anzeige der CI-Informationen.



4. Detaillierte Informationen zur benutzten CI-Karte werden angezeigt.
5. Drücken Sie **OK**, um das Kartenmenü aufzurufen. Finden Sie detaillierte Anleitungen in der Bedienungsanleitung des Moduls.
6. Nach dem Abziehen des Moduls wird die nachstehende Meldung angezeigt.



## 03 Fernbedienung

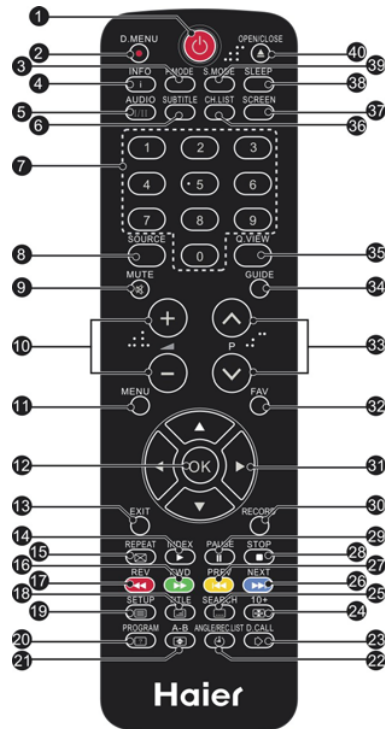

1. EINSCHALTEN: Drücken Sie die Taste zum Einschalten des Fernsehgerätes.
2. P. Modus: Umschalten zum Bildmodus.
3. INFO: Drücken Sie die Taste, um den aktuellen Signalstatus, inklusive der Eingangsquelle und dem Kanal-Audio-Modus anzuzeigen.
4. AUDIO I/II: Drücken Sie die Taste, um MONO, Nicam Stereo für den ATV Kanal auszuwählen. Stellen Sie die Audiosprache für den DTV Kanal ein.
5. UNTERTITEL: Drücken Sie die Taste, um den Untertitel On oder Off zu schalten.
6. Anzahl der Tasten: Für den direkten Zugriff auf die Kanäle.
7. QUELLE: Zur Auswahl der Eingangsquelle.
8. STUMM: Um die Tonausgabe zu deaktivieren bzw. zu aktivieren.
9. Lautsprechersteuerung: Zum Einstellen des Schallpegels.
10. MENÜ: Zur Anzeige des Fernsehmenüs.
11. OK: Zur Bestätigung der Auswahl.
12. SCHLIESSEN: Zum vorübergehenden Menü zurückzukehren oder Menü Schließen,
13. Teletext Index
14. Teletext grüne Taste / USB Schnellvorlauf
15. Teletext rote Taste / USB Schnellrücklauf
16. Teletext Mischung
17. Teletext Text
18. Teletext Öffnen
19. Teletext Größe
20. Teletext Zeit / REC.LISTE (Teletext Zeit hat keine Funktion)
21. Teletext Modus: Keine Funktion
22. Teletext Halten
23. Teletext Untercode: Teletext Unterseite
24. Teletext blaue Taste / USB Nächste Datei
25. Teletext Gelbe Taste / USB Vorhergehende Datei
26. USB STOPP
27. USB ABSPIELEN/PAUSE
28. AUFZEICHNUNG STARTEN
29. Mauszeiger NACH OBEN, NACH UNTEN, NACH LINKS, NACH RECHTS: Drücken Sie die Taste, um zu Ihrer Auswahl zu navigieren.
30. Fav: Greifen Sie im TV DVD auf die Favoritenkanäle.
31. Programm auswählen: Drücken Sie die Taste, um das folgende oder vorhergehende Fernsehprogramm auszuwählen.
32. ANLEITUNG: Drücken Sie die Taste, um die Programmieranweisung für die Elektronik im TV Modus anzuzeigen.
33. Q. Ansicht: Um wieder auf den zuvor eingeschalteten Kanal zuzugreifen.
34. CH.LISTE: Drücken Sie die Taste, um die Kanalliste anzuzeigen.
35. Bildschirm: Zur Änderung des Bildseitenverhältnisses.
36. Ruhemodus: Stellen Sie die Zeitschaltuhr ein.
37. S .Modus: Zum Umschalten in den Tonmodus.
38. D.MENU
39. OPEN/CLOSE
40. INFO

22. Teletext Zeit / REC.LISTE (Teletext Zeit hat keine Funktion)
23. Teletext Modus: Keine Funktion
24. Teletext Halten
25. Teletext Untercode: Teletext Unterseite
26. Teletext blaue Taste / USB Nächste Datei
27. Teletext Gelbe Taste / USB Vorhergehende Datei
28. USB STOPP
29. USB ABSPIELEN/PAUSE
30. AUFZEICHNUNG STARTEN
31. Mauszeiger NACH OBEN, NACH UNTEN, NACH LINKS, NACH RECHTS: Drücken Sie die Taste, um zu Ihrer Auswahl zu navigieren.
32. Fav: Greifen Sie im TV DVD auf die Favoritenkanäle.
33. Programm auswählen: Drücken Sie die Taste, um das folgende oder vorhergehende Fernsehprogramm auszuwählen.
34. ANLEITUNG: Drücken Sie die Taste, um die Programmieranweisung für die Elektronik im TV Modus anzuzeigen.
35. Q. Ansicht: Um wieder auf den zuvor eingeschalteten Kanal zuzugreifen.
36. CH.LISTE: Drücken Sie die Taste, um die Kanalliste anzuzeigen.
37. Bildschirm: Zur Änderung des Bildseitenverhältnisses.
38. Ruhemodus: Stellen Sie die Zeitschaltuhr ein.
39. S .Modus: Zum Umschalten in den Tonmodus.

## Fernbedienung - DVD Abschnitt

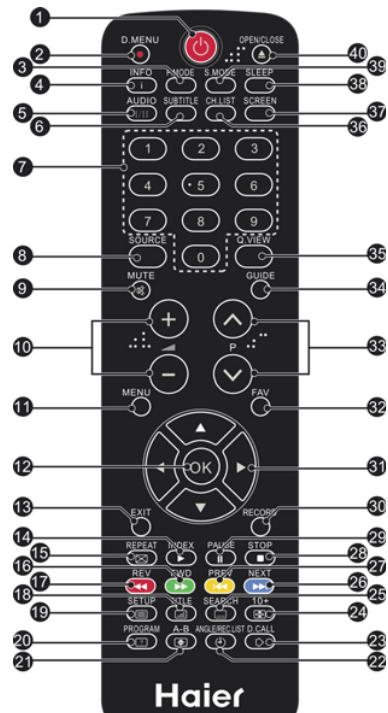

2. D.MENÜ: Drücken Sie während der Wiedergabe der DVD auf Menü, um das Diskettenmenü anzuzeigen.
5. AUDIO: Änderungen an der Audiosprache und eines Audiokanals.
6. UNTERTITEL: Drücken Sie die Taste, um die verschiedenen Überschriften abzusuchen (erfordert, dass die Diskette unterstützt wird).
7. Zifferntasten: Drücken Sie die Taste, um die Zeit einzustellen, den Titel, das Kapitel oder den Track, den Sie abspielen möchten, auszuwählen. Drücken Sie die ENTER/OK (EINGABE/OK) Taste zum Bestätigen. Wenn eine VCD (mit ausgeschaltetem PBC) abgespielt wird, drücken Sie die Zifferntasten, um direkt einen Track auszuwählen.
12. OK: Zum Bestätigen drücken.
14. ABSPIELEN: Drücken Sie die Taste, um das Abspielen der DVD des Medium, das Sie ansehen möchten, zu starten.
15. WIEDERHOLEN: Drücken Sie die Taste, um zwischen den verschiedenen Wiederholmodi auszuwählen - Kapitel wiederholen / Titel wiederholen, / AUS wiederholen (bei DVD Disketten), Einzelne Position wiederholen / Ordner wiederholen / Alle / Wiederholen aus (bei VCD/CD/MP3 Diskette).
16. VOR: Drücken Sie im DVD, CD, MP3 oder VCD Modus den Schnell-Vorlauf. Drücken Sie wiederholt auf die Taste, um die Schnell-Vorlaufgeschwindigkeiten zu durchsuchen. Drücken Sie die Taste Abspielen/Pause, um das Abspielen wieder aufzunehmen
17. REV: Drücken Sie im DVD, CD, MP3 oder VCD Modus den Rücklauf. Drücken Sie wiederholt auf die Taste, um die Rücklaufgeschwindigkeiten zu durchsuchen. Drücken Sie die Taste Abspielen/Pause, um das Abspielen wieder aufzunehmen

18. TITEL: Drücken Sie auf die Taste, um das DVD Hauptmenü anzuzeigen.
19. DVD EINRICHTUNG: Drücken Sie auf die Taste, um das Systemeinrichtungsmenü anzuzeigen. Drücken Sie noch einmal auf die Taste, um das Menü zu verlassen.
20. PROGRAMMIEREN: Programmieren Sie die DVD.
21. A-B: Drücken Sie auf die Taste, um ein Segment zwischen A und B auf der Diskette, die Sie ansehen, zu wiederholen (DVD Modus).
22. WINKEL: Drücken Sie die Taste, um die Aufnahme der Szene aus verschiedenen Winkeln zu betrachten. (Diskettenunterstützung erforderlich)
23. D.CALL: Drücken Sie die Taste, um die Daten der aktuell abgespielten Diskette anzuzeigen.
24. 10+: Keine Funktion.
25. SUCHE: Bei DVD Disketten, drücken Sie auf die Taste, um den gewünschten Titel und das Kapitel auszuwählen und den gewünschten Titel, die Zeit und die Kapiteldauer zu suchen. Bei Super VCD, VCD, CD Disketten, drücken Sie diese Taste, um die gewünschte Diskettenzeit, Trackzeit zu durchsuchen und den gewünschten Tack auszuwählen.  
Hinweis: Während der VCD Wiedergabe, muss der PBC Modus AUS geschaltet sein.
26. WEITER: Während der DVD, CD, MP3, oder VCD Wiedergabe, drücken Sie NEXT, um das nächste Kapitel, Titel oder Track abzuspielen.
27. VORHERIGE: Während der DVD, CD, MP3, oder VCD Wiedergabe, drücken Sie PREV (VORHERIGE), um das vorhergehende Kapitel, Titel oder Track abzuspielen.
28. STOPP: Drücken Sie die Taste, um die Wiedergabe der DVD, die Sie ansehen, jederzeit zu stoppen.
29. PAUSE: Drücken Sie die Taste, um das Abspielen der DVD zu pausieren.
35. Q. Ansicht: Drücken Sie auf die Taste, um zum Hauptmenü zurückzukehren.
40. ÖFFNEN/SCHLIESSEN: Drücken Sie ÖFFNEN/ SCHLIESSEN, um die Diskette zu öffnen, drücken Sie noch einmal OPEN/CLOSE (ÖFFNEN/SCHLIESSEN), um die Diskette zu schließen.

### Batterien in die Fernbedienung einsetzen

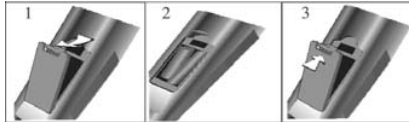



1. Öffnen Sie das Batteriefach.
  2. Setzen Sie 2 AAA 1,5-V-Batterien mit korrekter Polarität ein, **so wie im Batteriefach angezeigt**.
  3. Schließen Sie das Batteriefach wieder. Tauschen Sie die Batterien aus, wenn die Reichweite der Fernbedienung nachlässt.
- Bitte beachten Sie:
- 1) Benutzen Sie Alkali-Batterien.
  - 2) Bei längerer Nichtbenutzung oder wenn die Batterien erschöpft sind, entnehmen Sie sie bitte aus der Fernbedienung.

## FERNBEDIENUNG

### VIDEOTEXT

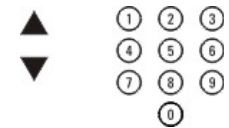
Videotext ist ein Informationssystem, das von einigen Sendern übertragen wird und wie eine Zeitung aufgebaut ist. Hier haben Sie ebenfalls Untertitel für Hörgeschädigte (Kabelnetzwerke, Satellitenkanäle usw.).

Drücken Sie:	Sie haben folgende Funktion:
TEXT	Mit dieser Taste rufen Sie den Videotext auf oder Sie verlassen ihn. Eine Liste mit Menüpunkten wird angezeigt. Jede Seite hat eine 3-stellige Nummer. Wird kein Videotext übertragen, so wird die Zahl 100 angezeigt, ansonsten bleibt der Bildschirm leer (verlassen Sie diesen Kanal).
SEITE WÄHLEN 	Mit 0 bis 9 und den Navigationstasten aufwärts/abwärts rufen Sie die Seite auf. Beispiel: Für Seite 120 geben Sie 1-2-0 ein. Die Nummer wird oben links im Bild angezeigt. Zum Aufrufen einer neuen Seite geben Sie die entsprechende Nummer ein. Ist die gewählte Seite nicht vorhanden, so läuft die Seitenzahl weiter.
UNTERSEITEN DIREKT AUFRUFEN 	Die Farbtasten entsprechen den Farbmarkierungen unten auf der Seite und dienen als Schnellasten zum Aufrufen. Der farbige Bereich blinkt, wenn die Seite noch nicht zur Verfügung steht.
INDEX	Inhaltsverzeichnis aufrufen (gewöhnlich Seite 100).
SUB PAGE	Einige Seiten haben Unterseiten, die nacheinander angezeigt werden. Mit dieser Taste blättern Sie um oder halten Sie die Unterseite. Die Seitenzahl wird oben links im Bild angezeigt.
HOLD	Mit dieser Taste halten Sie eine Seite, sie wird nicht umgeblättert.
REVEAL	Versteckte Informationen anzeigen oder verbergen (Spieldauflösungen).
LIST	Mit den vier Farbtasten können vier Favoritenseiten markiert werden. In diesem Modus ist eine weitere Navigation mit den Farbtasten nicht möglich.

# 04 BEDIENUNGSHINWEISE

## Installation

Der Installationsmodus erscheint nur beim ersten Start des Fernsehers oder nach Zurücksetzen des Fernsehers auf Werkseinstellungen.

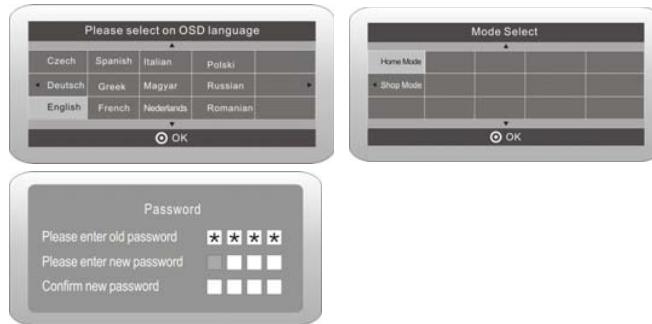

1. Drücken Sie ◀▶▼▲ die Tasten, um im Menü zu navigieren und die Einstellungen zu ändern. Drücken Sie die OK Taste, um die Auswahl zu bestätigen. Wählen Sie die gewünschte Sprache aus, in der das Menü angezeigt werden soll und wählen Sie zwischen Zuhause- oder Geschäftsmodus.  
Achtung: Das voreingestellte Passwort ist 6666.

### Zuhause- oder Geschäftsmodus

- ①. Der Zuhause-Modus ist ein Energiesparmodus. Der Zuhause- Modus wird für alle normalen Ansichtseinstellungen empfohlen und wird beim Hersteller als Standard eingestellt.
- ②. Der Geschäftsmodus ist eine Option für Wiederverkäufer, die für Werbung oder für Produktpräsentation genutzt werden kann. Der Geschäftsmodus hat ein helleres Bild als der Zuhause-Modus.
- ③. Sie können zwischen Zuhause- und Geschäftsmodus hin- und herschalten. Wenn der Geschäftsmodus eingestellt ist, wird automatisch die Eingangsquelle HDMI 1 ausgewählt. Sie können das Menü mit Exit verlassen.

2. Drücken Sie die Tasten, um DVB-T/DVB-C auszuwählen und drücken Sie dann die OK Taste, um zu bestätigen.

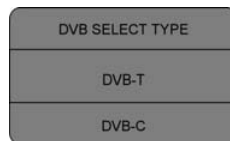

- a. Wenn Sie DVB-T ausgewählt haben, wählen Sie im nächsten Schritt den Tuning Typ und das Land aus und drücken Sie dann die OK Taste, um mit dem Suchlauf zu beginnen.



- b. Wenn Sie DVB-C ausgewählt haben, konfigurieren Sie im nächsten Schritt das DVB-C System, wie Such-Typ, Frequenz, Netzwerk ID, Symbol (KS/S) und drücken Sie dann die OK Taste. Wählen Sie im Anschluss den Tuning Typ (DTV/ATV) und Ihr Land aus. Bestätigen Sie mit OK, um mit dem Suchlauf zu beginnen.



3. Kanalsuchlauf beginnt. Dies kann bis zu 6 Minuten dauern. In der Anzeige sehen Sie den Fortschritt und die Anzahl der gefundenen Kanäle.

4. Wenn Sie den ATV-Suchlauf überspringen möchten, drücken Sie die MENU Taste, um den Suchlauf während des Vorgangs zu unterbrechen. Ein Pop-Up Fenster wird angezeigt, drücken Sie die ◀Taste, um OK auszuwählen. Gehen Sie dann direkt weiter zum DTV-Suchlauf. Sie können den Schritt wiederholen, wenn Sie auch den DTV-Suchlauf überspringen möchten. Eine Installationserinnerung wird angezeigt, wenn Sie das nächste Mal Ihr Fernsehgerät einschalten.

5. Nachdem der Suchlauf abgeschlossen ist, werden die Kanäle in einer vorgegebenen Reihenfolge angeordnet. Wenn Sie Kanäle überspringen möchten, ändern Sie die voreingestellte Reihenfolge oder nennen Sie die Kanäle um, wählen Sie Programme bearbeiten im Kanalmenü

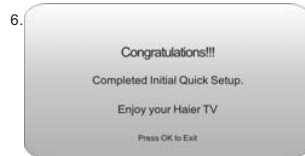
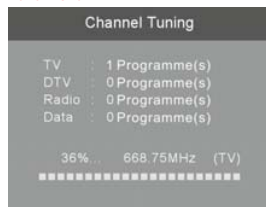

## 1. KANAL MENÜ

### 1.1 Automatischer Kanalsuchlauf (DVB-T)

1) Drücken Sie die MENU Taste und drücken Sie anschließend die ▼▲ Tasten um das Menü KANAL auszuwählen und drücken Sie dann die OK Taste.

2. Drücken Sie die ▼▲ Tasten, um den Automatischen Suchlauf auszuwählen und drücken Sie dann die OK Taste.

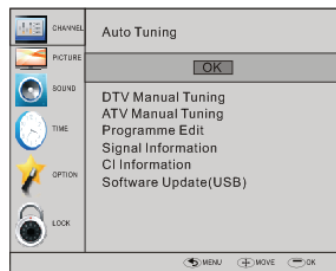

3. Wählen Sie DVB-T aus und bestätigen Sie mit OK.



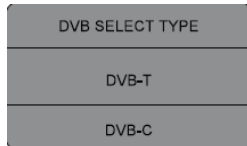

4. Drücken Sie die Tasten **▼▲**, um den Such-Typ, Frequenz, Netzwerk ID und Symbol (Ks/S) auszuwählen und drücken Sie die OK Taste zum Bestätigen.

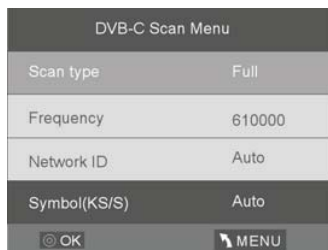

5. Im Tuning Typ Menü drücken Sie die Tasten **◀▶**, um ATV, DTV oder DTV + ATV auszuwählen. Drücken Sie die Taste **▼** und drücken Sie dann die Tasten **◀▶▼▲**, um das Land auszuwählen in welchem das Fernsehgerät betrieben wird. Drücken Sie die OK Taste, um die Auswahl zu bestätigen



6. Kanalsuchlauf beginnt. Dies kann bis zu 6 Minuten dauern. In der Anzeige sehen Sie den Fortschritt und die Anzahl der gefundenen Kanäle.

7. Wenn Sie den ATV-Suchlauf überspringen möchten, drücken Sie die MENU Taste, um den Suchlauf während des Vorgangs zu unterbrechen. Ein Pop-Up Fenster wird angezeigt, drücken Sie die **◀** Taste, um OK auszuwählen. Gehen Sie dann direkt weiter zum DTV-Suchlauf. Sie können den Schritt wiederholen, wenn Sie auch den DTV-Suchlauf überspringen möchten. Eine Installationserinnerung wird angezeigt, wenn Sie das nächste Mal Ihr Fernsehgerät einschalten.

8. Nachdem der Suchlauf abgeschlossen ist, werden die Kanäle in einer vorgegebenen Reihenfolge angeordnet. Wenn Sie Kanäle überspringen möchten, ändern Sie die voreingestellte Reihenfolge oder nennen Sie die Kanäle um, wählen Sie Programme bearbeiten im Kanalmenü.

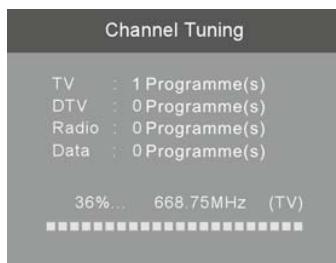

**HINWEIS:**



Alle Kanäle inklusive ATV, DTV und Radio können gleichzeitig durchsucht werden, wenn der Such-Typ DTV+ATV ist.

Alle gespeicherten Kanäle gehen nach dem automatischen Suchlauf verloren.

Nach dem automatischen Suchlauf, springt der Kanal zum ersten DTV-Kanal.

## 2.1 DTV Manueller Kanalsuchlauf (DVB-T)

1. Drücken Sie die MENU Taste und drücken Sie anschließend die ▼▲ Tasten um das Menü KANAL auszuwählen und drücken Sie dann die OK Taste.

2. Drücken Sie die ▼▲ Tasten, um den DTV Manuellen Suchlauf auszuwählen und bestätigen Sie mit OK

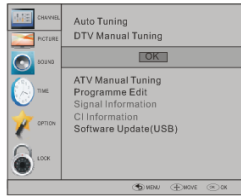

3. Der DTV Bildschirm für den manuellen Suchlauf wird angezeigt. Drücken Sie die ◀▶ Tasten, um den gewünschten UHF Kanal auszuwählen und drücken Sie dann die OK Taste, um mit der Suche nach diesem Kanal zu beginnen. Wenn das Signal gefunden wurde, wird das Bild und die Signalstärke auf dem Bildschirm angezeigt.

4. Drücken Sie die Taste MENU, um zum Hauptmenü zurückzukehren.

5. Drücken Sie die Taste EXIT, um das Menü zu verlassen.



## 2.2 DTV Manueller Kanalsuchlauf (DVB-C)

1. Drücken Sie die MENU-Taste und drücken Sie dann die ▼▲ Tasten um, das Menü KANAL auszuwählen und drücken Sie dann die OK Taste.

2. Drücken Sie die ▼▲ Tasten, um den CADTV Manuellen Suchlauf auszuwählen und bestätigen Sie mit OK



3. Der Bildschirm für den CADTV Manuellen Suchlauf wird angezeigt. Drücken Sie die Tasten ▼▲, um folgendes auszuwählen (Frequenz, Symbol (Ks/S), QAM Type QAM16) und drücken Sie dann die OK Taste, um die Suche nach diesem Kanal zu starten. Wenn das Signal gefunden wurde, wird das Bild und die Signalstärke auf dem Bildschirm angezeigt.

4. Drücken Sie die Taste MENU, um zum Hauptmenü zurückzukehren.

5. Drücken Sie die Taste EXIT, um das Menü zu verlassen.

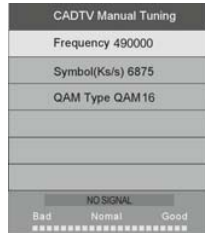

### 3) ATV Manueller Kanalsuchlauf:

Stellen Sie das Tonsystem zur Suche nach Analogkanälen ein, dann nehmen Sie die Feinabstimmung vor und speichern Sie den gewählten Kanal.



### BITTE BEACHTEN SIE:

Drücken Sie die rote Videotexttaste zum Speichern eines manuell gesuchten Kanals.

#### 4). Kanal bearbeiten:

Sie können Kanäle löschen, umbenennen, verschieben, überspringen und als Favoriten hinterlegen.

#### ● Löschen

Drücken Sie die rote Taste zum Löschen eines Kanals.

#### ● Umbenennen

Sie können nur ATV-Kanäle umbenennen.

Navigieren Sie zu dem gewünschten Kanal und drücken Sie die grüne Taste, um den Kanal umzubenenen.

Drücken Sie ▼▲ zur Auswahl der Schriftzeichen. Drücken Sie ◀▶, um zu navigieren.

Drücken Sie MENU, um die Bearbeitung zu beenden und drücken Sie EXIT, um das Menü zu verlassen.

Bitte beachten Sie: ATV-Kanäle können bis zu 5 Schriftzeichen haben, DTV- Kanäle bis zu 25 Schriftzeichen

#### ● Verschieben

Mit den Navigationstasten wählen Sie den zu verschiebenden Kanal, dann drücken Sie die gelbe Taste. Mit den Navigationstasten verschieben Sie den Kanal, mit OK bestätigen Sie.

#### ● Überspringen

Drücken Sie ▼▲ zur Auswahl des Kanals und drücken Sie die blaue Taste, um diesen Kanal zu überspringen. Rechts vom Kanal wird  angezeigt. Zur Anzeige des übersprungenen Kanals drücken Sie zunächst wieder die blaue Taste, um die Funktion aufzuheben.

Das Symbol  erlischt.

### Favoriten

Drücken Sie ▼▲ zur Auswahl des Kanals und drücken Sie FAV, damit wird rechts vom Kanal das Symbol  angezeigt. Zur Auswahl eines Favoritenkanals drücken Sie FAV. Zum Löschen des Kanals in der Favoritenliste drücken Sie FAV, damit erlischt das

Symbol .

Drücken Sie FAV zum Aufrufen Ihrer **Favoritenliste**.

### 5) CI-Informationen (optional)

In diesem Menü zeigen Sie die Informationen auf Ihrer CI-Karte an.

### 2. BILDMENÜ

Das zweite Menü ist das Bildmenü (PICTURE). Hier stellen Sie Kontrast, Helligkeit usw. ein.

Mit OK bestätigen Sie Ihre Einstellung.

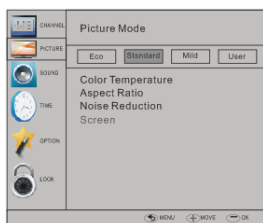

#### BITTE BEACHTEN SIE:

- 1). Tint (Hautfarbe) haben Sie nur für das NTSC-System.
- 2). Ihnen stehen vier Farbtemperaturen (Color Temperature) zur Verfügung: mittel (medium), warm, kühl (cool) und benutzerdefiniert (user).
- 3). Die Option Bildschirm (Screen) steht Ihnen nur im PC-Modus zur Verfügung, hier stellen Sie die horizontale und vertikale Position, Größe und Phase ein.

### 3. TONMENÜ

Das dritte Menü ist das Tonmenü (SOUND).

Hier stellen Sie die Klangeffekte wie Höhen, Bässe, Balance usw. ein.

Drücken Sie ▼▲ zur Navigation und OK zur Bestätigung.



**Bitte beachten Sie:**

Automatische Lautstärkenregelung (Auto Volume) steht Ihnen nur zur Verfügung, wenn die Lautstärke des Eingangssignals zu hoch oder das Signal verzerrt ist.

**4. ZEITMENÜ**

Das vierte Menü ist das Zeitmenü (TIME). Hier stellen Sie Uhrzeit, Ein- und Ausschaltzeit, SleepTimer usw. ein. Drücken Sie ◀▶ zur Navigation und OK zur Bestätigung.



**BITTE BEACHTEN SIE:**

Der Fernseher schaltet sich automatisch aus, wenn für 15 Minuten kein Signal **eingeht**, sofern Auto Sleep aktiviert ist. Die Uhrzeit kann über den DTV-Kanal automatisch eingestellt werden.

**5. EINSTELLUNGSMENÜ**

Das fünfte Menü ist das Einstellungsmenü (OPTION). Hier stellen Sie die Menüsprache, Audio- und Untertitelsprache usw. ein.



1. Wenn nach 4 Stunden nach dem Einschalten an dem TV Gerät keine Änderungen vorgenommen wurden, d.h. es wurde kein Kanal gewechselt oder keine Lautstärke geregelt, schaltet sich das Gerät automatisch in den Ruhemodus. Ein Informations-Fenster erscheint auf dem Bildschirm.

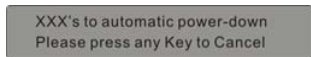

Nach 150 Sekunden schaltet das Fernsehgerät automatisch in den Ruhemodus um. Um das automatische Abschalten zu verhindern, drücken Sie irgendeine Taste auf der Fernbedienung.

2. Um die automatische Abschaltung zu deaktivieren, wählen Sie die Automatische Abschaltung (4h) im Optionsmenü aus und drücken Sie die OK Taste. Eine Info-Nachricht erscheint „Are you sure you want to enable automatic powerdown?“ (Sind Sie sicher, dass die

automatische Abschaltung aktiviert sein soll?)

Drücken Sie auf die rechte Pfeiltaste und wählen Sie Nein (NO) aus.

Der TV Bildschirm kehrt zum Optionsmenü zurück und die Option automatisches Abschalten (4h) wird angezeigt.

Automatische Abschaltung (4h) AUS

Automatic power-down(4H) OFF

Um zum automatischen Abschalten nach 4 Stunden zurückzukehren, wiederholen Sie den oben beschriebenen Vorgang, nur dass Sie die linke Pfeiltaste drücken, um JA (YES) auszuwählen.

Im Menü PVR-Dateisystem (PVR File System) stellen Sie das USB-Laufwerk für die PVR-Aufnahme ein.



#### BITTE BEACHTEN SIE:

Mit Zurücksetzen auf Werkseinstellung (Restore Factory Default) werden alle Kanäle und das Passwort gelöscht.

### 6. SPERRMENÜ

Das sechste Menü ist das Sperrmenü (LOCK). Hier sperren Sie das System, stellen Sie das Passwort ein, blockieren Sie Programme und stellen Sie die Kindersicherung ein. Nach Aktivierung der Sperre können Sie den Kanal nicht mehr einstellen.



#### BITTE BEACHTEN SIE:

Das Standardpasswort lautet 0000. Sollten Sie Ihr Passwort einmal vergessen, so benutzen Sie das Superpasswort 9443.

Kanal blockieren (Block Program): Drücken Sie ▼▲ zur Auswahl des Kanals, dann drücken Sie die grüne Taste zur Blockierung. Zum

Entsperren rufen Sie das Hauptmenü auf, geben Sie das Passwort ein und drücken Sie die grüne Taste erneut.

Kindersicherung (Parental Guidance): Drücken Sie ◀▶ zur Auswahl der Bewertungsstufe.

### 7. EPG-Menü (Elektronische Programmzeitschrift)

Das EPG-Menü dient der Anzeige der Programmvorschau für DTV- und Radiokanäle des Tages.

Zum Aufrufen des EPG-Menüs drücken Sie EPG:



1.  INFO

Mit  wählen Sie den Kanal, Drücken Sie INFO, um die Programminformationen zu markieren.

2  Planung

Drücken Sie die gelbe Taste, um die Planungsliste (Schedule) anzuzeigen, drücken Sie  zur Auswahl der Liste und drücken Sie die

rote Taste  zum Löschen der Planungsliste.

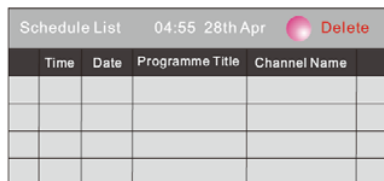

Time	Date	Programme Title	Channel Name

3.  Aufnahme

Drücken Sie die rote Taste, um die Aufnahme des Programms einzustellen.

4.  Erinnerung

Drücken Sie die blaue Taste und stellen Sie eine Erinnerungszeit ein. Der Fernseher schaltet dann automatisch auf das gewählte Programm um.



Reminder	
<	1 TV3 >
<	37 Minute >
<	11 Hour >
<	Jan Month >
<	26 Date >
<	Once Mode >
OK	BACK

## 8. PVR-Funktion

### 1. Vorbereitung der Aufnahme

Die Aufnahme- und Time-Shift-Funktion funktionieren nur bei digitalem Fernsehempfang (DVB-T, -C oder S2).

Rufen Sie im Optionsmenü PVR-Dateisystem (PVR File System) auf, hier wählen Sie „Prüfe PVR-Dateisystem“ (Check PVR File System).

Drücken Sie OK, bis „Prüfung läuft“ (Checking) zu „Prüfung erfolgreich“ (Success) umschaltet.

Bitte beachten Sie: Überprüfen Sie den Punkt Geschwindigkeit (Speed). Bei Einstellung auf „HD Support“ steht Ihnen das USB-Speichermedium für TimeShift und Aufnahme zur Verfügung. Anderenfalls formatieren Sie bitte das Gerät. Das „Freie Aufnahmelimit“ (Free Record Limit) ist standardgemäß auf 6 Stunden eingestellt, sofern die Speicherkapazität ausreichend ist.

Anderenfalls ist die Aufnahmezeit kürzer. Während der Überprüfung gemäß „Prüfe PVR-Dateisystem“ (Check PVR File System) drücken Sie bitte keine weiteren Tasten.

Die Eingaben müssen im TV PVR System vorgenommen werden. Es kann nur auf demselben Fernsehgerät abgespielt werden und nicht auf irgendeinem anderen Gerät (Computer, DVD, usw.), das nicht mit dem .TS-Datei Format kompatibel ist.

Bitte beachten Sie, das Fernsehgerät wird Sie für die Aufnahme auffordern, das angeschlossene USB-Gerät vorher zu formatieren, um die Aufzeichnung abzuspeichern zu können.

**WARNUNG WENN SIE FORMATIEREN GEHEN DIE DATEIEN UND INFORMATIONEN, DIE AUF DEM EXTERNEN USB GERÄT GESPEICHERT SIND, VERLOREN.**

**AUF DEM GERÄT SPEICHERN.**

Das USB Dateisystem begrenzt die Größe der Speichergröße.

Dateisystem NTFS bis zu 2TB

FAT32 mit bis zu 192GB

FAT16 mit bis zu 2GB

Rufen Sie das PVR-Dateisystem wie unten beschrieben vom Einstellungsmenü aus auf.



Laufwerk wählen (Select Disk): Wählen Sie das Laufwerk zur Aufnahme.



Prüfe PVR-Dateisystem (Check PVR File System): Vergewissern Sie sich, dass das PVR-Dateisystem richtig konfiguriert ist.

#### Format:

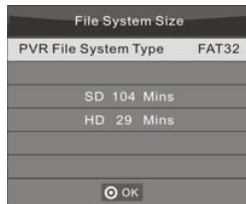
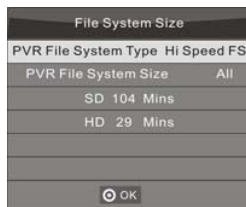

(Wir empfehlen, das Gerät mit „High Speed FS“ zu formatieren, wodurch sich die Aufnahme beschleunigt.)



Nach Beendigung der Formatierung erhalten Sie nachstehendes Menü:



Bei Auswahl von „Hi Speed FS“ können Sie die TimeShift-Größe einstellen:



Während der DTV-Wiedergabe wählen Sie den gewünschten Kanal, dann drücken Sie „Aufnahme“ (Record) zur Anzeige des Aufnahmemenüs. Drücken Sie erneut „Aufnahme“ (Record). Das Aufnahmemenü erlischt und „REC“ wird oben links im Bild angezeigt. Das Symbol erlischt, nachdem Sie die Stoptaste drücken und damit die Aufnahme stoppen.

### 3. Aufnahme wiedergeben

Das auf dem USB-Gerät aufgezeichnete Programm wird im Ordner „\_MSTPVR“ auf dem Gerät gespeichert.

1. Die USB-Speichergöße kann zwischen 128MB und 500GB liegen, aber für den praktischen Gebrauch wird eine Größe von 2GB bis 500GB empfohlen.
2. Videos erscheinen gepixelt, wenn die Video Bitrate zu gering ist. Dies kann verursacht werden, wenn ein USB Verlängerungskabel verwendet wird, anstatt das USB-Gerät direkt am Fernsehgerät anzuschließen.



3. Nicht alle USB-Geräte sind kompatibel.

Im Folgenden finden Sie eine Liste der empfohlenen USB Festplatten.

Modelle die nicht unten aufgelistet sind, können kompatibel sein, aber es wird keine Garantie für deren Funktion übernommen.

## 9. TimeShift-Funktion

### 1. Vorbereitung der Aufnahme

Mit dieser Funktion können Sie das aktuelle Programm unterbrechen und auf einem USB-Speichermedium zwischenspeichern. Sie

können die Sendung zu einem späteren Zeitpunkt weitersehen. Die Wiedergabe startet zeitversetzt, ab der Unterbrechung.

#### BITTE BEACHTEN SIE:

- Das USB 2.0 Speichermedium muss formatiert sein. Erstellen Sie vor der Formatierung Sicherungskopien, da alle Daten von dem USB-Gerät gelöscht werden. Die TimeShift-Funktion wird bei Analogsendern (ATV) nicht unterstützt.

#### USB-Laufwerk formatieren

Wählen Sie die Formatierung des USB-Speichermediums und ordnen Sie den Speicherplatz für die Timeshiftfunktion zu.

#### BITTE BEACHTEN SIE:

- Die Formatierung dauert etwa 2 Minuten. Schalten Sie das Gerät während dieses Zeitraums nicht aus und trennen Sie das USB-Speichermedium nicht vom Fernseher.
- Während der Formatierung wird für das USB-Speichermedium ein Geschwindigkeitstest durchgeführt. Schlägt dieser fehl, so kann das USB-Speichermedium nicht für die TimeShift-Funktion benutzt werden.

#### Unterbrochenes DTV-Programm auf USB-Gerät zwischenspeichern

1. Im DTV-Modus schließen Sie das USB-Speichermedium am USB-Port seitlich am Fernseher an.
2. Drücken Sie PAUSE (29), um die TimeShift-Funktion zu starten. Das Fernsehprogramm wird angehalten. Das TimeShift-Menü wird angezeigt und die Sendung zeitversetzt aufgenommen.
3. Drücken Sie STOPP (28), um die TimeShift-Funktion zu beenden und die zeitversetzte Wiedergabe zu starten.



#### BITTE BEACHTEN SIE:

- Ziehen Sie das USB-Speichermedium während der aktivierten TimeShift-Funktion nicht ab.
- 4 GB Speicher puffern ca. 140 Minuten.

### Limitierungen der TimeShift-Funktion:

1. Bei aktivierter TimeShift-Funktion stehen Ihnen nur WIEDERGABE/PAUSE/STOPP/VORLAUF/RÜCKLAUF/VOL+/VOL-/MUTE sowie einige allgemeine Funktionstasten (ENTER/EXIT/Navigation) zur Verfügung.
  2. Die Videowiedergabe ist nicht gleichmäßig und kann springen, falls die USB-Aufnahmegeschwindigkeit nicht den Mindestanforderungen entspricht.
  3. Ziehen Sie das USB-Speichermedium nicht ab, schalten Sie das Gerät während der TimeShift-Funktion nicht aus. Bei Verlust des Signals schaltet sich das Gerät aus.
  4. Ändern Sie während der TimeShift-Funktion nicht die Signalquelle.
  5. Schalten Sie nicht schnell zwischen WIEDERGABE/PAUSE/VORLAUF/RÜCKLAUF um.
  6. Das Video kann verpixeln, falls die Bitrate zu niedrig eingestellt ist.
  7. Nicht alle USB-Speichermedien sind kompatibel. Das USB-Laufwerk sollte < 500 mA haben.
- Nachstehende Liste mit empfohlenen USB-Laufwerken. Nicht aufgeführte Modelle sind möglicherweise kompatibel, das ist jedoch nicht garantiert.

- SanDisk Extreme® Contour™ USB Flash Drive - 8GB SDCZ8-8192-E75
- SanDisk Extreme® Contour™ USB Flash Drive -16GB SDCZ8-016G-A75
- Kingston DataTraveler 410 USB 2. 0 Flash Drive - 8GB DT410/8GB
- Kingston DataTraveler 410 USB 2. 0 Flash Drive -16GB DT410/16GB
- OCZ Technology Rally2 USB 2. 0 Flash Drive - 4GB OCZUSB2DC-4GB
- OCZ Technology ATV USB 2. 0 Flash Drive - 8GB OCZUSBATV-8GB
- OCZ Technology Rally2 USB 2. 0 Flash Drive - 8GB OCZUSB2DC-8GB
- SAMSUNG-HM500JI-500G

8. Diese Funktion gilt nicht für alle digitalen Fernsehprogramme, wie verschlüsselte oder reine Audiokanäle.

### 10. USB-Media-Player

Drücken Sie die SOURCE-Taste (Eingangsquellen) auf Ihrer Fernbedienung um die Signalquellen anzuzeigen und wählen Sie „USB“ aus. Drücken Sie dann OK, um das USB-Menü aufzurufen.



Ein USB-Speichermedium muss angeschlossen sein. Wählen Sie zwischen Foto, Musik, Film und Text. Nutzen Sie die ◀▶ Tasten zur Auswahl des Mediums und bestätigen mit **OK**.



Drücken Sie ▶◀ zur Auswahl des Laufwerks, dann drücken Sie **OK** zur Anzeige der Mediendateien und Ordner. Mit „Zurück“ (Return) kehren Sie zur Medienauswahl zurück.



Wählen Sie mit ◀▶ oder ▼▲ die gewünschte Datei aus. Das Vorschauenfenster wird angezeigt. Drücken Sie ▶ um die Datei im Vollbildmodus wiederzugeben. Während der Wiedergabe (Foto, Film oder Text) drücken Sie OK oder INFO zur Anzeige der Steuerungsleiste.



Drücken Sie ◀▶ zur Auswahl der Funktion und OK zur Bestätigung.

Drücken Sie ▼ oder EXIT auf Ihrer Fernbedienung um die Steuerleiste zu verlassen. (Außer bei Musik.)

**BITTE BEACHTEN SIE:**

Sie können den Audiotrack oder das Programm während der Videowiedergabe einstellen. Mit Info oder OK zeigen Sie das Infomenü an.



USB Wiedergabe wird unterstützt für folgende Bildformate :

- JPEG (JPEG Format, Dateien mit der Endung ".jpg")
- BMP (Dateien mit der Endung ".bmp")
- PNG (Dateien mit der Endung ".png")

USB Wiedergabe wird unterstützt für folgende Audioformate:

- MP3 (Dateien mit der Endung ".mp3")
- WAV (Dateien mit der Endung ".wav")

USB Wiedergabe wird unterstützt für folgende Textformate:

- TXT (Dateien mit der Endung ".txt")

USB Wiedergabe wird unterstützt für folgende Videoformate:

- AVI (Dateien mit der Endung ".avi")
- TS (MPEG2 & H.264)

#### Hotel-Modus:

Um in den Hotel-Modus zu gelangen, geben Sie bitte die folgenden Tastenkombinationen auf Ihrer Fernbedienung ein: Drücken Sie erst „Source“ und geben auf dem Ziffernfeld „1001“ ein.



Hotel Menu	
Hotel Mode	OFF
Panel key lock	OFF
Max volume	100
Start Source	TV
Start Channel	1
Setup Menu display	Yes
Input source change	Yes
Save To USB	
Loading	
Volume default	0

**Hotel-Menü:** Hier können Sie den Hotel-Modus aktivieren oder deaktivieren. Wenn der Hotel-Modus aktiviert ist, sind die nachfolgenden

- Funktionen für den Nutzer nicht verfügbar.
- Automatischer Kanalsuchlauf
- Farbtemperatur
- Ton-Balance
- Tonmodus
- Automatische Lautstärkenregelung
- Manueller Kanalsuchlauf
- Uhrzeit

**Tastenfeld-Sperre:** Wird diese Funktion auf „Ein“ geschaltet, lässt sich das Tastenfeld nicht mehr bedienen.

**Standardquelle:** Voreinstellung der Signalquelle möglich. Bitte wählen Sie mittels der Pfeile ◀ ▶ zwischen: TV, AV, Komponenten, VGA, HDMI, um die gewünschte Quelle auszuwählen.

**Standardprogramm:** Im TV-Modus können Sie eine Kanalnummer voreinstellen. Bitte wählen Sie mittels der Pfeile ◀ ▶ die gewünschte Kanalnummer aus.

**Menüanzeige:** Sie können den Menüaufruf für den Nutzer sperren, indem Sie diese Option auf „Aus“ stellen.

**Signalquellen-Sperre:** Sie können mit dieser Einstellung verhindern, dass der Nutzer die Signalquelle wechselt, indem Sie die Option auf „Aus“ stellen.

**TV-Daten auf USB:** Speichern Sie mit dieser Funktion die TV-Einstellungen auf einem USB-Gerät ab. (Name der Backup Datei: Database.bin)

**USB-Daten auf TV:** Übertragen Sie die auf dem USB-Gerät gespeicherten TV-Einstellungen auf einen Fernseher. Der Fernseher vollzieht einen Neustart nach abgeschlossenem Datentransfer.

**Standardlautstärke:** Mit dieser Funktion lässt sich mittels der Pfeile ◀ ▶ die gewünschte Lautstärke voreinstellen.

## 05 DVD Seitenwand

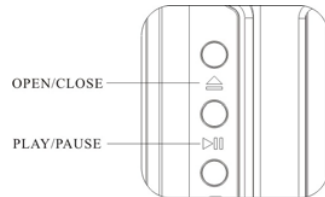

Öffnen/Schließen

Abspielen/Pause



**ACHTUNG**

Dieser DVD Player ist mit einem Laser der Klasse 1 ausgestattet, der Ihre Augen schädigen kann. Versuchen Sie nicht, das Gerät zu öffnen, um selbst Einstellungen vorzunehmen.

Lassen Sie alle Servicearbeiten von qualifiziertem Personal durchführen.

### Merkmale

Diskettenformate, die von diesem Player unterstützt werden:



MPEG4 Dateien auf Disketten



Mehrfachwinkel



Dolby Digital



Untertitelauswahl



KODAK Bild CD



Audioauswahl



MP3 Dateien auf CD-R/CD-RW

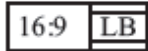

TV Bildformat  
Seitenverhältnis



DVD Video



Kindersicherung

Dieses Produkt beinhaltet eine Copyright Schutztechnologie, die vor Verfahrensansprüchen, einigen US Patenten oder Rechten auf geistiges Eigentum der Macro Vision Corporation und anderen Besitzern von Rechten geschützt ist.

Die Verwendung dieser Copyright Schutztechnologie muss durch Macro Vision Corporation autorisiert werden und nur für die Verwendung zu Hause oder für andere begrenzte Vorführungen gedacht ist. Sofern nicht anderweitig von Macro Vision Corporation zugelassen.

Die Rückerschließung der verschiedenen Herstellungsstufen der Software oder Auseinanderbauen ist verboten.

Das Produkt entspricht dem KODAK Bild CD Format und zeigt KODAK Bild CDs an. Das Logo „KODAK Picture CD Compatible“ ist eine Handelsmarke der Eastman Kodak Company und wird mit deren Erlaubnis verwendet.

Unter der Lizenz der Dolby Laboratories hergestellt. "Dolby" und das Doppel-D Symbol sind Handelsmarken der Dolby Laboratories.

Vertrauliche nicht-veröffentliche Arbeiten. 1992-1997 Dolby Laboratories, Inc.

Alle Rechte vorbehalten

## DVD BETRIEB MENÜ BETRIEB

Drücken Sie die Taste SETUP auf der Fernsteuerung und das SETUP MENU wird angezeigt. Nach dem Zugriff auf das Einrichten Menü drücken Sie die Richtungstasten für die Bewegung nach oben und nach unten, um den gewünschten Punkt auszuwählen und drücken Sie die Richtungstaste RECHTS, um den unteren Punkt auszuwählen. Drücken Sie die dann die OK Taste, um die Auswahl zu bestätigen. Drücken Sie die Richtungstaste LINKS, um in die höhere Ebene des Menüs zurück zu kehren. Um die Einrichtung zu verlassen, drücken Sie noch einmal die Taste SETUP. Im SETUP MENU können Sie eine der folgenden Optionen nach Wunsch auswählen.

### Spracheinrichtung

Wählen Sie die Sprache im Einrichten Menü aus und das Sprachen Untermenü wird angezeigt.

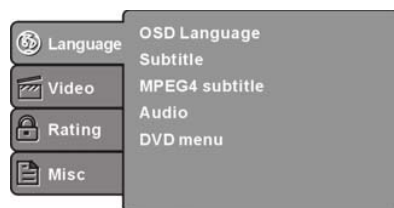

### OSD Spracheinstellung

Verwenden Sie diese Position, um die Sprache des Einrichtungsmenüs und der Bildschirmanzeige auszuwählen.

### Untertitel

Diese Option liefert die voreingestellte Untertitelsprache.

### MPEG4 Untertitel (optional)

Wählen Sie verschiedene MPEG4 Untertitel Kodieroptionen aus.

**Hinweis:** Nicht alle Player unterstützen diese Position.

### Audio

Wählen Sie die eingebauten Sprachoptionen zur Diskettensynchronisation aus.

### DVD Menü

Diese Option bietet die Sprachoptionen des Filmmenus an.

### VIDEO EINRICHTUNG

Wählen Sie Video im Einrichtungs Menü aus und das Video Untermenü wird angezeigt.

Video Untermenü:

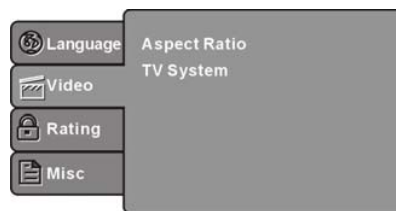

### SYSTEMEINRICHTUNG

#### Bildseitenverhältnis

Wählen Sie das Bildseitenverhältnis aus.

#### Hinweise:

Das Bildanzeigeverhältnis bezieht sich auf das aufgezeichnete Diskettenformat. Einige Disketten können die Bilder nicht in dem von Ihnen ausgewählten Bildseitenverhältnis anzeigen.

Wenn Sie eine Diskette abspielen, die im Format 4:3 auf einem Breitbildfernsehgerät aufgezeichnet wurde, erscheinen schwarze Streifen auf der linken und rechten Seite des Bildschirms. Sie müssen die Bildschirmeinstellung je nach der Art Fernsehgerät, das Sie haben, einstellen.

#### TV-System

Wählen Sie ein anderes TV System aus.

Hinweis: Die DVD Player Einstellung sollte an Ihr Fernsehgerät angepasst sein. Weitere Informationen über das Ausgabeformat finden Sie in der Anleitung Ihres Fernsehgerätes.

### BEZUGSWERTEINRICHTUNG

Wählen Sie den Rating aus dem Einrichtungs Menü aus und das Untermenü des Bezugswerts wird angezeigt:

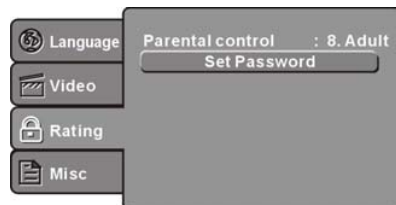

#### Kindersicherung

Stellen Sie die Kindersicherung des Players ein.

**Hinweis:** Ein Passwort ist vor der Einstellung der Kindersicherung erforderlich.

### Passwort einrichten

Geben Sie vier Ziffern (Passwort) ein und drücken Sie dann

**EINGABE** zum Bestätigen.

**Hinweis:** Wenn Sie Ihr Passwort vergessen haben, verwenden Sie bitte das universelle Passwort 6666 zum Entsperren.

### EINRICHTUNG VERSCHIEDENES

Wählen Sie MISC aus dem Einrichtungsmenü aus und das Untermenü wird angezeigt:

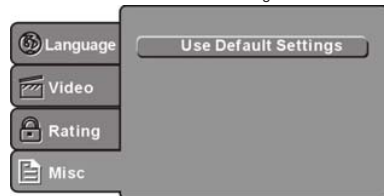

### Standardeinstellungen verwenden

Einrichtungsdaten auf den Werksstandardwert zurücksetzen.

### DVD BETRIEB

### MP3/WMA/JPEG/MPEG4 WIEDERGABE



Die MP3/WMA/MPEG4 Diskette hat eine Verzeichnisstruktur, wie im obigen Bild dargestellt.

Drücken Sie die **Richtungstaste**, um das Hauptverzeichnis auszuwählen und drücken Sie die OK Taste, um das Hauptverzeichnis aufzurufen. Drücken Sie die **Richtungstaste**, um den gewünschten Track auszuwählen und dann **OK** oder **PLAY**, um die Musik oder den Film zu genießen. Wenn Sie in das darüber liegende Menü zurückkehren möchten, drücken Sie die **Richtungstaste**, um das 

Symbol auszuwählen und drücken Sie die **OK** Taste.

**Filter:** Erlaubt die Auswahl der Dateikategorien, die in der Browserliste angezeigt werden.

**Wiederholen:** Zum Umschalten zwischen verschiedenen Wiederholmodi

**Modus:** Wählen Sie verschiedenen Abspielmodi wie folgt aus:

**Normal:** Der Mischmodus ist ausgeschaltet.

**Mischen:** Der Mischmodus ist aktiviert. Wenn die Wiedergabe das Ende des aktuellen Kapitels/Tracks erreicht, springt die Wiedergabe auf ein zufälliges Kapitel/Track. Sobald das Ende eines Kapitels/Tracks erreicht ist, wird ein anderes zufälliges Kapitel/Track abgespielt, bis alle Tracks/Kapitel abgespielt wurden oder der Mischmodus ausgeschaltet wird, indem in eine andere Modusoption umgeschaltet wird.

**Bearbeitenmodus:** Diese Option erlaubt Ihnen, das Verzeichnis und die Dateien und angezeigten Tracks zu bearbeiten. Verwenden Sie die Cursortasten, um Tracks oder Dateien, die Sie bearbeiten möchten, auszuwählen und drücken Sie dann die Eingabe/OK Taste.

Die Taste Bearbeiten-Modus wird gedrückt. Um den Bearbeiten-Modus zu verlassen oder zu beenden, drücken Sie die Taste Bearbeiten Modus noch einmal.

**Programmansicht:** Diese Option ermöglicht Ihnen, den Track oder die Datei direkt anzuzeigen.



**Browseransicht:** Diese Option ermöglicht Ihnen, das Trackverzeichnis anzuzeigen,

**Zum Programm hinzufügen:** Diese Option ermöglicht Ihnen, Ihre eigenen Abspielliste im Trackverzeichnis zu erstellen.

**Programm löschen:** Diese Option ermöglicht Ihnen, eine von Ihnen erzeugte Abspielliste zu löschen.

#### **BILD CD WIEDERGABE**

Die BILD CD Diskette hat eine Verzeichnisstruktur wie im folgenden Bild dargestellt.



Drücken Sie die **Richtungstaste**, um das Hauptverzeichnis auszuwählen und drücken Sie dann die OK Taste, um das Unterverzeichnis aufzurufen. Drücken Sie die **Richtungstaste**, um das gewünschte Bild auszuwählen und drücken Sie dann die **OK** Taste oder die **PLAY** Taste, um das Bild zu genießen. Wenn Sie in das darüber liegende Menü zurückkehren möchten, drücken Sie die **Richtungstaste**, um  das Symbol auszuwählen und drücken Sie die **OK** Taste.

#### **Bild drehen**

Drücken Sie im Bild Abspielstatus die **Richtungstaste**, um das Bild zu drehen.

### **Ihre DVD schützen Disketten**



### **BEHANDELN SIE DISKETTEN ORDNUNGSGEMÄSS**

- Berühren Sie die Abspielseite der Diskette nicht.
- Bringen Sie kein Papier oder Klebeband an der Diskette.

### **REINIGEN EINER DISKETTE**

Fingerabdrücke und Staub auf der Diskette können eine schlechte Bild- und Tonqualität verursachen und verhindern, dass die Diskette im Ganzen abgespielt wird.

Wischen Sie die Diskette mit einem weichen, staubfreien Tuch von der Mitte nach außen hin ab. Verwenden Sie niemals Papiertücher, da diese die Diskette verkratzen.

Wenn Sie den Staub nicht mit einem staubfreien Tuch abwischen können, wischen Sie die Diskette sanft mit einem leicht befeuchteten weichen staubfreien Tuch ab.

Verwenden Sie keinerlei Lösungsmittel, wie Verdünner, ölbasierte Reiniger, Antistatiksprays für Vinyl LPs oder handelsübliche Reiniger, es sei denn, diese sind speziell zur Reinigung von CD und DVD Disketten hergestellt. Eine falsche Reinigung kann die Diskette beschädigen.

# 06 DVD Fehlerbehebung

Wenn Sie weitere Fragen haben, lesen Sie bitte in den unten stehenden Anweisungen zur Fehlerbehebung nach:

## **KEIN BILD ODER TON**

- Stellen Sie sicher, dass das Gerät eingeschaltet ist.
- Stellen Sie sicher, dass die Steckdose betriebsbereit ist.
- Stellen Sie sicher, dass das Stromkabel nicht beschädigt ist.
- Stellen Sie sicher, dass der Stromstecker fest in der Steckdose eingesteckt ist.

## **BILD ABER KEIN TON**

- Stellen Sie sicher, dass Audio nicht Stumm gestellt ist.
- Stellen Sie sicher, dass Sie die AUDIO Einstellungen des Players richtig eingestellt haben.

## **SCHLECHTES BILD ODER SCHLECHTER TON**

- Stellen Sie sicher, dass Sie die AUDIO Einstellungen des Players richtig eingestellt haben.
- Stellen Sie sicher, dass die Diskette nicht verkratzt oder befleckt ist.

## **ANZEIGE „SCHECHTE DISKETTE“**

- Stellen Sie sicher, dass die Diskette nicht verbogen, beschädigt oder deformiert ist.
- Stellen Sie sicher, dass die Diskette nicht erheblich befleckt oder beschädigt ist.
- Stellen Sie sicher, dass das Diskettenformat mit dem Player kompatibel ist.
- Bitte prüfen Sie, ob Sie versucht haben, eine Software CD einzulegen. Wenn dies der Fall ist, starten Sie den Player erneut.

## **FERNBEDIENUNG FUNKTIONIERT NICHT**

- Stellen Sie sicher, dass das Hauptgerät POWER ist.
- Stellen Sie sicher, dass die Batterien der Fernbedienung funktionieren.
- Richten Sie die Fernbedienung direkt auf den IR Sensor des Players.
- Entfernen Sie alle Hindernisse zwischen der Fernbedienung und dem IR Sensor.











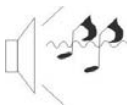

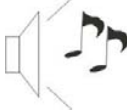

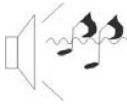

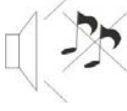
## **DAS GERÄT FUNKTIONIERT NICHT**

- Schalten Sie das Gerät aus und dann wieder an.

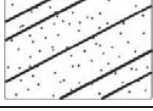
## **ANZEIGE „KEINE DISKETTE“**

- Stellen Sie sicher, dass Sie eine CD oder DVD in den Einschub eingelegt haben.
- Stellen Sie sicher, dass Sie die Diskette richtig herum eingelegt haben. Das Etikett sollte von Ihnen weg zeigen, wenn Sie auf den Fernsehgerät schauen.
- Stellen Sie sicher, dass die Diskette nicht deformiert, verbogen, mit Fingerabdrücken bedeckt oder übermäßig verkratzt ist.

## 07 Störungserkennung

Problem				Überprüfen
Bild		Ton		
	verschneit		gestört	Antennenposition, Ausrichtung oder Anschluss
	Schatten		normaler Ton	Antennenposition, Ausrichtung oder Anschluss
	Störungen		gestört	elektronische Geräte, Fahrzeug/Motorrad, Neonlicht
	normales Bild		stummgeschaltet	Lautstärke (stummgeschaltet oder Audioanschlüsse nicht korrekt)
	kein Bild		stummgeschaltet	Kein Netzanschluss, Gerät ausgeschaltet, Kontrast und Helligkeit/Lautstärke einstellen. Drücken Sie STANDBY auf der Fernbedienung.
	keine Farbe		normaler Ton	Farbe einstellen
	Bild verschwindet		normaler Ton oder leise	Kanal neu einstellen
	keine Farbe		gestört	TV-System
	Sie sehen einen schwarzen Balken oben und unten.		normaler Ton	Ansicht auf Zoomen ändern

## Spezifikationen

Farbsystem	PAL-B/G, I, D/K SECAM- B/G, D/K L, L'			
Tonsystem	B/G, DK, I, L, L'			
Videoeingänge	SCART, YPbPr, AV, VGA, HDMI, USB.			
Y/Pb/Pr	480i/p, 576i/p, 720p, 1080i, 1080p			
HDMI	480i/p, 576i/p, 720p, 1080i, 1080p			
Spannungsversorgung	100-240V~50/60Hz 30W(19")	100-240V~50/60Hz 38W(22")	100-240V~50/60Hz 40W(24")	100-240V~50/60Hz 55W(26")
Stromverbrauch im Modus Standby	<0.5W			
Audioausgang	2 x 3W			
Umweltbedingungen	Betriebstemperatur: +5°C - +35°C Betriebsluftfeuchtigkeit: 20 % - 80 % Lagertemperatur: -15°C - +45°C Lagerluftfeuchtigkeit: 5 % - 90 %			
Zubehör	Bedienungsanleitung Fernbedienung Batterien (x2) Schnellanleitung			

\*Einige der Spezifikationen nur als Referenz.

Abweichungen vom tatsächlichen Gerät nicht ausgeschlossen.

Änderung von Design und Spezifikationen vorbehalten.

Scart-Ausgang:

1. Ist der Eingang ATV/AV/SCART, so ist das Signal am Scart-Ausgang ATV.
2. Wenn der Eingang DTV ist, so ist das Signal am Scart-Ausgang DTV.
3. Andere Quellen haben kein Scart-Ausgangssignal.

# Haier

# Haier

## Récepteur TV LED LCD

---

### MANUEL DE L'UTILISATEUR

Lisez attentivement ce manuel avant d'utiliser votre téléviseur et conservez ce manuel dans un bon endroit pour toute référence ultérieure.

**Modèle :**

LEY19T1000H  
LEY22T1000HF  
LEY24T1000HF  
LEY26T1000HF

# Table des Matières

## 01 Avertissement de sécurité

<b>Bienvenue</b>	<b>P. 03</b>
<b>Information Importante</b>	<b>P. 03</b>
<b>Instruction de sécurité</b>	<b>P. 04</b>
<b>Avertissements et mise en garde</b>	<b>P. 05</b>

## 02 Introduction

<b>Principaux Caractéristiques</b>	<b>P. 07</b>
<b>Installation du pied</b>	<b>P. 08</b>
<b>Installation Murale</b>	<b>P. 09</b>
<b>Panneau de commande avant et latéral</b>	<b>P. 11</b>
<b>Prises arrières</b>	<b>P. 12</b>
<b>Connexion du Téléviseur</b>	<b>P. 13</b>
<b>Interface commune :Canal Ready</b>	<b>P. 14</b>

## 03 Télécommande

<b>Présentation de la Télécommande</b>	<b>P. 15</b>
<b>Installation des piles dans la Télécommande.</b>	<b>P. 16</b>
<b>Télétexte</b>	<b>P. 17</b>

## 04 Utilisation

<b>Guide d'installation</b>	<b>P. 18</b>
-----------------------------	--------------

## 05 UTILISATION DU DVD

<b>PANNEAU LATÉRAL DU DVD</b>	<b>P. 33</b>
<b>UTILISATION DES MENUS</b>	<b>P. 34</b>
<b>Protection du DVD Disques</b>	<b>P. 37</b>

## 06 Dépannage DVD

**P. 38**

## 07 Dépannage

<b>Dépannage</b>	<b>P. 39</b>
<b>Spécification</b>	<b>P. 40</b>

# 01 Avertissements et mesures de sécurité

## BIENVENUE

Merci d'avoir acheté le téléviseur 19"/22"/24"/26" LED LCD avec lecteur DVD intégré . Ce guide va vous aider à régler et utiliser votre téléviseur.

Commencez par vérifier le contenu de votre boîte avec la liste des pièces ci-dessous :

19" HD Digital LED TV LCD Avec lecteur DVD Télécommande et 2 piles AAA ; Guide d'utilisation Guide de démarrage rapide Pied du TV	22" Full HD 1080P Digital TV LCD LED Avec Lecteur DVD Télécommande et 2 piles AAA ; Guide d'utilisation Guide de démarrage rapide Pied du TV
24" Full HD 1080P Digital TV LCD LED Avec Lecteur DVD Télécommande et 2 piles AAA ; Guide d'utilisation Guide de démarrage rapide Pied du TV	26" HD Digital LED TV LCD Avec lecteur DVD Télécommande et 2 piles AAA ; Guide d'utilisation Guide de démarrage rapide Pied du TV

Maintenant vous pouvez commencer !

## INFORMATION IMPORTANTE

LISEZ ENTièrement CE MANUEL AVANT L'UTILISATION ET CONSERVEZ-LE POUR TOUTE RÉFÉRENCE ULTÉRIEURE



### ATTENTION

#### RISQUES D'ELECTROCUTION

#### NE PAS OUVRIR



**AVERTISSEMENT** : afin d'éviter tout risque d'incendie ou de décharge électrique, n'installez jamais votre téléviseur dans un lieu humide. Redoublez d'attention lorsque vous manipulez l'écran pour ne pas le rayer par inadvertance ou l'endommager d'une autre façon. Veillez à ne pas obstruer les orifices d'aération de votre **téléviseur avec des journaux, nappes, rideaux, etc.**, à distance.



**ATTENTION** : s la fiche électrique sert de dispositif de sectionnement et doit rester facilement accessible.  
s Consultez attentivement le présent mode d'emploi avant utilisation, puis rangez-le dans un endroit facilement accessible pour pouvoir vous y reporter ultérieurement.  
s Pour obtenir des performances optimales, consultez attentivement le présent mode d'emploi, puis rangez-le dans un endroit facilement accessible pour pouvoir vous y reporter ultérieurement.

s Les chiffres et les données communiqués au sujet de l'écran dans le présent mode d'emploi peuvent, suite aux innovations technologiques apportées, ne pas correspondre tout à fait aux caractéristiques de votre modèle.

s Tout démontage, sans approbation préalable, du présent produit est strictement interdit.

**AVERTISSEMENT** : pour éviter tout risque d'incendie, tenez bougies et autres sources de flammes ouvertes à distance du produit en toutes circonstances.

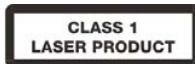

RAYONNEMENT LASER VISIBLE ET INVISIBLE EN CAS D'OUVERTURE. ÉVITER L'EXPOSITION AU RAYON (ATTENTION CODE REGION : A L'INTÉRIEUR SUR le couvercle de protection LASER).GESTION DE L'INFORMATION REGION

Ce lecteur de DVD est conçu et fabriqué pour répondre à la gestion de l'information Régionale qui est enregistrée sur un disque DVD. Si le numéro de région décrit sur le disque DVD ne correspond pas au numéro de région de ce lecteur de DVD, ce lecteur de DVD ne peut pas lire ce disque

Le numéro de région de ce lecteur DVD est 



## INSTRUCTIONS DE SÉCURITÉ

- Attention : Pour réduire le risque d'électrocution, ne déposez aucun panneau. Aucun des éléments internes ne peut être réparé par l'utilisateur. Confiez l'entretien à un technicien qualifié.
- Attention : POUR REDUIRE LES RISQUES D'INCENDIE OU D'ELECTROCUTION, N'EXPOSEZ PAS CET APPAREIL A LA PLUIE OU A L'HUMIDITE.
- **N'exposez pas l'appareil au ruissellement ni à la projection d'eau, et ne placez aucun objet contenant un liquide (tel qu'un vase) au dessus de l'appareil.**
- Éloignez le produit de la lumière directe du soleil et de toute source de chaleur telle que radiateurs ou poêles.
- N'obstruez jamais les fentes d'aération. Les fentes et ouvertures sur l'unité sont prévues pour la ventilation. Ces fentes ne doivent jamais être obstruées en plaçant l'appareil sur un canapé, un tapis ou toute autre surface similaire.
- Ne placez pas cet appareil sur un chariot, un support, un trépied ou une table instable. L'appareil pourrait tomber, causant des dommages ou des blessures.
- Ne placez jamais d'objets lourds ou tranchants sur le panneau ou le cadre.
- Débranchez la prise de courant lorsque l'appareil n'est pas utilisé.
- Il faut tenir compte de la protection de l'environnement lors de l'élimination des piles.
- AVERTISSEMENT : Les piles (pile ou batterie ou bloc batterie) ne doivent pas être exposées à une chaleur excessive telle que rayons du soleil, feu, etc.
- AVERTISSEMENT : L'utilisation d'un casque ou d'écouteurs avec un volume sonore trop fort peut causer une perte auditive.



Ce symbole indique que ce produit ne doit pas être mis au rebut avec les déchets ménagers et ce dans tous les pays de l'Union Européenne. En aidant à la récupération séparée, vous aidez à garantir que les produits seront recyclés d'une façon appropriée et ainsi à préserver les ressources naturelles et à protéger l'environnement et la santé humaine. Ramenez donc cet appareil aux points de collecte appropriés ou retournez-le au revendeur auprès duquel vous l'avez acheté. Ainsi il sera recyclé et contribue à préserver l'environnement.



## Avertissements et mise en garde

### Avertissement

#### Attention

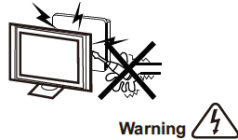

Des hautes tensions dangereuses existent à l'intérieur de cet appareil. Ne déposez pas le panneau de sécurité à l'arrière du téléviseur. Pour toute réparation, veuillez faire appel à un technicien qualifié.

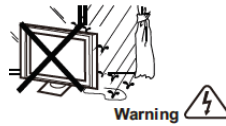

Pour prévenir tout risque d'incendie ou d'électrocution, n'exposez pas cet appareil à la pluie et à l'humidité.



N'introduisez pas d'objets étrangers par les fentes des panneaux du téléviseur. Ne renversez jamais de liquide sur le récepteur du téléviseur

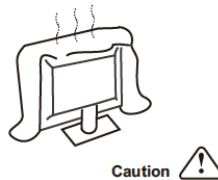

Ne bloquez pas les fentes d'aération du panneau arrière. L'aération est essentielle pour éviter que les composants électriques ne tombent en panne.

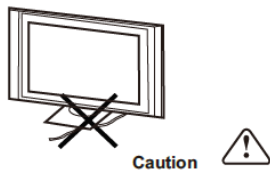

Ne coincez pas le cordon d'alimentation sous le récepteur de télévision.



**Caution** 

Ne montez jamais sur le téléviseur, ne vous appuyez pas dessus et ne le poussez pas brusquement sur son socle.  
Prêtez une attention particulière aux enfants. Risque de blessures graves en cas de chute.



**Caution** 

Ne placez pas le téléviseur sur un chariot, une étagère ou une table instable. Le téléviseur risque de tomber et peut provoquer des blessures graves et des dommages matériels importants.



**Caution** 

Débranchez le téléviseur du secteur s'il ne va pas être utilisé pour une longue période.

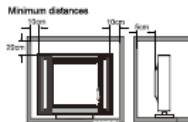

**Caution** 

Distances minimales

Si le téléviseur est placé dans un compartiment fermé, il faut veiller à respecter les distances minimales.

L'accumulation de chaleur réduit la durée de vie de service de votre téléviseur et peut aussi être dangereuse.

## 02 Introduction

### ATTENTION

Ne modifiez aucun composant interne et bouton de commande du téléviseur non décrit dans ce manuel. Toutes les téléviseurs à LED sont des équipements de haute tension électrique.

Il faut débrancher le téléviseur avant de nettoyer de la poussière ou des gouttes d'eau de l'écran, du boîtier ou autour de l'un des boutons ou des connecteurs. Utilisez un chiffon doux et sec et non pelucheux pour essuyer le téléviseur.

Pendant les orages, débranchez le câble d'alimentation et le câble d'antenne pour éviter d'endommager votre téléviseur et les autres appareils connectés.

Toutes les opérations de réparation de ce téléviseur ne doivent être effectuées que par du personnel qualifié.

### INSTALLATION

\* Placez le téléviseur dans une pièce où la lumière ne frappe pas directement sur l'écran.

\* L'obscurité totale ou une réflexion sur l'écran peut provoquer une fatigue visuelle. Un éclairage doux et indirect est recommandé pour une visualisation confortable.

\* Prévoyez suffisamment d'espace entre le téléviseur et le mur pour permettre la ventilation.

\* Évitez les endroits trop chauds pour éviter tout dommage possible à l'enceinte ou une défaillance prématurée des composants.

\* Ce téléviseur peut être connecté à une prise secteur de 100-240 volts. 50/60 Hz. Ne le branchez jamais sur une prise de courant CC ou de n'importe quel autre type.

\* Ne couvrez pas les fentes de ventilation lors de l'utilisation du téléviseur.

### Caractéristiques principales

- Utilisable comme écran télé, moniteur d'affichage ou écran pour PC ;
- Grande luminance et large angle de la visualisation ;
- Interface HDMI et péritel ;
- NICAM ;
- Time-shift

### Données principales

Panneau	19"	22"	24"	26"
Système TV	PAL-B/G, I, D/K SECAM-B/G, D/K, L, L'			
Système du signal vidéo	PAL/SECAM			
Tension d'entrée	100-240V CA 50/60Hz			
Consommation d'énergie	30 W	38 W	40 W	55 W
Consommation électrique en veille	<0.5W			
Puissance de sortie audio (Taux de distorsion dynamique ≤7%)	2 x 3W			
Signal d'entrée	1 RVB analogique (PC) ; 1 audio PC 2 Interface HDMI (High Definition Multimedia Interface) 1 Entrées Vidéo 1 Entrées audio YPbPrx1 1 Péritel 1 CI 1 USB 1 RF Co-Ax			
signal de sortie	1 Headphone 1 S/PDIF			
Définition horizontale (lignes TV)	Entrée vidéo composite >= 350 YPbPr >=400			

## PC

### MODE PRÉDÉFINI

	RESOLUTION	V. Fréq. (Hz)	H. Fréq. (KHz)
1	800*600	60	37.88
2	640*480	60	31.47
3	1360*768	60	47.7
4	1024*768	60	48.36
5	1280*1024	60	63.98

#### Instructions pour l'assemblage du support

1. Insérez la tige du support dans le support dans le sens indiqué par la flèche, serrez ensuite celle-ci à l'aide d'une vis.

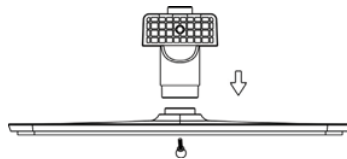

(19",22",24")

3. Insérez la tige du support dans le support dans le sens indiqué par la flèche, serrez ensuite celle-ci à l'aide de trois vis.

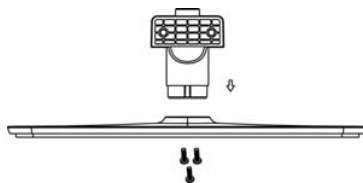

(26")

2. Insérez le plateau du support dans le couvercle arrière dans le sens indiqué par la flèche, serrez ensuite celui-ci à l'aide d'une vis.

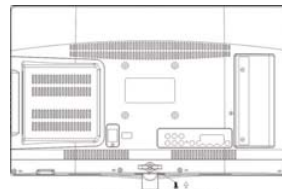

(19",22",24")

4. Insérez le plateau du support dans le couvercle arrière dans le sens indiqué par la flèche, serrez ensuite celui-ci à l'aide de deux vis.

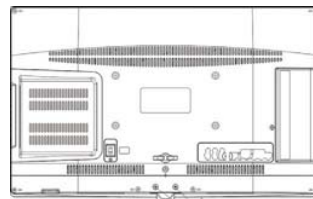

(26")

#### REMARQUES SUR L'INSTALLATION

Placez le téléviseur dans une pièce où la lumière ne frappe pas directement sur l'écran. L'obscurité totale ou une réflexion sur l'écran peut provoquer une fatigue visuelle. Un éclairage doux et indirect est recommandé pour une visualisation confortable.

Prévoyez suffisamment d'espace entre le téléviseur et le mur pour permettre la ventilation.

**s'il vous plaît ne pas tourner ce téléviseur!**

Évitez les endroits trop chauds pour éviter tout dommage possible à l'enceinte ou une défaillance prématurée des composants.

## DIRECTIVES D'INSTALLATION DU SUPPORT MURAL

Ce téléviseur peut être accroché au mur en suivant la procédure suivante :

1. Placez le téléviseur LCD LED sur une surface solide. Mettez un matériau souple à l'avant de l'écran pour le protéger contre tout dommage.
2. Retirez les vis de la partie inférieure du téléviseur, où le socle est fixé au téléviseur, et enlevez le socle (rangez le socle dans un endroit sûr pour une utilisation ultérieure).

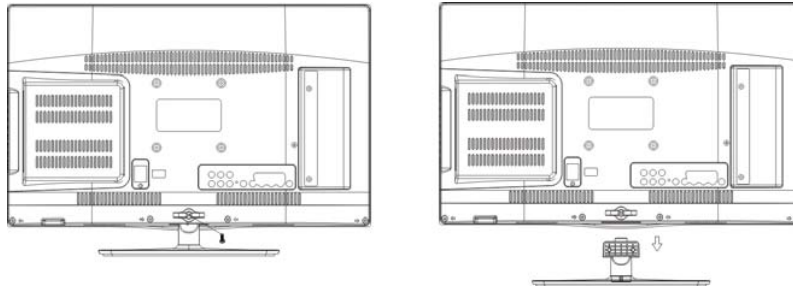

(19'',22'',24'')

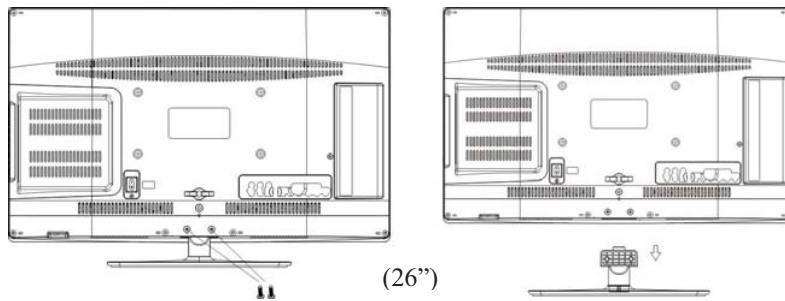

(26'')

3. Utilisez les quatre vis fournies pour fixer le téléviseur sur un support mural (non inclus) par les quatre trous VESA standard à l'arrière du téléviseur.

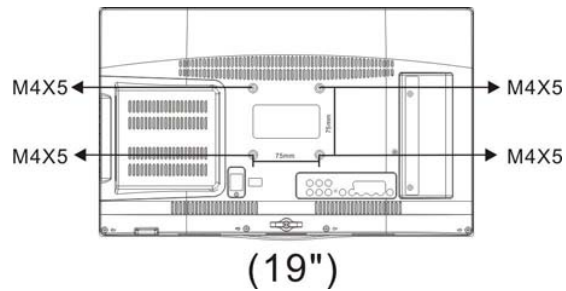

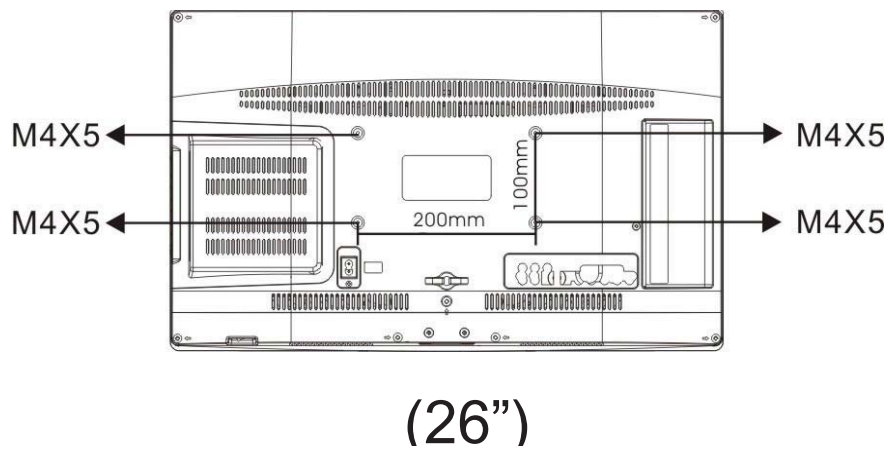
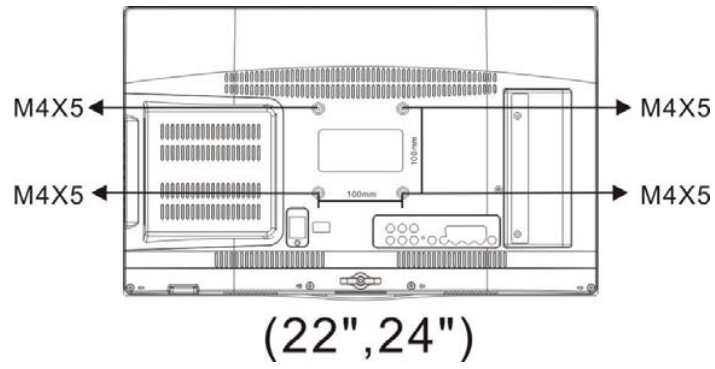

## Panneau frontal

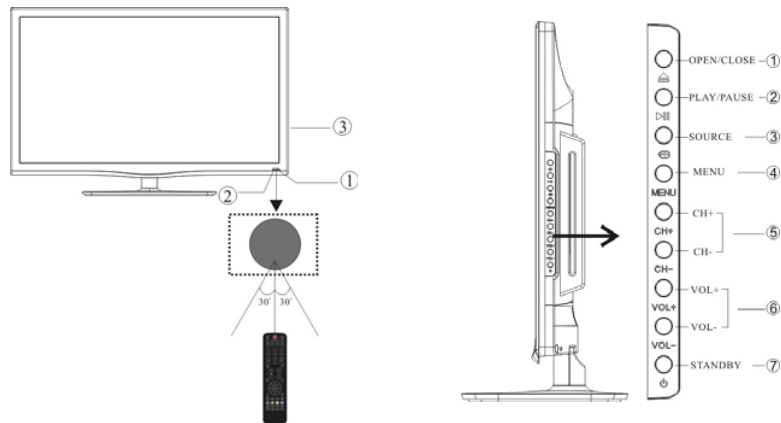

- 1 Capteur de télécommande
- 2 Témoins  
BLEU : ALLUMÉ.  
ROUGE : VEILLE.
- 3 Touches.

1	Ouvrir / fermer	
2	Lecture / Pause	
3	SOURCE	Pour afficher le Menu Source.
4	MENU	Pour ouvrir le Menu principal.
5	CH+/CH-	En mode TV, appuyez sur CH+ ou CH- pour passer au canal suivant ou précédent. Dans MENU, appuyez sur CH+ ou CH- pour sélectionner des éléments.
6	VOL+/VOL-	Pour régler le niveau sonore. Dans MENU, permet de régler l'élément sélectionné.
7	VEILLE	



### Prises arrières/latérales

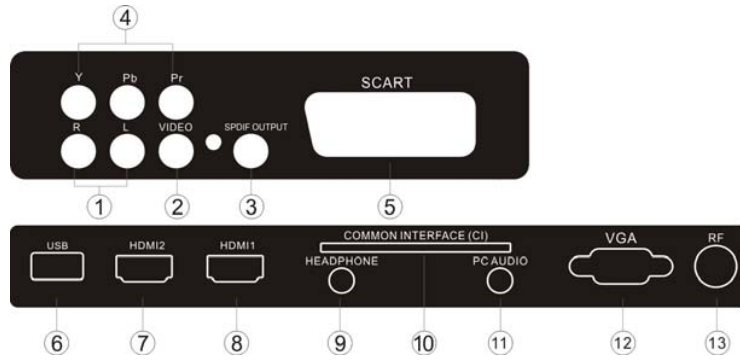

1	Audio Gauche/Droite	Entrée
2	vidéo	Entrée
3	S/PDIF	sortie audio numérique
4	YPBPR	Entrée
5	PERITEL	Entrée
6	USB	Entrée
7	HDMI2	Entrée
8	HDMI1	Entrée
9	HEADPHONE	Sortie Casque audio Analogique
10	INTERFACE COMMUNE (CI)	Entrée
11	Audio PC	Entrée
12	Entrée VGA	Entrée
13	ANT	Entrée

## CONNEXION DE VOTRE TV

### RACCORDEMENT DE L'ANTENNE

Connectez votre antenne à l'arrière du téléviseur dans la prise ANT IN.

### AMÉLIORER VOTRE SIGNAL

Pour améliorer la qualité de l'image dans une région de mauvaise réception, utilisez un amplificateur de signal (non fourni).

### CONNECTEZ VOTRE PC AU TÉLÉVISEUR

Vous pouvez utiliser votre téléviseur comme un moniteur pour votre ordinateur personnel en le connectant avec un câble VGA (non fourni).

- 1 Lisez le guide utilisateur de votre ordinateur et vérifiez qu'il dispose d'un connecteur VGA.
- 2 Arrêtez votre téléviseur et votre PC.
- 3 Branchez un câble d'interface VGA de type D à 15 broches au connecteur d'interface vidéo VGA du PC. Branchez l'autre extrémité du câble au connecteur d'interface PC du téléviseur. Serrez les vis des connecteurs VGA et connectez le câble audio (non fourni) à la prise d'entrée audio à l'arrière du téléviseur.
- 4 Allumez le téléviseur d'abord puis le PC.
- 5 Réglez le mode d'entrée vidéo sur VGA à l'aide de la touche du téléviseur ou de la télécommande.
- 6 Une fois l'image apparaît, s'il y a du bruit, changez la résolution du mode VGA, changez le taux de rafraîchissement ou réglez la luminosité et le contraste dans le menu jusqu'à ce que l'image soit claire.

### CONNECTER UN LECTEUR DVD OU UN MAGNÉSCOPE À VOTRE TV

Il y a deux manières pour connecter un lecteur DVD ou un magnétoscope à votre téléviseur. Assurez-vous que le téléviseur, lecteur DVD ou le magnétoscope soient éteints avant de les connecter.

- 1 Connectez les sorties AV du lecteur DVD/magnétoscope à la prise AV IN de votre téléviseur.
- 2 Connectez les sorties audio AV L & R à l'entrée audio (8), appuyez sur la touche **SOURCE** du téléviseur pour définir le mode d'entrée vidéo sur AV.

### ENTRÉE PÉRITEL

- 1 Connectez le câble péritel de l'appareil externe (lecteur DVD, boîtier décodeur ou console de jeux) à la prise péritel du téléviseur.
- 2 Appuyez sur la touche **SOURCE** pour sélectionner le mode PÉRITEL.
- 3 Appuyez sur la touche **PLAY** de l'appareil externe.

### Entrée HDMI

- 1 Connectez le câble HDMI de l'appareil à la prise HDMI du téléviseur.
- 2 Appuyez sur la touche **SOURCE** pour sélectionner le mode HDMI.
- 3 Reportez-vous au guide utilisateur de l'appareil HDMI pour avoir des informations sur son fonctionnement.

### SORTIE HEADPHONE

Insérer la prise casque dans le connecteur jack HEADPHONE. Les hauts parleurs sont maintenant muets

### SORTIE S/PDIF

**S/PDIF** est une connexion audio numérique utilisée pour connecter sur de courtes distances un appareil audio tel que cinédom, chaîne Hi-Fi etc. Le signal est transmis via un câble coaxial avec des connecteurs RCA.

- 1 Éteignez le téléviseur et l'appareil avant de procéder aux connexions.
- 2 Connectez les câbles AV (non fournis) à partir du connecteur S/PDIF du téléviseur au cinédom ou chaîne HiFi etc.

## INTERFACE COMMUNE

Le logement de l'interface commune (CI) est destiné à un module d'accès conditionnel (CA) et une carte à puce pour pouvoir regarder des programmes télé et des services supplémentaires payants. Contactez votre prestataire de services d'interface commune pour obtenir plus d'informations sur les modules et l'abonnement. Notez que les modules CA et les cartes à puce ne sont ni fournis ni des accessoires en option.



### Avertissement

- Teignez votre téléviseur avant d'insérer un module dans le logement d'interface commune.

1. **Eteignez** correctement le CAM (module d'accès conditionnel), puis la carte à puce dans le logement CI qui se trouve sur le côté du téléviseur.

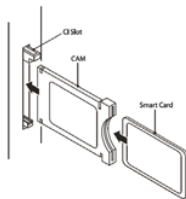

CI SLOT	LOGEMENT D'INTERFACE COMMUNE
CAM	CAM (module d'accès conditionnel)
Smart Card	Carte à puce

2. Allumez le téléviseur, le message ci-dessous s'affiche si un module CA est détecté. Attendez quelques instants jusqu'à ce que la carte soit activée.

Module CI incéré

3. Appuyez sur la touche **MENU** puis appuyez sur la touche **▲ ▼** pour sélectionner l'option Informations CI.



4. Des informations détaillées sur la carte CI en cours d'utilisation seront affichées.

5. Appuyez sur **OK** pour accéder au menu de la carte. Reportez-vous au manuel d'utilisation du module pour régler les détails.

6. Lorsque le module est retiré, le message suivant apparaît sur l'écran.

Module CI retiré

## 03 Télécommande

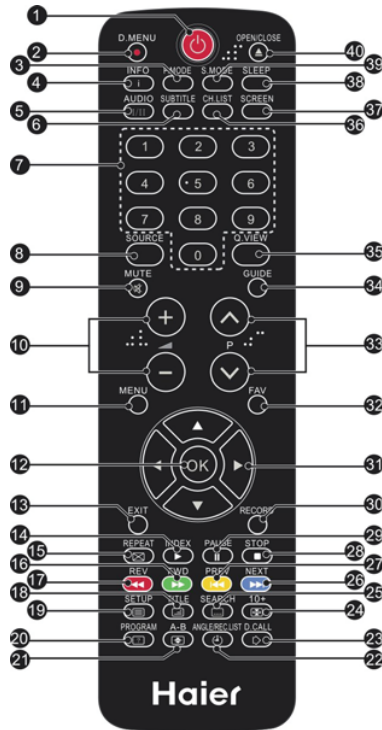

1. Marche/Arrêt : Appuyez pour allumer le téléviseur.
3. P.Mode : Pour changer le mode image.
4. INFO : Appuyez pour afficher l'état courant, dont la source d'entrée et le mode audio de la chaîne.
5. AUDIO /I/II : Appuyez pour sélectionner MONO, Nicam stéréo pour les chaînes TV. Sélection de la langue audio des chaînes numériques.
6. SUBTITLE (SOUS-TITRAGE) : Appuyez sur pour activer/désactiver le sous-titrage.
7. Touches numériques : Pour accéder directement aux chaînes.
8. SOURCE : Pour sélectionner la source d'entrée
9. MUTE : Pour couper/rétablir le son.
10. Touches Volume : Pour régler le niveau sonore.
11. MENU : Pour afficher le menu TV.
12. OK : pour confirmer la sélection.
13. EXIT : pour retourner au menu précédent ou quitter le menu.
14. Index de télétexte
16. Touche télétexte verte / avance rapide USB
17. Touche télétexte rouge / retour rapide USB
18. Mixage télétexte
19. Texte Télétexte
20. Révéler le télétexte
21. Taille du télétexte
22. Heure télétexte / REC.LIST (Heure télétexte n'a aucun rôle)
23. Mode Télétexte : Aucun rôle
24. Figier le télétexte
25. Sous-code télétexte : Sous-page de télétexte
26. Touche télétexte bleue / fichier suivant USB

27. Touche télétexte jaune / fichier précédent USB
28. Arrêt USB
29. PLAY/PAUSE (Lecture/Pause)
30. DEMARRER L'ENREGISTREMENT
31. TOUCHES DE DEPLACEMENT (HAUT/BAS/DROITE/GAUCHE) : Appuyez pour atteindre votre sélection.
32. Fav : Pour accéder à votre liste de chaînes favorites en mode TV ou DTV.
33. Sélection de programme: Utilisez pour sélectionner la chaîne suivante ou précédente.
34. GUIDE : Appuyez pour afficher le guide électronique des programmes en mode TV.
35. Q.View : Pour retourner à la dernière chaîne regardée.
36. CH.LIST : Appuyez pour afficher la liste des chaînes.
37. Screen : Pour changer le format d'image.
38. Sleep : Pour définir l'heure d'arrêt du téléviseur.
39. S.Mode: To switch sound mode.

## Télécommande - section DVD

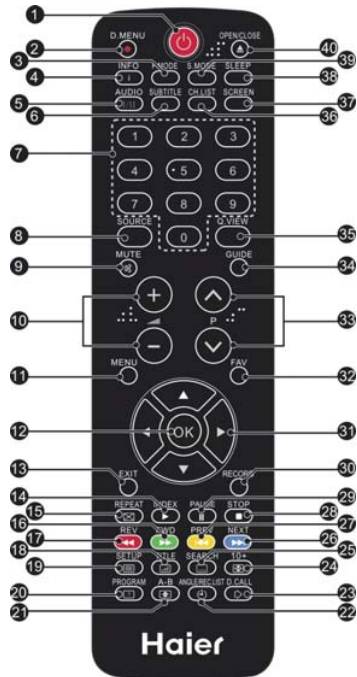

2. D.MENU : Lors de lecture DVD, appuyez sur MENU pour afficher le menu disque.

5. AUDIO : Pour changer la langue audio ou l'audio de la chaîne.

6. SUBTITLE (SOUS-TITRAGE) : Appuyez pour choisir différents sous-titrages (le disque doit en offrir).

7. Touches numériques : Appuyez pour régler l'heure, sélectionner un titre, chapitre ou piste que vous souhaitez lire. Appuyez sur ENTER/OK pour confirmer. Lors de lecture VCD, (avec PBC désactivé), utilisez les touches pour sélectionner directement une piste.

12. OK: Appuyez pour confirmer.

14. PLAY (LECTURE) : Appuyez pour commencer la lecture du DVD que vous souhaitez regarder.

15. REPEAT (REPETER) : Appuyez pour sélectionner entre les différents modes de répétition : Répétition de chapitre / Répétition de titre / Répétition désactivée (pour les disques DVD), Répéter une fois / Répéter le dossier / Répéter tout / Répétition désactivée (pour les disques VCD/CD/MP3).

16. FWD (avance rapide) : Appuyez pour avancer rapidement la lecture en mode DVD, CD MP3 ou VCD. Appuyez plusieurs fois pour parcourir les vitesses d'avance rapide. Appuyez sur Play/Pause (Lecture/Pause) pour reprendre la lecture.

17. REV (retour rapide) : Appuyez pour retour rapide pendant la lecture en mode DVD, CD MP3 ou VCD. Appuyez plusieurs fois pour parcourir les vitesses de retour rapide. Appuyez sur Play/Pause (Lecture/Pause) pour reprendre la lecture.

18. TITLE (TITRE) : Appuyez pour afficher le menu principal du DVD.

19. Configuration du DVD : Appuyez pour ouvrir le menu Configuration du système Appuyez de nouveau pour quitter le menu.

20. Programmation: DVD programmation

21. A-B : Appuyez pour répéter un segment A - B du disque en mode DVD.

22. ANGLE : Appuyez pour afficher des scènes filmées sous des angles différents. (Le disque doit offrir cela).

23. D.CALL : Appuyez pour afficher les informations du disque en cours de lecture.

24. 10+ : Aucun rôle.

25. SEARCH (RECHERCHER) : Pour les disques DVD, appuyez pour choisir un titre ou un chapitre et pour rechercher ces derniers en fonction de durées. Pour les disques VCD et CD, appuyez pour rechercher les pistes souhaitées en fonction des durées.

Remarque : Lors de lecture VCD, PBC doit être désactivé.

26. NEXT (SUIVANT) : Lors de lecture de disques DVD, CD, MP3 or VCD, appuyez sur NEXT pour lire le chapitre, titre ou piste suivante.

27. PREV (Précédent) : Lors de lecture de disques DVD, CD, MP3 or VCD, appuyez sur PREV pour lire le chapitre, titre ou piste précédente.

28. STOP : Appuyez à tout moment pour arrêter la lecture du DVD que vous regardez.

29. Pause image: Appuyer sur la touche pause de la télécommande pour mettre l'image en arrêt/ appuyer sur play pour relancer le DVD.

40. OPEN/CLOSE (OUVRIR/FERMER) : Appuyer sur Open /Close (Ouvrir/Fermer) pour ouvrir le plateau pour disque ; appuyez de nouveau pour le fermer.

### Insertion des piles dans la télécommande

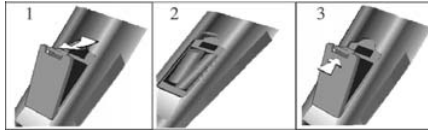



1. Ouvrez le compartiment des piles.
  2. Insérez 2 piles AAA 1,5 V en respectant les indications de polarité (+/-) des piles à l'intérieur du compartiment.
  3. Remettez le couvercle du compartiment des piles en place. Remplacez par des piles neuves si le téléviseur présente les symptômes suivants : Son fonctionnement devient instable ou capricieux. S'il arrive que le téléviseur ne réponde pas à la télécommande.
- Remarques :
- 1) Utilisation de piles alcalines conseillée.
  - 2) Retirez les piles lorsqu'elles sont usées ou si la télécommande ne va pas être utilisée sur une période prolongée.

## TÉLÉCOMMANDE

### TÉLÉTEXTE

Le télétexte est un système d'information diffusé par certaines chaînes, qui se consulte comme un journal. Il offre également l'accès aux sous-titrages pour les personnes malentendantes ou qui ne sont pas familiers avec la langue de transmission (réseaux câblés, chaînes satellites, etc.)

Appuyez sur :	Vous obtenez :
TEXTE	Il est utilisé pour appeler ou quitter le mode télétexte. Le sommaire apparaît avec une liste d'éléments qui peuvent être accédés. Chaque élément a un numéro de page correspondante de 3 chiffres. Si la chaîne sélectionnée ne diffuse pas de télétexte, l'indication 100 s'affiche et l'écran reste noir (dans ce cas, quittez le télétexte et sélectionnez un autre canal).
SÉLECTION D'UNE PAGE 	Entrez le numéro de la page désirée à l'aide de touches 0 à 9 et haut/bas. Exemple: page 120, tapez 120. Le numéro est affiché en haut à gauche, le compteur tourne, puis la page est affichée. Répétez cette opération pour afficher une autre page. Si le compteur continue à chercher, cela signifie que la page n'est pas transmise. Sélectionnez un autre numéro.
ACCÈS DIRECT AUX ÉLÉMENTS 	Les touches de couleur sont comme elles sont affichées en bas de l'écran. Les 4 touches colorées permettent d'accéder aux rubriques ou aux pages correspondantes. Les zones colorées clignotent lorsque la rubrique ou la page n'est pas encore disponible.
INDEX	Cela renvoie à la page sommaire (généralement la page 100).
SUB PAGE	Certaines pages contiennent des sous-pages qui sont automatiquement affichées successivement. Cette touche permet d'arrêter ou reprendre la sous-page. L'indication apparaît en haut à gauche.
HOLD	Pour figer la page.
REVEAL	Pour afficher ou masquer les informations cachées (solutions de jeux).
LIST	L'utilisateur peut définir quatre pages préférées à être directement liées aux quatre touches de couleur. Lorsque que le mode liste est activé, il n'est pas possible d'utiliser la navigation Haut et Bas avec les touches de couleur. Les numéros des pages préférées sont conservés et restaurés dans/de la mémoire non volatile pour chaque canal par le logiciel du système.

# 04. Utilisation

## Guide d'installation

le guide d'installation apparait seulement quand le téléviseur est mise en marche pour la première fois ou lorsque qu'il est réstauré en paramétrage usine.

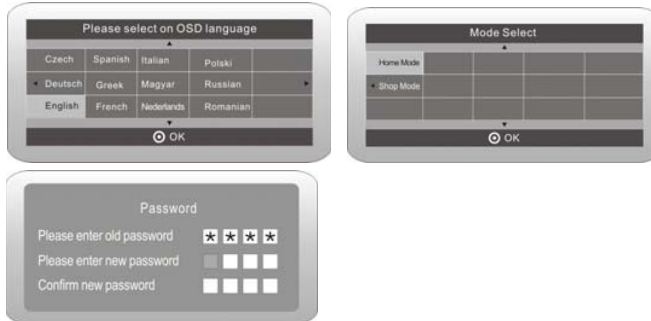

1). Appuyez sur les touches ◀▶▼▲ pour naviguer dans les menus et modifier les paramètres. Appuyez sur OK pour confirmer. Sélectionnez la langue souhaitée des menus.

Sélectionner la langue désirée, Mode domestique / Mode magasin pour l'afficher sur le menu.

Nota: Le mot de passe par défaut est 6666.

### Modes Accueil ou Boutique

1. Le mode Accueil est un mode d'économie d'énergie. Le mode Accueil est recommandé pour une utilisation normale, c'est le réglage par défaut.

2. Le mode Boutique est utilisé par les revendeurs pour la publicité ou la présentation du produit. Le mode Boutique offre une image plus lumineuse que le mode Accueil.

3. Vous pouvez choisir de passer en mode Domestique au mode magasin. Si vous choisissez le le mode magasin, la source sera automatiquement sur HDMI 1 et vous pouvez retirez les affichages POP en appuyant sur la touche Exit de la télécommande.

2). Appuyez sur les touches pour sélectionner DVB-T/DVB-C puis appuyez sur OK pour confirmer.

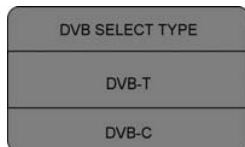

a. Si vous sélectionnez DVB-T, l'étape suivante consiste à sélectionner le type de Recherche et le pays puis appuyez OK pour lancer la recherche.



b. Si vous sélectionnez DVB-C, l'étape suivante consiste à configurer le système DVB-C tel que (le type de recherche/Fréquence/ID Réseau /Symbole (KS/S), puis d'appuyer sur OK pour accéder au menu de sélection du type de recherche et du pays ; cette étape est la même que celle pour DVB-T, sélectionnez le type de recherche (DTV/ATV).

Sélectionnez le bon pays, appuyez sur OK pour lancer la recherche.



3) La recherche des chaînes démarre. Cette opération peut prendre jusqu'à 6 minutes. L'écran affiche l'état d'avancement de la recherche et le nombre de chaînes trouvées.

4) Si vous voulez ignorer la recherche ATV, appuyez sur la touche MENU pour l'interrompre. Un écran s'affiche, appuyez sur la touche ◀ pour sélectionner YES (OUI) pour confirmer. Vous serez redirigé directement à la recherche DTV. Vous pouvez répéter l'étape ci-dessus si vous voulez ignorer recherche DTV. Un rappel d'installation apparaîtra la prochaine fois vous allumez le téléviseur.

5) Une fois la recherche terminée, les chaînes seront disposées dans un ordre préétabli. Si vous souhaitez ignorer des chaînes, modifier l'ordre des chaînes préréglées ou les renommer, sélectionnez Programme Edit (Modifier les programmes) dans le menu Channel.

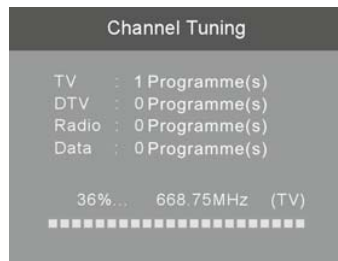

6)

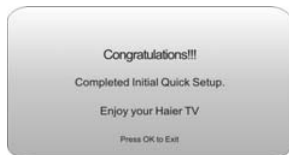

### 1.1 Recherche automatique (DVB-T)

- 1) Appuyez sur la touche MENU puis sur les touches ▼▲ pour sélectionner le menu CHANNEL puis sur la touche OK.
- 2) Appuyez sur les touches ▼▲ pour sélectionner Auto Tuning (recherche automatique) puis sur OK.

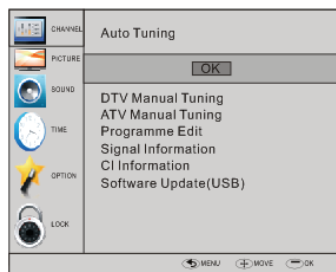

- 3) Appuyez sur les touches ▼▲ pour sélectionner DVB-T/DVB-C, appuyez pour sélectionner DVB-T puis sur OK pour confirmer.



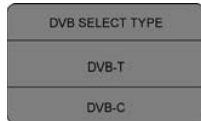

4) Dans le menu Tune Type (type de recherche), appuyez sur les touches ◀▶ pour sélectionner ATV/DTV/DTV + ATV. Appuyez sur la touche ▼ puis sur les touches ◀▶▼▲ pour sélectionner le pays d'utilisation du téléviseur. Appuyez sur OK pour confirmer.



5) La recherche des chaînes démarre. Cette opération peut prendre jusqu'à 6 minutes. L'écran affiche l'état d'avancement de la recherche et le nombre de chaînes trouvées.

6) Si vous voulez ignorer la recherche ATV, appuyez sur la touche MENU pour l'interrompre. Un écran s'affiche, appuyez sur la touche ◀ pour sélectionner YES (OUI) pour confirmer. Vous serez redirigé directement à la recherche DTV. Vous pouvez répéter l'étape ci-dessus si vous voulez ignorer recherche DTV. Un rappel d'installation apparaîtra la prochaine fois vous allumez le téléviseur.

7) Une fois la recherche terminée, les chaînes seront disposées dans un ordre préétabli. Si vous souhaitez ignorer des chaînes, modifier l'ordre des chaînes pré-réglées ou les renommer, sélectionnez Programme Edit (Modifier les programmes) dans le menu Channel.

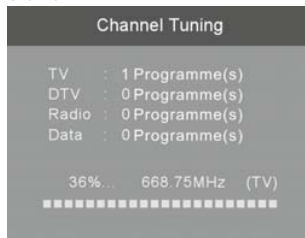

## 1.2 Recherche automatique (DVB-C)

- 1) Appuyez sur la touche MENU puis sur les touches ▼▲ pour sélectionner le menu CHANNEL puis sur la touche OK.
- 2) Appuyez sur les touches ▼▲ pour sélectionner Auto Tuning (recherche automatique) puis sur OK.



- 3) Appuyez sur les touches ▼▲ pour sélectionner DVB-T/DVB-C puis appuyez sur OK pour confirmer.



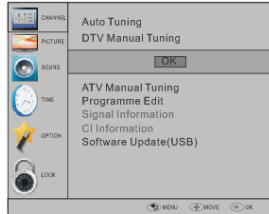

3). L'écran DTV Manual Tuning (recherche manuelle DTV) s'affiche. Appuyez sur les touches ◀▶ pour sélectionner UN canal UHF puis sur la touche OK pour lancer la recherche dans ce canal. Lorsque le signal est accordé, l'image et la force du signal sont affichées à l'écran.

4). Appuyez sur la touche MENU pour retourner au menu principal.

5). Appuyez sur la touche EXIT pour quitter le menu.



## 2.2 Recherche manuelle DTV (DVB-C)

1). Appuyez sur la touche MENU puis sur les touches ▼▲ pour sélectionner le menu CHANNEL puis sur la touche OK.

2). Appuyez sur les touches ▼▲ pour sélectionner CADTV Manual Tuning (recherche manuelle CADTV) puis sur OK.



3). L'écran CADTV Manual Tuning (recherche manuelle CADTV) s'affiche. Appuyez sur les touches ▼▲ pour sélectionner (Fréquence/Symbole (ks/s/QAM type QAM) puis sur OK pour lancer la recherche dans ce canal. Lorsque le signal est accordé, l'image et la force du signal sont affichées à l'écran.

4). Appuyez sur la touche MENU pour retourner au menu principal.

5). Appuyez sur la touche EXIT pour quitter le menu.



### 3). ATV Manual tuning (Recherche manuelle de programmes analogiques (ATV)) :

Vous pouvez changer le système de sonorisation pour rechercher les chaînes de télévision analogiques puis affiner les canaux sélectionnés.



#### Remarque :

Appuyez sur la touche télétexte rouge pour mémoriser les chaînes après la recherche manuelle.

#### 4). Program edit (Modification des programmes) :

Vous pouvez supprimer, renommer, déplacer, ignorer et rendre favori tout programme.



#### Delete (Supprimer)

Appuyez sur la touche télétexte rouge, le programme pointé par le curseur sera supprimé.



#### Rename (Renommer) :

Vous ne pouvez renommer que les programmes ATV.

Déplacez le curseur sur le programme, appuyez sur la touche télétexte verte pour renommer le programme.

Appuyez sur ▼▲ pour choisir un caractère. Appuyez sur ◀▶ pour déplacer le curseur.

Appuyez sur la touche Menu pour quitter la modification, appuyez sur EXIT pour quitter le menu.

Remarque : Les noms des programmes ATV ne peuvent être que de 5 caractères, les noms des programmes DTV peuvent être de 25 caractères.



#### Move (Déplacer)

Utilisez les touches fléchées pour sélectionner la chaîne que vous souhaitez déplacer. Ensuite, appuyez sur la touche jaune pour sélectionner la fonction Déplacer. Une fois activée, utilisez les touches fléchées pour se déplacer et appuyez sur OK pour confirmer.



#### Skip (Ignorer)

Appuyez sur ▼▲ pour choisir le programme, appuyez sur la touche télétexte bleue pour ignorer ce programme, le symbole Ⓢ apparaît sur le côté droit du programme.

Choisissez le programme ignoré, appuyez à nouveau sur la touche bleue pour annuler ignorer, le symbole Ⓢ va disparaître.



#### Favorite (Favoris)

Appuyez sur ▼▲ pour choisir le programme, appuyez sur la touche FAV, le symbole ♥ apparaît sur le côté droit du programme. Choisissez le programme FAV, appuyez à nouveau sur la touche FAV pour annuler FAV, le symbole ♥ disparaît. Une fois votre groupe favori créé, vous pouvez appuyer sur la touche FAV pour accéder rapidement à votre programme favori.

### 5) CI information (Informations sur la CI) : (en option)

Ce menu peut afficher des informations sur la carte CI.

### 2. PICTURE MENU (Menu Image)

Le second élément du Menu principal est le Menu Image.

Ce menu permet de régler les paramètres de l'image tels que contraste, luminosité, etc.

Appuyez sur OK pour se déplacer, appuyez sur OK pour régler.

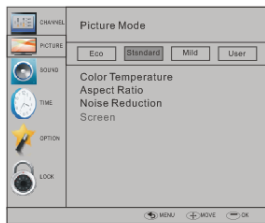

#### Remarque :

- 1). Teinte n'est disponible qu'avec le système NTSC.
- 2). Il y a quatre modes de température des couleurs disponibles : moyen, chaud, froid, et personnalisé
- 3). L'écran est disponible en mode PC uniquement qui permet de régler la position horizontale, verticale, la taille et la phase.

### 3. SOUND MENU (Menu Audio)

Le troisième élément du Menu principal est le Menu audio.

Ici vous pouvez régler l'effet sonore tel que aigus, graves, balance, etc.

Appuyez sur ▼▲ pour se déplacer, appuyez sur OK pour régler.



#### Remarque :

Volume automatique : disponible uniquement lorsque le volume du signal d'entrée est trop élevé ou présente une distorsion.

### 4. TIME MENU (Menu Temps)

Le quatrième élément du Menu principal est le Menu Temps ; vous pouvez régler l'heure, l'heure marche/arrêt, le temps de veille automatique, etc. Appuyez sur ▼▲ pour se déplacer, appuyez sur OK pour régler



**Remarque :**

Dans 15 minutes, il n'y aura pas de signal, le téléviseur passe en veille automatiquement, si Veille automatique est activée (ON). L'heure peut être obtenue du système DTV automatiquement.

**5. OPTION MENU (Menu Options)**

Le cinquième élément du Menu principal est le Menu Options. Vous pouvez choisir la langue des menus, la langue audio, la langue de sous-titres, etc.



**Arrêt automatique**

1. Le téléviseur lance la séquence d'arrêt automatique, si au bout de 4 heures de mise en marche aucun changement n'est apporté, par exemple changement de chaîne ou de volume.

Une fenêtre apparaîtra à l'écran.

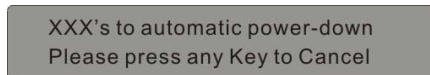

Au bout de 150 secondes, le téléviseur passe automatiquement en mode veille. Appuyez sur une touche quelconque de la télécommande pour éviter l'arrêt automatique.

2. Sélectionnez Automatic powerdown (4H) dans le menu Options pour annuler l'arrêt automatique.

Appuyez sur OK. Un message apparaîtra "Are you sure you want to enable automatic powerdown?" (Etes-vous sûr de vouloir activer l'arrêt automatique ?)

Utilisez la touche vers la droite pour sélectionner NO (NON).

L'écran du téléviseur retourne au menu Options et l'option arrêt automatique (4H) s'affiche.

Automatic power-down (4H) OFF (désactiver l'arrêt automatique)

Pour retourner à l'arrêt automatique après 4 heures répétez ce qui précède, en utilisant la touche vers la gauche pour sélectionner YES (OUI)

Dans le système de fichiers PVR, vous pouvez configurer le disque USB pour PVR.



Remarque :  
La restauration des paramètres par défaut, efface tous les programmes et mot de passe.

### 6. LOCK MENU (Menu Verrouillage)

Le sixième élément du Menu principal est le Menu verrouillage. Vous pouvez verrouiller le système, définir un mot de passe, verrouiller des programmes et définir le contrôle parental, après avoir activé le système de verrouillage, vous ne pouvez pas rechercher les chaînes ou modifier les programmes.



Remarque :  
Le mot de passe par défaut est 0000. En cas d'oubli du mot de passe, il est possible d'utiliser le super mot de passe : 9443.  
Verrouillage de programmes : Appuyez sur ▼▲ pour choisir le programme, appuyez sur la touche télétexte verte pour verrouiller le programme. Si vous voulez déverrouiller le programme, accédez au menu principal, entrez le mot de passe, puis appuyez sur la touche verte. Contrôle parental : Appuyez sur ◀▶ de choisir une classification.

### 7. Menu EPG (Guide Électronique des Programmes)



Le Menu EPG est utilisé pour avoir une idée sur les programmes télé et radio de la journée.  
Pour accéder au Menu EPG, appuyez sur la touche EPG, le menu suivant s'affiche :



1.  INFO

Utilisez pour choisir les programmes, appuyez sur la touche INFO, pour afficher les informations du programme mis en surbrillance.

2.  Schedule (Programme)

Appuyez sur la touche télétexte jaune pour lister tout le Programme, appuyez sur   pour choisir la liste, appuyez sur la touche rouge

 DELETE pour supprimer la liste de programmes.

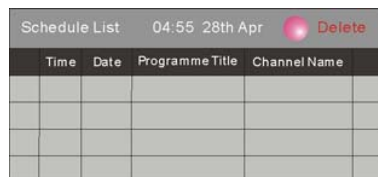

Time	Date	Programme Title	Channel Name

3.  Record (Enregistrer)

Appuyez sur la touche rouge pour choisir le programme à enregistrer.

4.  Reminder (Rappel)

Appuyez sur la touche bleue pour choisir un programme et mettre en place une heure de rappel, le téléviseur passe automatiquement au programme choisi à l'heure de rappel.



Reminder	
<	1 TV3 >
<	37 Minute >
<	11 Hour >
<	Jan Month >
<	26 Date >
<	Once Mode >
OK	BACK

## 8. Fonction PVR

### 1. Préparer l'enregistrement d'un programme

la fonction PVR fonctionne uniquement sur la TNT.

Entrez dans le système de fichiers PVR dans le menu Options, choisissez "Vérifier le système de fichiers PVR". Cliquez sur "OK", jusqu'à ce que "Vérifier" se transforme en "Réussi".

Remarque : sélectionnez le terme "Vitesse". S'il prend en charge "HD", cela signifie que la vitesse du dispositif USB peut supporter l'enregistrement décalé (TimeShift). Dans le cas contraire, formatez le dispositif pour s'assurer qu'il la prendra en charge. La valeur par défaut "Limite d'enregistrement" est 6 heures, si l'espace sur le disque est suffisant. Si l'espace n'est pas suffisant, le temps d'enregistrement devrait être réduit en fonction de l'espace disponible sur le disque. Pendant le processus "Vérifier le système de fichiers PVR", ne faites aucune opération jusqu'à ce qu'il soit terminé.

Les enregistrements doivent être faits avec le système TV PVR. Ils ne peuvent être regardés que sur le même téléviseur et non avec n'importe quel autre type de dispositif (ordinateur, lecteur DVD, etc.) qui n'est pas compatible avec les fichiers de format .TS.

Notez que pour réaliser des enregistrements de tout type, le téléviseur vous obligera à formater le dispositif USB connecté pour stocker l'enregistrement.

AVERTISSEMENT VOUS PERDREZ TOUS LES FICHIERS ET INFORMATIONS SUR LE DISPOSITIF USB EXTERNE LORS DU FORMATAGE.

CAPACITE DE STOCKAGE DU DISPOSITIF.

Le système de fichiers USB limitera la taille la capacité de stockage.

Système de fichiers : NTFS jusqu'à 2 To

FAT32 jusqu'à 192 Go



FAT16 jusqu'à 2 Go

Dans le menu Options entrez dans le système de fichiers PVR comme indiqué ci-dessous :



Sélection de disque : sélectionnez le disque pour enregistrer le fichier d'enregistrement.



Vérifier le système de fichiers PVR : vérifiez si le système de fichiers PVR est défini dans le dispositif USB ou pas.

**Formater :**



(Suggestions du format de formatage du dispositif en "FS grande vitesse ..." ce qui peut accélérer l'enregistrement.)



Le menu ci-dessous apparaît une fois le formatage terminé :



Si vous sélectionnez l'option mode de formatage "FS grande vitesse", vous pouvez modifier la taille de lecture décalée (TimeShift) :



## 2. Enregistrer le programme

En cours de lecture de source DTV, choisissez le canal et cliquez sur "Enregistrer", l'écran d'enregistrement apparaît. Cliquez à nouveau sur "Enregistrer", l'écran d'enregistrement disparaît et le symbole "REC" reste affiché dans le coin supérieur gauche. Il disparaîtra lorsque vous cliquez sur "stop".

## 3. Lire l'enregistrement

Le programme sera sauvegardé dans le dossier "\_MSTPVR" du dispositif USB.

1. La capacité de stockage USB peut être comprise entre 128 et 500 Go, mais pour des raisons pratiques, il est recommandé d'utiliser 2 Go à 500 Go.
2. La vidéo risque de devenir pixélisée si le débit vidéo est trop faible. Cela peut être dû à la connexion d'un câble de rallonge USB au lieu d'une connexion directe du téléviseur via un câble USB
3. Les dispositifs USB ne sont pas tous compatibles.

Voici une liste des lecteurs USB recommandés.

Les modèles qui ne sont pas listés peuvent être compatibles, mais ce n'est pas garanti.

La liste de dispositifs USB supportés est la même que celle de la fonction Timeshift (lecture décalée), reportez-vous aux pages suivantes pour plus de détails.

## 9. Fonction Timeshift (lecture décalée)

### 1. Préparer l'enregistrement d'un programme

Ce téléviseur vous permet de faire une pause et d'enregistrer le programme numérique en cours dans un dispositif de stockage USB, et de reprendre au point où il s'était arrêté.

#### REMARQUE :

- Le formatage d'un dispositif de stockage USB 2.0 serait nécessaire. Sauvegardez vos données avant de formater. Toutes les données stockées dans le dispositif USB seront effacées après un formatage.

#### Format de stockage du lecteur USB

Sélectionnez cette option pour formater le dispositif USB et pour allouer l'espace pour la fonction TimeShift (lecture décalée).

#### REMARQUE :

- Le processus de formatage prendra au moins 2 minutes. N'éteignez pas l'appareil et ne retirez pas le dispositif USB pendant le formatage.
- Lors du formatage, un test de vitesse sera effectué sur le dispositif USB. S'il échoue, cela signifie que le dispositif USB peut ne pas supporter la fonction TimeShift (lecture décalée).

### Enregistrer une émission DTV (télévision numérique) mise en pause sur le dispositif de stockage USB

1. En mode source d'entrée DTV, insérez le dispositif de stockage USB dans le port USB situé sur le côté de votre téléviseur.
2. Appuyez sur PAUSE (29) pour démarrer la fonction TimeShift (lecture décalée). Le programme TV en pause. L'OSD TimeShift apparaît, et l'enregistrement démarre.
3. Appuyez sur STOP (28) pour arrêter la fonction TimeShift et arrêter l'enregistrement du programme.





#### REMARQUE :

- Ne débranchez pas le dispositif de stockage USB lorsque la fonction TimeShift est en cours.
- Environ 4 Go de mémoire tampon offre 140 minutes d'enregistrement.

#### Limites du TimeShift :

- 1). Lorsque la fonction TimeShift est activée, seules les touches PLAY/PAUSE/STOP/FWD/REV/ VOL+/VOL-/MUTE et quelques touches de fonctionnement de base (ENTRER / EXIT / navigation) sont disponibles.
- 2). La lecture vidéo peut ne pas être continue et peut présenter des sauts si la vitesse d'enregistrement USB ne répond pas aux exigences minimales.
- 3). Ne retirez pas le dispositif USB et n'éteignez pas l'appareil pendant l'opération TimeShift. L'opération sera abandonnée dès que le signal est perdu.
- 4). Ne retirez pas la source du signal lors de l'opération TimeShift.
- 5). Ne changez pas rapidement et de façon répétée les opérations entre PLAY/PAUSE/FWD/REV.
- 6). La vidéo risque de devenir pixélisée si le débit vidéo est trop faible.
- 7). Pas tous les dispositifs USB sont compatibles, le courant électrique des disques durs USB devrait être <500 mA.

Voici une liste des lecteurs USB recommandés. Les modèles qui ne sont pas listés peuvent être compatibles, mais ce n'est pas garanti.

- Clé USB Flash SanDisk Extreme® Contour™ - SDCZ8-8192-E75 8Go
  - Clé USB Flash SanDisk Extreme® Contour™ - SDCZ8-016G-A75 16Go
  - Clé USB 2.0 Flash Kingston DataTraveler 410 - DT410/ 8Go
  - Clé USB 2.0 Flash Kingston DataTraveler 410 DT410/16Go
  - Clé USB 2.0 Flash OCZ Technology Rally2 - OCZUSBR2DC-4Go
  - Clé USB 2.0 Flash OCZ Technology ATV - OCZUSBATV-8Go
  - Clé USB 2.0 Flash OCZ Technology Rally2 - OCZUSBR2DC-8Go
  - SAMSUNG-HM500JI-500G
- 8). Cette fonctionnalité n'est pas disponible pour toutes les TV numériques, tels que les canaux brouillés ou audio seulement.

#### 10. Lecteur USB

Cliquez sur l'icône de la source, et sélectionnez l'USB dans la liste, pressez le bouton OK pour entrer dans le menu USB.



Assurez-vous que le dispositif USB est inséré dans la fente. Il existe quatre types d'éléments multimédia qui peuvent être sélectionnés, tels que photo, musique, film et texte. Sélectionnez l'élément multimédia en appuyant sur ◀▶, appuyez sur OK pour accéder au menu de sélection de disque.



Appuyez sur la touche ◀▶ pour sélectionner le bon disque et appuyez sur OK pour afficher les fichiers et dossiers multimédias ou choisir Retour pour revenir au menu de sélection du type multimédia.



Sélectionnez le fichier multimédia en appuyant sur ◀▶ ou ▼▲, pour afficher l'image de prévisualisation. Appuyez sur la touche ▶ pour lire le fichier multimédia en plein écran. Lorsque le fichier multimédia (photo, film, ou texte) est en cours de lecture, appuyez sur la touche OK ou sur la touche Info pour afficher la barre de contrôle.



Appuyez sur ◀▶ pour sélectionner l'icône de la fonction, appuyez sur la touche OK pour valider la fonction.

Appuyez sur "▼" ou sur le bouton Exit pour quitter la barre de contrôle, à l'exception de la musique.

**REMARQUE :**

Vous pouvez régler la piste audio, ou programme dans le menu Info pendant la lecture du fichier vidéo. Choisissez l'icône Info et appuyez sur OK pour afficher le Menu Info.



La lecture USB est prise en charge pour les formats de fichiers photo suivants :

- JPEG (format JPEG, les fichiers avec l'extension ".Jpg")
- BMP (fichiers avec l'extension ".Bmp")
- PNG (fichiers avec l'extension ".Png")

La lecture USB est prise en charge pour les formats de fichiers audio suivants:

- MP3 (fichiers avec l'extension ".Mp3")
- WAV (fichiers avec l'extension ".Wav")

La lecture USB est prise en charge pour les formats de fichiers texte suivants :

- TXT (fichiers avec l'extension ".Txt")

La lecture USB est prise en charge pour les formats de fichiers vidéo suivants :

- AVI (fichier avec l'extension ".Avi")
- TS (MPEG2 et H.264)

## 05 PANNEAU LATÉRAL DU DVD

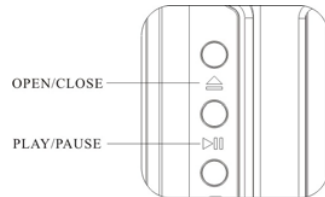

Ouvrir/Fermer  
Lecture/Pause



Ce lecteur DVD est doté d'un laser de classe 1 pouvant être dangereux pour les yeux. Ne tentez pas de démonter le boîtier ou d'effectuer certains réglages.

Toute réparation doit être effectuée par un technicien qualifié.

### Caractéristiques

Formats de disques pris en charge par ce lecteur :



Disques contenant des fichiers MPEG4



Multi-angles



Dolby Digital



Choix de sous-titres



KODAK picture CD



Choix audio



Disques CD-R/CD-RW contenant des fichiers MP3

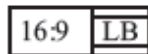

TV Aspect (Format d'image)

Modes Ratio



DVD vidéo



Contrôle parental

Cet appareil contient de nombreuses innovations technologiques protégées par certains brevets américains et d'autres droits d'auteur appartenant Macrovision Corporation et d'autres propriétaires.

Seule Macrovision Corporation peut autoriser l'utilisation de cette technologie brevetée, qui ne peut être utilisée que pour l'usage domestique ou autres usages limités. Sauf autorisation par Macro vision Corporation.

Il est interdit de procéder à toute ingénierie inverse et tout désassemblage.

Ce produit est compatible avec le format KODAK Picture CD et affichera le contenu de tels CD. Le logo "KODAK Picture CD Compatible" est une marque déposée d'Eastman Kodak Company et il est utilisé avec autorisation.

Fabriqué sous licence de Dolby Laboratories. "Dolby" et le symbole double D sont des marques commerciales de Dolby Laboratories.

Travaux confidentiels non publiés. 1992-1997 Dolby Laboratories, Inc.

Tous droits réservés.

## UTILISATION DU DVD

### UTILISATION DES MENUS

Appuyez sur la touche SETUP de la télécommande pour ouvrir le menu SETUP MENU (menu de configuration). Après avoir accédé au menu de configuration, utilisez les touches de déplacement haut et bas pour le mouvement de pour sélectionner un élément, puis appuyez sur la touche vers la droite pour sélectionner l'élément inférieur. Appuyez sur la touche OK pour confirmer Appuyez sur la touche vers la gauche pour retourner au menu de niveau supérieur. Appuyez de nouveau sur la touche SETUP pour quitter le menu. Vous pouvez choisir l'une des options suivantes dans le menu SETUP (Configuration).

### CHOIX DE LA LANGUE

Sélectionnez Language (Langue) dans le menu de configuration pour afficher le sous-menu Langue :

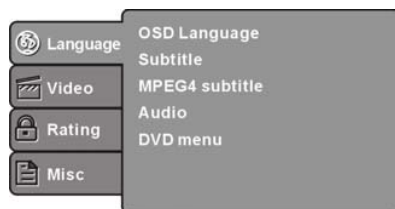

#### Langue OSD

Utilisez cette option pour sélectionner la langue du menu de configuration et des affichages écran.

#### Subtitle (Sous-titrage)

Cette option fournit la langue prédéfinie de sous-titrage.

#### MPEG4 Subtitle (Sous-titrage MPEG4) (facultatif)

Sélection de différentes options d'encodage de sous-titres MPEG4.

Remarque : Les lecteurs ne supportent pas tous cette option.

#### Audio

Sélection des options de la langue de doublage intégrées au disque.

#### Menu DVD

Cette option offre des options de langue du menu film.

## Configuration vidéo

Sélectionnez Vidéo dans le menu setup (configuration) pour afficher le sous-menu Vidéo :

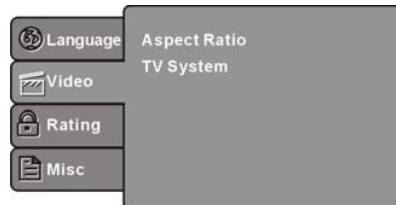

## CONFIGURATION SYSTÈME

### Format d'image

Sélection du format de l'image

#### Remarque :

Le format de l'image affiché dépend du format enregistré sur le disque. Certains disques ne peuvent pas afficher le format d'image que vous choisissez.

Si vous lisez un disque enregistré en format 4:3 sur un téléviseur grand écran, des barres noires apparaissent à gauche et à droite de l'écran. Vous devez régler les paramètres de l'écran en fonction du type de votre téléviseur.

### Systeme TV

Sélection des différents Systeme TV.

**Remarque :** Le réglage du lecteur DVD doit être adapté à votre téléviseur. Pour plus d'informations sur le format de sortie, reportez-vous aux instructions de votre téléviseur.

## CONFIGURATION DE LA CLASSIFICATION

Sélectionnez Rating (Classification) dans le menu Configuration pour afficher le sous-menu Rating :

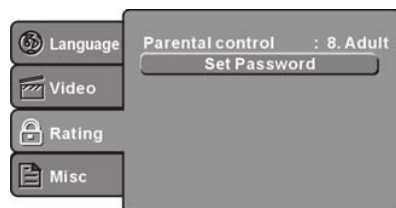

### Contrôle parental

Configuration du contrôle parental du lecteur

**Remarque :** Un mot de passe est nécessaire pour pouvoir définir le Contrôle parental.

#### Définir le mot de passe

Entrez quatre chiffres (mot de passe), puis appuyez sur ENTER pour confirmer.

Remarque : Si vous oubliez votre mot de passe, utilisez le mot de passe universel 6666 pour accéder.



## RÉGLAGES DIVERS

Sélectionnez **MISC** (Divers) dans le menu de configuration pour afficher le sous-menu :

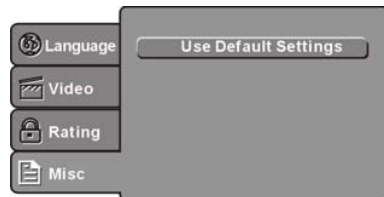

### Utiliser les paramètres par défaut

Rétablir les valeurs par défaut.

## UTILISATION DU DVD

LECTURE MP3/WMA/JPEG/MPEG4



Un disque MP3/WMA/MPEG4 a une arborescence telle que celle de la figure ci-dessus.

Utilisez les **touches de déplacement** pour atteindre le dossier racine, puis appuyez sur OK pour accéder aux sous-dossiers. Utilisez les **touches de déplacement** pour choisir une piste puis appuyez sur **OK** ou **PLAY** pour écouter de la musique ou regarder un film. Pour retourner au menu supérieur, utilisez les **touches de déplacement** ou choisissez l'icône  et appuyez sur **OK**.

**Filter** : Permet de sélectionner les catégories de fichiers affichés dans la liste du navigateur.

**Répéter** : Pour basculer entre les différents modes de répétition

**Mode** : Sélectionne différents modes de lecture comme suit :

**Normal** : Le mode Shuffle (aléatoire) est annulé.

**Shuffle (aléatoire)** : Le mode Shuffle est activé. Lorsque la fin du chapitre/piste en cours est atteinte, la lecture passe à un chapitre/piste de façon aléatoire. Lorsque la fin du chapitre/piste est atteinte, un autre chapitre/piste aléatoire sera lue jusqu'à ce que toutes les pistes/chapitres aient été lus ou le mode Shuffle (aléatoire) annulé en basculant vers une autre option Mode différente.

**Mode modification** : Cette option vous permet de modifier le répertoire le dossier, les fichiers et les pistes affichées. Utilisez les touches de déplacement pour sélectionner les pistes ou les fichiers que vous souhaitez modifier et appuyez sur ENTER/OK.

Lorsque la touche Edit Mode est appuyée. Pour quitter le mode modification ou annuler, appuyez à nouveau sur la touche Edit Mode.

**Vue programme** : Cette option vous permet d'afficher la piste ou le fichier directement.

**Vue navigateur** : Cette option vous permet d'afficher le dossier des pistes.

**Ajouter au programme** : Cette option vous permet de créer votre propre liste de lecture dans le dossier des pistes.

**Effacer le programme** : Cette option vous permet d'effacer toutes les listes de lecture que vous avez créées.

## LECTURE DE PICTURE CD

Un disque PICTURE CD a une arborescence telle que celle de la figure ci-dessus.



Utilisez les **touches de déplacement** pour atteindre le dossier racine, puis appuyez sur **OK** pour accéder aux sous-dossiers. Utilisez les **touches de déplacement** pour choisir une piste puis appuyez sur **OK** ou **PLAY** pour écouter de la musique ou regarder une image. Pour retourner au menu supérieur, utilisez les **touches de déplacement** ou choisissez l'icône  et appuyez sur **OK**.

#### Rotation de l'image

Lors d'affichage d'image, utilisez les touches de déplacement pour faire pivoter l'image.

## Protection du DVD

### Disques

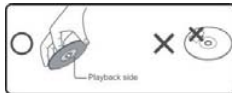

#### MANIPULATION CORRECTE DES DISQUES

- Ne touchez pas la face de lecture du disque.
- Ne collez jamais de papier ou de ruban adhésif sur le disque.

#### NETTOYAGE DES DISQUES

Les traces de doigts et la poussière sur le disque peuvent détériorer la qualité de l'image et de l'audio et peuvent empêcher la lecture du disque.

Essuyez toujours le disque avec un chiffon doux exempt de poussière, du centre vers l'extérieur. N'utilisez jamais de mouchoirs en papier car elles peuvent rayer le disque.

Si vous n'arrivez pas à dépolir avec un chiffon doux exempt de poussière, humidifiez légèrement cette dernière.

N'utilisez pas de solvants tels que diluants, nettoyeurs à base d'huile, sprays antistatiques pour LP vinyle ou des nettoyeurs disponibles dans le commerce, à moins qu'ils soient spécialement conçus pour le nettoyage de CD et DVD. Un mauvais nettoyage peut endommager le disque.

# 06 Dépannage DVD

Si vous avez un problème quelconque, veuillez consulter le guide de dépannage ci-dessous :

## **NI IMAGE NI SON**

- Assurez-vous que l'interrupteur d'alimentation est sur ON (marche).
- Assurez-vous que la prise d'alimentation est sous tension.
- Assurez-vous que le cordon électrique n'est pas endommagé.
- Assurez-vous que la prise est enfoncée à fond.

## **IMAGE SANS SON**

- Assurez-vous que le son n'est pas coupé.
- Assurez-vous que vous avez correctement configuré les paramètres audio.

## **MAUVAISE IMAGE OU SON**

- Assurez-vous que vous avez correctement configuré les paramètres audio.
- Assurez-vous que le disque n'est pas déformé ou sale.

## **“BAD DISC” (mauvais disque) S’AFFICHE**

- Assurez-vous que le disque n'est pas voilé, déformé ou rayé;
- Assurez-vous que le disque n'est pas très taché ou endommagé.
- Assurez-vous que le format du disque est compatible avec le lecteur.
- Vérifiez que vous n'avez pas placé un CD de données. Si oui, redémarrez le lecteur.

## **LA TELECOMMANDE NE MARCHE PAS**

- Assurez-vous que l'interrupteur d'alimentation POWER est sur ON (marche).
- Assurez-vous que les piles sont bonnes.
- Dirigez la télécommande directement vers le capteur infrarouge du lecteur.
- Eloignez tout obstacle pouvant se trouver entre la télécommande et le capteur infrarouge.

## **L'APPAREIL NE MARCHE PAS**



















- Eteignez puis rallumez l'appareil.

## **“NO DISC” (pas de disque) S’AFFICHE**

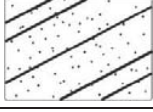
- Assurez-vous que vous avez inséré un CD ou un DVD dans la fente.
- Vérifiez que le disque est dans le bon sens. L'étiquette ne doit pas être visible lorsque vous regardez l'écran du téléviseur.

Vérifiez que le disque n'est pas tordu, courbé, couvert de traces de doigts ou rayé.

## 07 Dépannage

Symptôme du problème				Vérification Inspection
Image		Audio		
	Neige		Bruit	position de l'antenne, direction ou connexion
	fantôme		Audio normal	position de l'antenne, direction ou connexion
	Interférence		Bruit	équipements électroniques, voiture / moto, lumière fluorescente
	Image normale		Son coupé	Volume (vérifiez si muet est activé ou si les connexions du système audio ne sont pas corrects)
	Pas d'image		Son coupé	Le cordon d'alimentation n'est pas inséré. L'interrupteur d'alimentation n'est pas ouvert. Configuration du contraste, luminosité/volume Appuyez sur la touche standby (veille) de la télécommande pour inspection
	Pas de couleur		Audio normal	Contrôle des couleurs
	Rupture de l'image		Audio normal ou faible	recherchez le canal
	Pas de couleur		Bruit	Système TV
	Il y a une barre noire en haut et en bas		Audio normal	Changer le format d'image en zoom

## Spécifications

<b>Système de couleurs</b>	PAL-B/G, I, D/K SECAM- B/G, D/K, L, L'			
<b>Système audio</b>	BG, DK, I, L, L'			
<b>Entrée vidéo</b>	Péritel, YPbPr, AV, VGA, HDMI, USB.			
<b>Y/Pb/Pr</b>	480i/p, 576i/p, 720p, 1080i, 1080p			
<b>HDMI</b>	480i/p, 576i/p, 720p, 1080i, 1080p			
<b>Alimentation</b>	100-240V ~ 50/60Hz			
<b>Conditions requises</b>				
<b>Consommation d'énergie</b>	30W (19")	38W (22")	40W (24")	55W (26")
<b>Consommation électrique en veille</b>	<0.5W			
<b>Sortie audio</b>	2 x 3W			
<b>Conditions d'environnement</b>	Température de fonctionnement : +5 C - +35 C Humidité de fonctionnement : 20% - 80% Température de stockage : -15 C - +45 C Humidité de stockage : 5% - 90%			
<b>Accessoires</b>	Guide d'utilisation Télécommande Piles (x 2) Guide de démarrage rapide			

\* Les spécifications de ce téléviseur ne sont fournies ici qu'à titre de référence.

Des différences peuvent apparaître car la technologie du produit est en amélioration continue.

La conception et les caractéristiques sont sujettes à modification sans préavis.

Description de sortie Péritel :

1. Lorsque la source en cours est ATV/AV/SCART, le signal de sortie péritel est ATV.
2. Lorsque la source en cours est DTV, le signal de sortie péritel est DTV.
3. Une autre source n'a pas de signal de sortie péritel.

# Haier

# Haier

## LED LCD TV-ONTVANGER

---

## GEBRUIKERSHANDLEIDING

Lees deze handleiding aandachtig door voordat u uw televisie gaat gebruiken en houd deze handleiding op de juiste plaats voor latere verwijzing.

**Model :**

LEY19T1000H  
LEY22T1000HF  
LEY24T1000HF  
LEY26T1000HF

# Inhoud

## 01 Veiligheid en waarschuwingen

Welkom	P. 03
Belangrijke informatie	P. 03
Mededeling over de veiligheid	P. 04
Waarschuwingen en voorzichtigheid	P. 05

## 02 Introductie

Belangrijkste kenmerken	P. 07
Montagewijze van het voetstuk	P. 08
Richtlijnen voor monteren aan een muur	P. 09
Het voorpaneel	P. 11
AV-verbindingen	P. 12
Het aansluiten van uw tv	P. 13
Gemeenschappelijke interface	P. 14

## 03 Afstandsbediening

Afstandsbediening	P. 15
-------------------	-------

## 04 Werking

Installatiehandleiding	P. 18
------------------------	-------

## 05 DVD-BEDIENING

ZIJPANEEL VAN DE DVD	P. 38
BEDIENING VAN HET MENU	P. 39
Bescherm uw DVD-discs	P. 42

## 06 DVD problemen oplossen

P. 43

## 07 Oplossen van problemen

Oplossen van problemen	P. 44
Specificatie	P. 45



# 01 Veiligheid en waarschuwingen

## WELKOM

Bedankt voor de aankoop van deze 19"/22"/24"/26" LED LCD TV met DVD speler. Deze handleiding zal u helpen bij het opzetten en het gebruik van uw tv.

Controleer eerst de inhoud van de doos, met de onderdelen die vermeld staan op de onderstaande lijst:

19" HD Digital LED LCD TV met DVD speler Afstandsbediening 2x AAA batterijen Handleiding Snelle startgids Stand	22" FHD 1080p Digital LED LCD TV met DVD speler Afstandsbediening 2x AAA batterijen Handleiding Snelle startgids Stand
24" FHD 1080p Digital LED LCD TV met DVD speler Afstandsbediening 2x AAA batterijen Handleiding Snelle startgids Stand	26" HD Digital LED LCD TV met DVD speler Afstandsbediening 2x AAA batterijen Handleiding Snelle startgids Stand

Nu kunt u beginnen!

## BELANGRIJKE INFORMATIE

LEES EERST ALLE INSTRUCTIES DOOR EN BEWAAR DEZE HANDLEIDING VOOR LATERE VERWIJZING.



### LET OP!

#### KANS OP EEN ELEKTRISCHE SCHOK NIET OPENEN

LET OP!

MAAK DE AFDEKPLAAT (OF ACHTERKANT) NIET OPEN, DIT OM HET RISICO VAN EEN ELEKTRISCHE SCHOK TE VOORKOMEN. ER BEVINDEN ZICH GEEN GEBRUIKERSONDERDELEN IN DIT APPARAAT. NEEMT U CONTACT OP MET DE KLANTENDIENST VOOR EVENTUELE PROBLEMEN. ER BEVINDT ZICH EEN BLIKSEMSCHICHT/PIJLSYMBOL IN DE DRIEHOEK. DIT SYMBOOL GEEFT AAN DAT ER ZICH EEN HOOG VOLTAGE BINNENIN BEVINDT. HET KAN GEVAARLIJK ZIJN OM ELKE VORM VAN CONTACT TE MAKEN MET DE ONDERDELEN BINNENIN DIT PRODUCT.

ER BEVINDT ZICH EEN UITROEPTEKEN IN DE DRIEHOEK: DIT SYMBOOL ATTENDEERT U EROP DAT ER BELANGRIJKE LITERATUUR MEEGELEVERD IS BIJ DIT PRODUCT BETREFFENDE HET ONDERHOUD EN INBEDRIJFSTELLING.



**LET OP:** PLAATS HET TV-TOESTEL NIET IN DE BUURT VAN VOCHTIGHEID, DIT OM HET RISICO VAN ELEKTRISCHE SCHOKKEN EN BRAND TE VERMIJDEN. GEBRUIK GEEN SCHURENDE SCHOONMAAKMIDDELEN DIE KRASSEN OF SCHADE AAN HET LCD-SCHERM KUNNEN AANBRENGEN. VOORKOM CONTACT MET VOORWERPEN DIE HET LCD-SCHERM KUNNEN BESCHADIGEN.



**OPMERKING:** HET ONDERHOUDEN VAN HET APPARAAT DOOR UZELF IS NIET TOEGESTAAN EN KAN TOT LETSEL LEIDEN, OF TOT SCHADE AAN HET PRODUCT. NEEM CONTACT OP MET DE KLANTENDIENST VOOR AL HET ONDERHOUD.



Bij opening komen zichtbare en onzichtbare laserstralingen vrij. Vermijd blootstelling aan de stralen. (Waarschuwing: binnen op het laser omslag schild).

Als het regionummer van de DVD niet overeenkomt met het regionummer op deze DVD speler, dan kan deze niet afgespeeld worden.

Regionummer van deze DVD speler is

## KENNISGEVING OVER DE VEILIGHEID

- Waarschuwing: Verwijder de afdekplaat of achterkant niet om het risico van een elektrische schok te voorkomen. Er bevinden zich geen gebruikersonderdelen binnen in het apparaat. Laat onderhoud over aan gekwalificeerd personeel.
- Waarschuwing: Het apparaat mag niet blootgesteld staan aan regen of vocht om brand of een elektrische schok te voorkomen.
- **Stel de product niet bloot aan water (druppels of spatten) en plaats geen objecten gevuld met vloeistoffen zoals vazen op het apparaat.**
- Houd het product uit de buurt van direct zonlicht en warmtebronnen zoals radiatoren of kachels.
- Blokkeer de ventilatie-openingen niet. Sleuven en openingen van het apparaat zijn bedoeld voor ventilatie. De openingen mogen nooit geblokkeerd worden door uw product op een kussen, bank of soortgelijk oppervlak te plaatsen.
- Gebruik het product niet op een onstabiel karretje, standaard, statief, beugel of tafel. Het apparaat kan vallen wat resulteert in mogelijke schade of mogelijk letsel.
- Plaats nooit zware of scherpe voorwerpen op het paneel of frame.
- Haal de stekker uit het stopcontact wanneer het apparaat niet in gebruik is.
- Er moet speciale aandacht besteed worden aan milieu-aspecten bij inzameling van batterijen.
- **WAARSCHUWING:** de batterijen (of accu's) mogen niet blootgesteld worden aan extreme hitte zoals zonlicht, vuur en dergelijke.
- **WAARSCHUWING:** Overmatige geluidsdruk van oor- of hoofdtelefoon kan gehoorverlies veroorzaken.



Deze afbeelding geeft aan dat dit product niet weggegooid mag worden met ander huishoudelijk afval in de gehele Europese Gemeenschap. Zorg voor verantwoord recyclen zodat het duurzaam hergebruik van grondstoffen bevordert wordt en om mogelijke schade aan het milieu of de menselijke gezondheid te voorkomen door ongecontroleerde afvalverwijdering. Breng uw gebruikte apparaat naar het grofvuil of neem contact op met uw winkelier waar dit product gekocht is om uw gebruikte apparaat in te leveren. Zij kunnen voor een milieuveilige recycling van dit product zorgen.



## WAARSCHUWINGEN EN VOORZICHTIGHEID

### Waarschuwing

#### voorzorgsmaatregelen

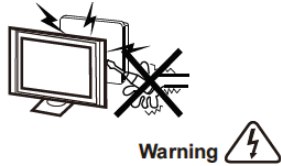

Deze televisie-ontvanger gebruikt hoge spanningen tijdens de werking. Verwijder de afdekplaat of achterkant van dit apparaat niet. Laat onderhoud aan gekwalificeerd personeel over.

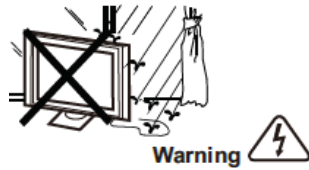

Stel de televisie-ontvanger nooit bloot aan regen of vocht om brand of een elektrische schok te vermijden.

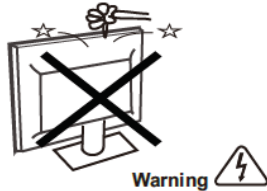

Laat dit product niet vallen, duw geen objecten in de gleuven of openingen van de televisie. Mors nooit enige vloeistof op de televisieontvanger.

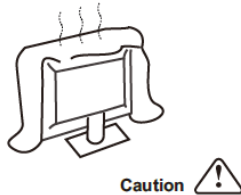

Blokkeer de ventilatie-openingen aan de achterkant niet. Voldoende ventilatie is essentieel om te voorkomen dat elektrische componenten falen.

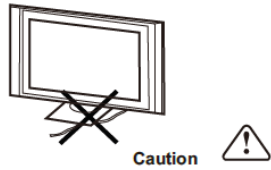

Zorg ervoor dat het snoer zich nooit onder de televisie-ontvanger bevindt.



Leun of sta nooit op de televisie of standaard, of druk er niet plotseling tegenaan. Besteed speciale aandacht aan kinderen. Een ernstig letsel kan veroorzaakt worden indien het toestel valt.

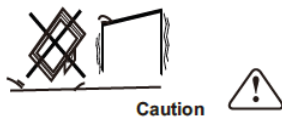

Plaats uw televisie niet op een onstabiel karretje, standaard, plank of tafel. Een ernstig letsel aan een individu of schade aan de televisie kan veroorzaakt worden indien het valt.



Het is raadzaam om de stekker uit het stopcontact te halen wanneer de televisie-ontvanger langere tijd niet gebruikt wordt.

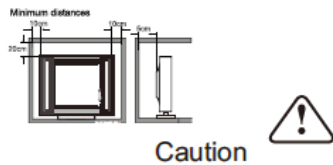

Minimum afstanden

Indien de televisie ingebouwd wordt in een compartiment of soortgelijke behuizing, moeten de minimum afstanden gehandhaafd worden. Warmte-ontwikkeling kan de levensduur van uw televisie verkorten en kan ook gevaarlijk zijn.

## 02 Introductie

### OPGELET

Knoei nooit met onderdelen binnenin de TV of andere instelknoppen die niet in deze handleiding beschreven zijn. Alle LED-TV's zijn hoogspanning elektrische apparatuur.

Wanneer u afstoft of er water aan het scherm, de kast, rond de knoppen of aansluitingen komt, moet het netsnoer uit het stopcontact worden verwijderd.

Veeg de TV af met een zachte, droge, stofvrije doek.

Ontkoppel het netsnoer en de antenne/antennekabel tijdens onweer om schade aan uw TV en eventuele andere aangesloten apparaten te voorkomen.

Alle reparaties aan deze TV mogen alleen door gekwalificeerd TV-onderhoudspersoneel worden uitgevoerd.

### INSTALLATIE

- \* Plaats de tv in de kamer waar het licht niet rechtstreeks in aanraking komt met het scherm.
- \* Totale duisternis of een reflectie op het beeldscherm kan leiden tot vermoeide ogen. Zachte en indirecte verlichting wordt aanbevolen voor meer kijkcomfort.
- \* Laat voldoende ruimte tussen de tv en de muur om ventilatie mogelijk te maken.
- \* Vermijd uitzonderlijk warme plaatsen om schade aan de kast of voortijdig falen van een component te voorkomen.
- \* Bedek de ventilatie-openingen niet wanneer de tv in gebruik is.

### Belangrijkste kenmerken

- 1 Kan gebruikt worden als televisie, beeldscherm, pc-scherm;
- 2 Hoge helderheid, brede kijkhoek;
- 3 Tijdsverschuiving;
- 4 HDMI-interface en SCART-interface;
- 5 NICAM;

### Belangrijkste kenmerken

Paneel	19"	22"	24"	26"
tv-systeem	PAL-B/G, I, D/K SECAM- B/G, D/K, L, L'			
Signaal videosysteem	PAL/SECAM			
Ingang voedingsspanning	AC 100-240V 50/60Hz			
Energieverbruik	30W	38W	40W	55W
Energieverbruik Stand-by	<0.5W			
Vermogen audio-uitgang (THD≤7%)	2x3W			
Ingangs signaal	Analoge RGB(PC) x1; PC audio x1 Hoge definitie multi-media interface (HDMI) x2 Video-ingang x1 Audio-ingang x1 Y/Pb/Prx1 Scart x1 CI x 1			

	USB x 1 Tuner x 1 RF Co-Ax x 1	
uitgangssignaal	Hoofdtelefoon x 1 S/PDIF x 1	
Horizontale definitie (TV-lijn)	Samengestelde video-ingang YPbPr	>=350 >=400

## PC

### VOORAF INGESTELD

	RESOLUTIE	V.Freq.(Hz)	H.Freq.(KHz)
1	640x480	60	31.47
2	800x600	60	37.88
3	1024x768	60	48.36
4	1360x768	60	47.7
5	1280x1024	60	63.98

### Montagewijze van het voetstuk

1. Zet de ondersteunende pilaarvoet op het voetstuk in de richting van de aangegeven pijl en zet deze vervolgens vast met drie schroeven.

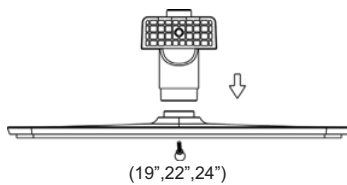

1. Zet de ondersteunende pilaarvoet op het voetstuk in de richting van de aangegeven pijl en zet deze vervolgens vast met drie schroeven.

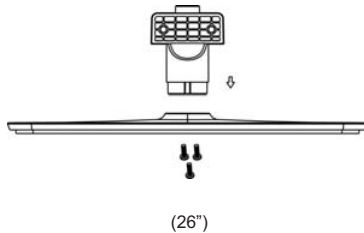

2. Zet de standaard terug op de achterkant in de richting van de aangegeven pijl en zet deze vervolgens met één schroef vast.

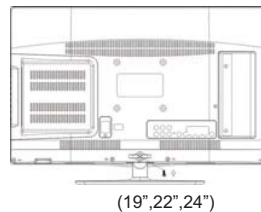

2. Zet de standaard terug op de achterkant in de richting van de aangegeven pijl en zet deze vervolgens met twee schroeven vast.

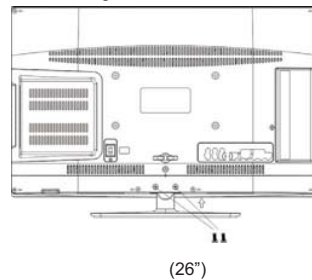

## INSTALLATIE-OPMERKINGEN

Zoek een plek voor de tv in een kamer waar er geen rechtstreeks licht op het scherm valt. Totale duisternis of een reflectie op het scherm kan leiden tot vermoeidheid van de ogen. Zachte en indirecte verlichting wordt aanbevolen voor meer kijkcomfort.

Laat voldoende ruimte tussen de tv en de muur om ventilatie mogelijk te maken.

**Deze televisie niet draaien a.u.b.!**

Vermijd uitzonderlijk warme plaatsen om schade aan de kast of voortijdig falen van een component te voorkomen.

## RICHTLIJNEN VOOR MONTEREN AAN EEN MUUR

Deze televisie kan als volgt aan de muur gemonteerd worden:

1. Plaats de LED-LCD-televisie op een stevige ondergrond. Plaats een zachte doek over de voorkant van het scherm om het tegen eventuele schade te beschermen.
2. Verwijder de schroeven uit het onderste deel van de tv, daar waar de voet de televisie verbindt en haal de voet weg (zet de voet op een veilige plaats voor toekomstig gebruik).

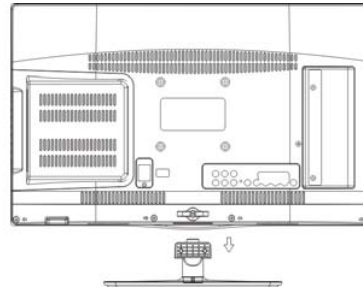
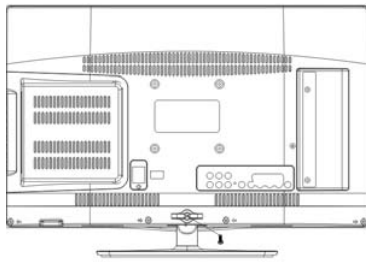

(19",22",24")

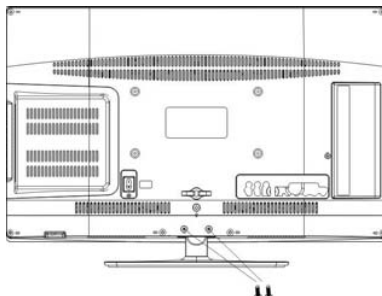

(26")

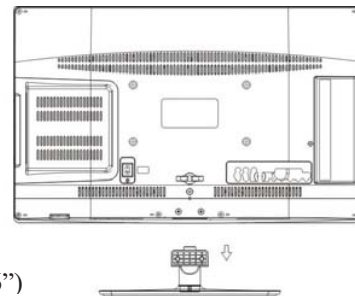

3. Gebruik de vier meegeleverde schroeven om de tv vast te zetten aan de wandbeugel (niet meegeleverd) via de vier VESA-standaardgaten aan de achterzijde van de televisie.

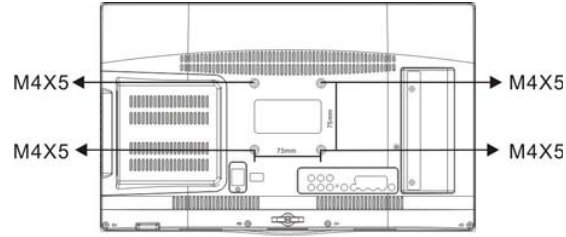

(19")

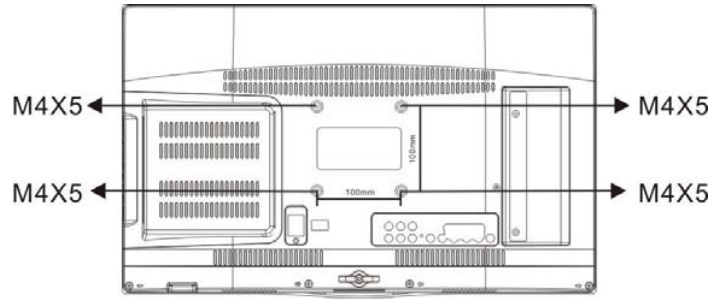

(22", 24")

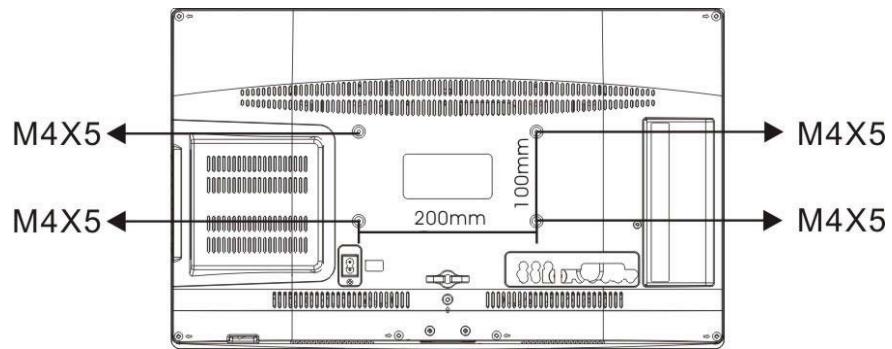

(26")



## Het voorpaneel

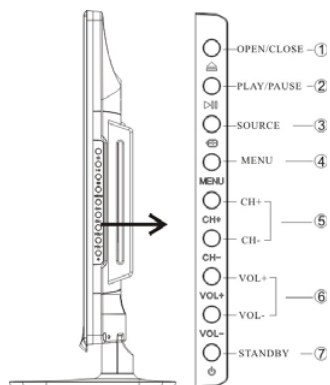
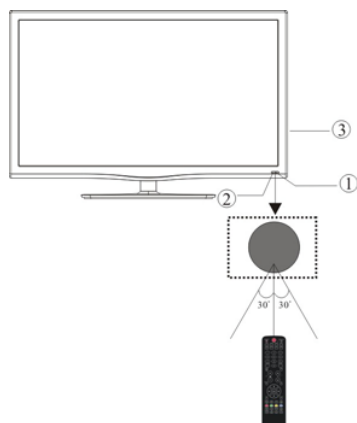

1 Sensor van de afstandsbediening.

2 LED-wijzer:

BLAUW: VERMOGEN AAN.

ROOD: STANDBY.

3 Toetsen.

1	<b>OPEN/CLOSE</b>	
2	<b>PLAY/PAUSE</b>	
3	<b>BRON</b>	
4	<b>MENU</b>	Laat het hoofdmenu zien.
5	<b>CH+/CH-</b>	In de TV-instelling, druk op CH+ of CH- om naar een hoger of lager kanaal te veranderen. In MENU, druk op CH+ of CH- om uit geselecteerde onderdelen te kiezen.
6	<b>VOL+/VOL-</b>	Aanpassen geluidsniveau. In MENU, past het onderdeel aan dat u geselecteerd heeft.
7	<b>STANDBY</b>	

### Achter/zijcontacten

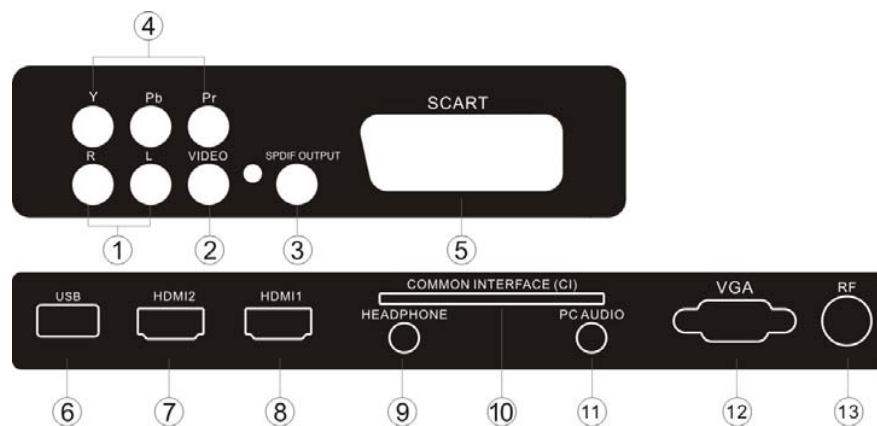

1	L/R audio	Ingang
2	VIDEO	Ingang
3	S/PDIF	Digitale audio-uitgang
4	YPbPr	Ingang
5	SCART	Ingang
6	USB	Ingang
7	HDMI2	Ingang
8	HDMI1	Ingang
9	Hoofdtelefoon	analoge audio-uitgang
10	GEMEENSCHAPPELIJKE IN INTERFACE (CI)	Ingang
11	PC AUDIO	Ingang
12	VGA-INGANG	Ingang
13	ANT	Ingang

## HET AANSLUITEN VAN UW TV

### ANTENNE-AANSLUITING

Sluit uw antenne aan de achterkant van de tv aan in de ANT IN-aansluiting.

### VERBETER UW SIGNAAL

Om de beeldkwaliteit te verbeteren in een gebied met een slecht bereik, gebruikt u een signaalversterker (niet meegeleverd).

### SLUIT UW PC AAN OP DE TV

U kunt uw tv ook als monitor voor uw pc gebruiken door deze te verbinden met een VGA-kabel (niet meegeleverd).

- 1 Lees de gebruikershandleiding van uw computer en controleer of er een VGA-aansluiting aanwezig is.
- 2 Schakel de stroom van uw tv en pc uit.
- 3 Sluit een type D, 15-pin VGA-interface-kabel aan op de VGA-video interface-aansluiting van de pc. Sluit het andere uiteinde van de kabel aan op de interface-aansluiting van de tv. Draai de schroeven van de VGA-aansluitingen aan en verbind de audiokabel (niet meegeleverd) naar de audio-ingang aan de achterkant van de tv.
- 4 Zet eerst de stroom van de tv aan en daarna dat van de pc.
- 5 Druk op de toets van de tv of van de afstandsbediening om de video-ingang in te stellen op VGA.
- 6 Wanneer het beeld laat zien dat er een ruis aanwezig is, wijzigt u de VGA-instelling naar een andere resolutie, verander de sterkte of verander de helderheid en het contrast in het menu tot het beeld duidelijk is.

### SLUIT EEN DVD-SPELER OF VIDEORECORDER AAN OP UW TV

Er zijn twee manieren waarop u een dvd-speler of videorecorder op uw tv kunt aansluiten. Zorg ervoor dat zowel de tv, dvd-speler of videorecorder zijn uitgeschakeld voordat u deze aansluit.

1. Sluit de AV-uitgang van de dvd/video aan op de AV-ingang van uw tv.
2. Sluit de AV-audio L en R aan op de audio-ingang (8). Druk op de **BRON**-toets van de tv om de video-ingang naar AV te zetten.

### SCART-INGANG

- 1 Sluit de SCART-kabel van het externe apparaat (dvd-speler, top-setbox of spelcomputer) aan op de SCART-aansluiting van de tv.
- 2 Druk op de **BRON**-toets om de SCART-optie te selecteren.
- 3 Druk op de **AFSPEEL**-toets van het externe apparaat.

### HDMI-INGANG

- 1 Sluit de kabel van het HDMI-apparaat aan op de HDMI-aansluiting van de tv.
- 2 Druk op de **BRON**-toets om de HDMI-optie te selecteren.
- 3 Raadpleeg de gebruikershandleiding van het HDMI-apparaat voor de bediening hiervan.

### HOOFDTELEFOON- UITGANG

Stop de stekker van de hoofdtelefoon in de voorzine ingang « HEADPHONE ». De luidsprekers zijn nu gedempt.

### S/PDIF-UITGANG

**S/PDIF** is een digitale audioverbinding gebruikt voor het over korte afstanden aansluiten van audioapparatuur, bijvoorbeeld thuis theaters en andere digitale Hi-fi-systemen. Het signaal wordt doorgegeven over een coaxiale kabel met RCA-connectors.

1. Zorg ervoor dat zowel de TV als het apparaat vóór het aansluiten zijn uitgeschakeld.
2. Sluit de AV-kabel (niet meegeleverd) aan vanaf de S/PDIF-aansluiting van de TV naar het geluidssysteem van het theater of digitaal hi-fi-systeem enz.

## GEMEENSCHAPPELIJKE INTERFACE

De gemeenschappelijke interface-gleuf (common interface of CI) is ontworpen om de conditionele toegang-module (CA) en smartkaart te aanvaarden, dit om het mogelijk te maken om naar betaal-tv en aanvullende diensten te kijken. Neemt u contact op met de installateur van de gemeenschappelijke interface voor meer informatie betreffende modules en abonnementen. Let op, CA-modules en smartkaarten zijn geen optionele accessoires van ons.



### Waarschuwing

- Schakel uw tv uit voordat u een module in de gemeenschappelijke interface-gleuf stopt.
1. Plaats de CAM er correct in, stop daarna pas de smartkaart in het CI-sleuf dat zich aan de zijkant van de tv bevindt.

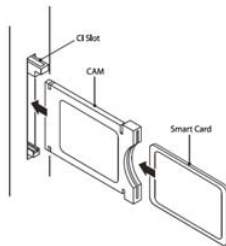

CI SLOT	CI-GLEUF
CAM	CAM
Smart Card	Smartkaart

2. Schakel de tv in, op het scherm zal een bericht verschijnen indien de CA-module gedetecteerd wordt. Wacht enkele ogenblikken tot de kaart geactiveerd is.



3. Druk op de **MENU**-toets en druk vervolgens op de **▲▼**-toetsen om de CI informatie-optie te selecteren.



4. Gedetailleerde informatie over de CI-kaart die in gebruik is, wordt weergegeven.
5. Druk op de **OK**-toets om het kaartmenu te openen. Wij verwijzen naar de modulehandleiding voor het instellen van de details.
6. Wanneer de module verwijderd is, zal het volgende bericht op het scherm verschijnen:

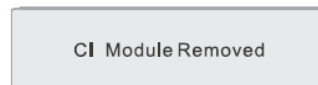

## 03 Afstandsbediening

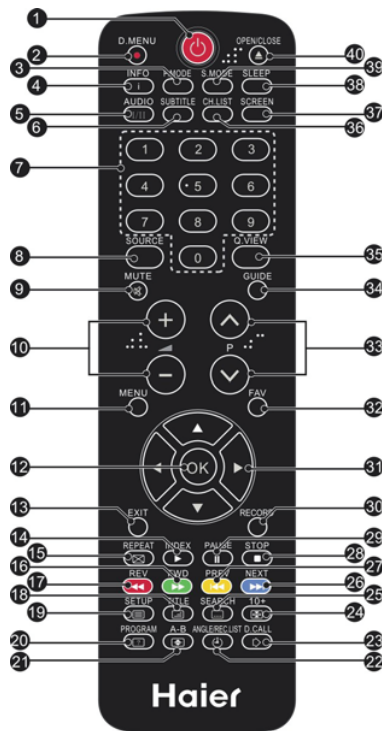

- 1.VOEDING: Indrukken om de TV in te schakelen
- 3.P.Mode: Om de beeldmodus te schakelen.
- 4.INFO: Indrukken om de huidige signaalstatus, inclusief ingangsbron en audiokanaalmodus weer te geven.
- 5.AUDIO I/II: Indrukken om "MONO" en "Nicam stereo" voor ATV-kanaal te selecteren. Selecteer de audiotaal voor het DTV-kanaal.
- 6.ONDERTITELING: Indrukken om de ondertiteling "On" of "Off" te schakelen
- 7.Cijferknoppen: Voor directe toegang tot kanalen.
- 8.BRON: Voor het selecteren van de ingangsbron.
- 9.DEMPEN: Om het geluid in of uit te schakelen.
- 10.Volumeregeling: Om het geluidsniveau aan te passen.
- 11.MENU: Om het TV-menu weer te geven.
- 12.OK: Om een selectie te bevestigen
- 13.AFSLUITEN: Om naar het vorige menu terug te keren of het menu te verlaten.
- 14.Teletekst Index
- 16.Teletekst groene knop/USB snel vooruit
- 17.Teletekst rode knop/USB snel achteruit
- 18.Teletekst mix
- 19.Teletekst tekst
- 20.Teletekst tonen
- 21.Teletekst grootte
- 22.Teletekst tijd/OPNAMESLIJST (teleteksttijd is geen functie)
- 23.Teletekst modus: Geen functie.
- 24.Teletekst aanhouden

- 25.Teletekst subcode: Teletekst subpagina
- 26.Teletekst blauwe knop/USB volgend bestand
- 27.Teletekst gele knop/USB vorig bestand
- 28.USB STOP
- 29.USB AFSPELEN/PAUZEREN
- 30.START OPNEMEN
- 31.Cursor OMHOOG, OMLAAG, LINKS, RECHTS: Indrukken om uw selectie te navigeren.
- 32.Fav: Om uw favoriete kanalenlijst in de TV- of DTV-modus te benaderen.
- 33.Selecteer programma: Druk op de " " -knop om het volgende of vorige TV-kanaal te selecteren.
- 34.GIDS: Indrukken om het elektronische programmagids in de TV-modus weer te geven.
- 35.Q.View: Om het eerder bekeken kanaal te benaderen.
- 36.CH.LIST: Indrukken om de kanalenlijst weer te geven.
- 37.Scherm: Om de aspectratio van het beeld te wijzigen.
- 38.Slapen: Stel de timer in om de TV uit te schakelen.
- 39.S.Mode: Om de geluidsmodus te schakelen.

## Afstandsbediening – DVD-sectie

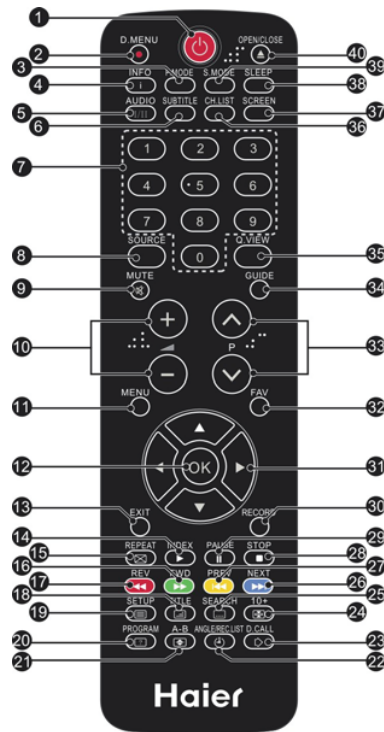

2.D.MENU: Druk tijdens het afspelen van DVD op "MENU" om het disc-menu weer te geven.

5.AUDIO: Wijzig de audiotaal of het audiokanaal.

6.ONDERTITELING: Indrukken om van verschillende bijschriften te kiezen (vereist ondersteuning van schijf).

7.Numerieke toetsen: Indrukken om de tijd in te stellen, selecteer de titel, het hoofdstuk of de track die u wilt afspelen. Druk op de "ENTER/OK"-knop om te bevestigen. Wanneer een VCD wordt afgespeeld (met PBC uit), druk op de numerieke toetsen om direct een track te selecteren.

12.OK: Indrukken om te bevestigen.

14.AF SPELEN: Indrukken om het afspelen van de DVD van de media die u wilt bekijken te beginnen.

15.HERHALEN: Indrukken om tussen verschillende herhaalmodi te kiezen - Herhalen hoofdstuk/Titel herhalen/Herhalen uit (voor DVD-discs), Herhaal één/Map herhalen/Alles/Herhalen uit (voor VCD/CD/MP3-discs).

16.VOORUIT: Indrukken om het afspelen in de DVD-, CD MP3- of VCD-modus snel vooruit te spoelen. Druk herhaaldelijk om door de snel vooruit spoelsnelheden te bladeren. Druk op de "Afspelen/Pauze"-knop om het afspelen te hervatten

17.ACHTERUIT: Indrukken om het afspelen in de DVD-, CD MP3- of VCD-modus terug te spoelen. Druk herhaaldelijk om door de terugspoelsnelheden te bladeren. Druk op de "Afspelen/Pauze"-knop om het afspelen te hervatten.

18.TITLE: Indrukken om het hoofdmenu van de DVD weer te geven.

19.DVD INSTELLEN: Indrukken om het instellingenmenu van het systeem te openen. Druk nogmaals om het menu te verlaten.

20.PROGRAMMA: Programma van de DVD

21.A-B: Indrukken om een segment van de disc te herhalen dat u tussen A en B. bekijkt (DVD-modus)

22.HOEK: Indrukken om geschoten scènes vanuit verschillende hoeken bekijken. (Schijf ondersteuning is vereist)

23.D.CALL: Indrukken om de informatie van de huidige afspelende disc weer te geven.

24.10+: Geen functie.

25.ZOEKEN: Voor DVD-disks, indrukken om de gewenste titel en het hoofdstuk te kiezen en de gewenste titel, tijd en hoofdstuktijd te zoeken. Voor Super VCD, VCD, CD-disks, druk op deze knop om de gewenste disc-tijd en track-tijd te zoeken en de gewenste track te kiezen.

Opmerking: Tijdens het afspelen van een VCD, moet de PBC-modus ingesteld zijn op "OFF".

26.VOLGENDE: Tijdens het afspelen van een DVD, CD, MP3 of VCD, druk op "NEXT" om het volgende hoofdstuk, de volgende titel of track af te spelen.

27.VORIGE: Tijdens het afspelen van een DVD, CD, MP3 of VCD, druk op "PREV" om het vorige hoofdstuk, de vorige titel of track af te spelen.

28.STOP: Indrukken om het afspelen van de DVD die u bekijkt op elk moment te stoppen.

29.PAUZE: Indrukken om het afspelen van de DVD-media te pauzeren.

35.Q.View: Indrukken om naar het hoofdmenu terug te keren.

40.OPENEN/SLUITEN: Om de disclade te openen, druk op "OPEN/CLOSE". Om de disclade te sluiten, druk opnieuw op "OPEN/CLOSE".

### Plaats de batterijen in de afstandsbediening



1. Verwijder het batterijklepje.
2. Plaats 2 AAA 1,5V batterijen in het compartiment en let erop dat de polariteit (+ of -) van de batterijen overeenkomt met de polariteitsmerken op de afstandsbediening.
3. Monteer het batterijklepje. Vervang de batterijen wanneer uw tv de volgende symptomen begint te vertonen: bediening is instabiel of onregelmatig, soms werkt de tv niet met de afstandsbediening.



Opmerking:

- 1) Alkaline-batterijen worden aanbevolen.
- 2) Verwijder de batterijen als ze leeg zijn of als de afstandsbediening langere tijd niet gebruikt wordt.

## AFSTANDSBEDIENING

### TELETEKST

Teletekst is een informatiesysteem dat door bepaalde zenders uitgezonden wordt en geraadpleegd kan worden zoals een krant. Het biedt ook toegang tot ondertiteling voor kijkers met gehoorsproblemen of die niet vertrouwd zijn met de taal van een uitzending (kabelnetwerken, satellietkanalen enz.).

Druk op:	U verkrijgt:
TEKST	Dit wordt gebruikt om de teletekst-optie op te openen of te verlaten. De inhoud wordt weergegeven in een lijst van pagina's die geraadpleegd kan worden. Elke pagina heeft een overeenkomstige 3-cijferig paginanummer. Als het gekozen kanaal geen teletekst uitzendt, zal de aanduiding 100 zijn en het scherm zal leeg blijven (in dit geval kiest u een ander kanaal voor teletekst).
EEN PAGINA SELECTEREN 	Voer het nummer van de gewenste pagina met de 0 t/m 9 toetsen in of met de pijlen omhoog/omlaag. Bijvoorbeeld: voor pagina 120, kiest u 120. Het nummer verschijnt in de linkerbovenhoek, de teller draait en hierna wordt de pagina weergegeven. Herhaal deze handeling om een andere pagina te bekijken. Als de teller blijft zoeken, betekent dit dat de pagina niet uitgezonden wordt. Selecteer dan een ander nummer.
DIRECT TOEGANG TOT RUBRIEKEN 	Gekleurde toetsen bevinden zich aan de onderkant van het scherm. De vier gekleurde toetsen worden gebruikt om de overeenkomstige rubrieken of pagina's te openen. De gekleurde velden knipperen wanneer de rubriek of de pagina nog niet beschikbaar is.
INDEX	Dit laat u terugkeren naar de Inhoud (meestal pagina 100).
SUB PAGINA (sub page)	Bepaalde pagina's bevatten sub-pagina's die automatisch achtereenvolgens weergegeven worden. Deze toets wordt gebruikt om te stoppen dat de sub-pagina de overname hervat. De aanduiding verschijnt links bovenaan.
VASTHOUDEN (hold)	De pagina bevrozen.
ONTHULLEN (reveal)	Het weergeven of verbergen van informatie (oplossingen bij spelletjes).
LIJST (list)	De gebruiker kan vier favoriete pagina's direct koppelen aan de vier gekleurde toetsen. Terwijl de lijst geactiveerd is, is het niet mogelijk om met TOP of FLOF te navigeren met de kleurtoetsen. De favoriete paginanummers moeten opgeslagen, en hersteld worden van/naar een niet-vluchtig geheugen voor elk kanaal door de systeemsoftware.

## 04 DE WERKING

### Installatiegids

De installatiegids verschijnt enkel wanneer de TV voor de eerste keer gebruikt wordt of terug is ingesteld op fabrieksinstellingen.

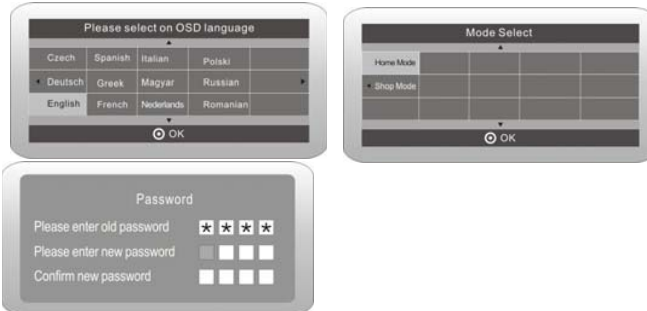

- 1) Druk op de "◀▶▼▲"-knoppen om in het menu te navigeren en de instellingen te wijzigen. Druk op de "OK"-knop om te bevestigen.

Selecteer de gewenste taal, thuis mode/mode winkel voor de weergave op het menu  
Het standaard paswoord is 6666.

### WONING- of WINKEL- modus

- ① De woningmodus is een energiebesparende modus. De woningmodus wordt aanbevolen voor normale weergave-instelling en is door de fabrikant als standaard ingesteld.
  - ② De winkelmodus is een optie voor detailhandelaars voor reclame- of productpresentatie. De winkelmodus heeft een helderder beeld dan de woningmodus.
  - ③ U kan kiezen tussen thuis mode of winkel mode. Indien u voor winkel mode kiest zal de bron automatisch HDMI 1 zijn en zal u op exit moeten drukken op de afstandsbediening om het popup menu te verlaten.
- 2) Druk op de "▼▲"-knoppen om "DVB-T/DVB-C" te selecteren en druk vervolgens op de "OK"-knop om te bevestigen.

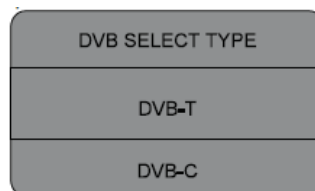

- a. Als u DVB-T selecteert, is de volgende stap het selecteren van het afstemtype en land, druk vervolgens op de "OK"-knop om het afstemmen te starten.







- 1) Druk op de "MENU"-knop en druk vervolgens op de "▼▲"-knoppen om het "Channel"-menu te selecteren en druk vervolgens op de "OK"-knop.
- 2) Druk op de "▼▲"-knoppen om "Auto Tuning" te selecteren en druk vervolgens op de "OK"-knop.

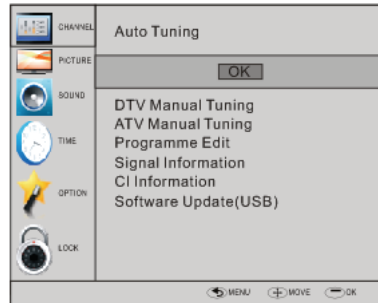

- 3) Druk op de "▼▲"-knoppen om "DVB-T/DVB-C" te selecteren. Selecteer "DVB-T" en druk vervolgens op de "OK"-knop om te bevestigen

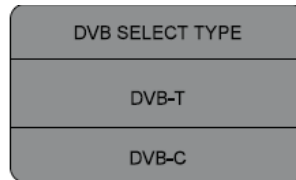

- 4) Druk in het "Afstemtype"-menu op de "◀▶"-knoppen om ATV/DTV/DTV + ATV te selecteren. Druk op de "▼"-knop en druk vervolgens op de "◀▶▼▲"-knoppen om het land waar u de TV zult gebruiken. Druk op de "OK"-knop om te bevestigen.



- 5) Het kanaalafstemmen zal beginnen. Deze bewerking kan tot 6 minuten duren. De display zal de voortgang van het afstemmen en het aantal gevonden kanalen weergeven.
- 6) Als u het ATV-afstemmen wilt overslaan, druk op de "MENU"-knop om het afstemmen te onderbreken. Een pop-up-scherm zal worden weergegeven, druk op de "◀"-knop om "YES" te selecteren om te bevestigen. Vervolgens gaat u rechtstreeks naar DTV-afstemmen. U kunt de bovenstaande stap herhalen als u ook de DTV-afstemmen wilt overslaan. Een installatie herinnering verschijnt de volgende keer dat u de TV inschakelt.

- 7) Nadat het afstemmen voltooid is, zijn de kanalen gerangschikt in een vooraf ingestelde volgorde. Als u kanalen wilt overslaan, wijzig de vooraf ingestelde volgorde of hernoem kanalen, selecteer "Programme" bewerken onder het "Channel"-menu.

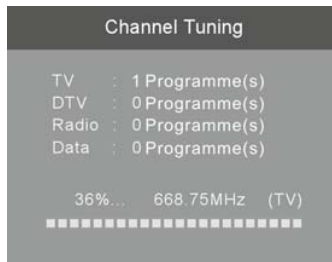

### 1.2 Automatisch afstemmen (DVB-C)

- 1) Druk op de "MENU"-knop en druk vervolgens op de "▼▲"-knoppen om het "Channel"-menu te selecteren en druk vervolgens op de "OK"-knop.
- 2) Druk op de "▼▲"-knoppen om "Auto Tuning" te selecteren en druk vervolgens op de "OK"-knop.



- 3) Druk op de "▼▲"-knoppen om "DVB-T/DVB-C" te selecteren en druk vervolgens op de "OK"-knop om te bevestigen.

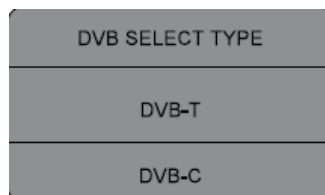

- 4) Druk op de "▼▲"-knoppen om "Scantype/Symbol (KS/S)" te selecteren en druk vervolgens op de "OK"-knop om te bevestigen.



Alle kanalen met inbegrip van ATV, DTV en Radio kunnen in één keer worden afgestemd, als het afstemtype DTV + ATV is.

Alle opgeslagen zenders zullen na het automatisch afstemmen verdwijnen.

Na het automatisch afstemmen, zal het kanaal naar het eerste DTV-kanaal overslaan.

### 2.1 DTV handmatig afstemmen (DVB-T)

- 1) Druk op de "MENU"-knop en druk vervolgens op de "▼▲"-knoppen om het "Channel"-menu te selecteren en druk vervolgens op de "OK"-knop.
- 2) Druk op de "▼▲"-knoppen om "DTV Manual Tuning" te selecteren en druk vervolgens op de "OK"-knop.

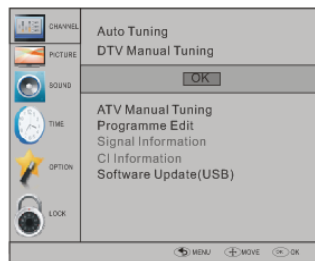

- 3) Het "DTV Manual Tuning"-scherm zal verschijnen. Druk op de "◀▶"-knoppen om het gewenste UHF-kanaal te selecteren en druk vervolgens op de "OK"-knop om het zoeken van dat kanaal te beginnen. Wanneer het signaal is afgestemd, zal het beeld en de signaalsterkte op het scherm worden weergegeven.
- 4) Druk op de "MENU"-knop om naar het hoofdmenu terug te keren.
- 5) Druk op de "EXIT"-knop om het menu te verlaten.



### 2.2 DTV handmatig afstemmen (DVB-C)

- 1) Druk op de "MENU"-knop en druk vervolgens op de "▼▲"-knoppen om het "Channel"-menu te selecteren en druk vervolgens op de "OK"-knop.
- 2) Druk op de "▼▲"-knoppen om "CADTV Manual Tuning" te selecteren en druk vervolgens op de "OK"-knop.



- 3) Het "CADTV Manual Tuning"-scherm zal verschijnen. Druk op de "▼▲"-knoppen om "Frequency/Symbol (Ks/s/QAM Type QAM)" te selecteren en druk vervolgens op de "OK"-knop om het zoeken van dat kanaal te beginnen. Wanneer het signaal is afgestemd, zal het beeld en de signaalsterkte op het scherm worden weergegeven.
- 4) Druk op de "MENU"-knop om naar het hoofdmenu terug te keren.
- 5) Druk op de "EXIT"-knop om het menu te verlaten.

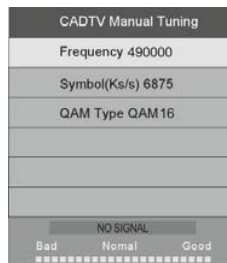

### 3). ATV handmatig afstemmen:

U kunt het geluidssysteem veranderen om naar analoge tv-kanalen te zoeken en fijn af te stellen, sla hierna de kanalen op die u geselecteerd heeft.



#### OPMERKING:

Druk op de rode toets van teletekst om de kanalen na handmatige afstemming op te slaan.

### 4). Programma wijzigen:

U kunt elk programma verwijderen, hernoemen, verplaatsen, overslaan, ook FAV (favorieten).





 **Verwijderen**

Druk op de rode toets van teletekst, het programma waar de cursor zich bevindt, zal verwijderd worden.

 **Hernoemen:**

Alleen ATV-programma's kunnen hernoemd worden.

Verplaats de cursor naar het programma, druk op de groene toets van teletekst om het programma te hernoemen.

Druk op   om de karakters te kiezen. Druk op   om de cursor te verplaatsen.



Druk op de menu knop om het bewerken af te sluiten. Druk vervolgens op UITGAAN om het menu te verlaten.

Opmerking: ATV-programma's kunnen alleen een naam van 5 karakters hebben, bij DTV zijn dit 25 karakters.

 **Verplaatsen**

Gebruik de pijltoetsen om het kanaal dat u wilt verplaatsen te selecteren. Druk vervolgens op de gele toets om de verplaatsfunctie te selecteren. Wanneer deze actief is, gebruikt u de pijltoetsen om het kanaal te verplaatsen en daarna OK om dit te bevestigen.





 **Overslaan**

Druk op   om het programma te kiezen, drukt u hierna op de blauwe toets van teletekst om dit programma over te slaan. zal aan de rechterkant van het programma verschijnen.

Kies het programma dat overgeslagen moet worden, druk nogmaals op de blauwe toets. U kunt overslaan annuleren,

 zal dan verdwijnen.

 **Favoriet**

Druk op   om het programma te kiezen. Druk op de FAV-toets,  zal aan de rechterkant van het programma verschijnen. Kies het favoriete programma en druk nogmaals op de FAV-toets. U kunt FAV annuleren,  zal dan verdwijnen.

Zodra uw favoriete groep is aangemaakt, kunt u snel toegang krijgen tot uw favoriete kanaal door op de FAV-toets te drukken.

**5). CI-informatie: (optioneel)**

Dit menu kan de informatie over de gemeenschappelijke interface kaart (CI-kaart) weergeven.

**2. BEELDMENU**

Het tweede deel van het MENU is het BEELDMENU.

U kunt hier effect geven aan het beeld zoals contrast, helderheid enz.

Druk op OK om te bewegen, druk op OK om het aan te passen.

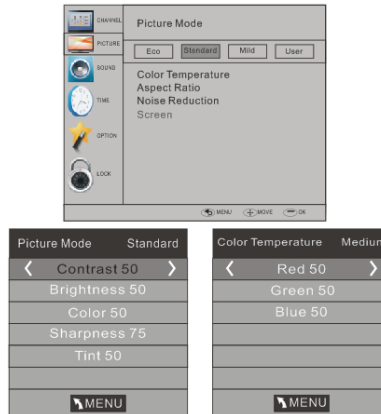

**OPMERKING:**

- 1). Tint is alleen beschikbaar voor het NTSC-systeem.
- 2). Er zijn vier kleurtemperatuurstellingen die geselecteerd kunnen worden, medium, warm, koel, gebruiker.
- 3). Beeld (screen) is beschikbaar in de PC-optie die de horizontale positie, verticale positie, grootte en fase kan aanpassen.

**3. GELUIDMENU**

Het derde deel van het MENU is het GELUIDMENU.

U kunt hier het geluidseffect aanpassen zoals hoge en lage tonen, balans enz.

Druk op ▼▲ om te bewegen, druk op OK om het aan te passen.



**Opmerking:**

Auto volume: dit is alleen beschikbaar als het ingangssignaal te groot is of het geluid vervalst wordt.

**4. TIJDMENU**

Het vierde onderdeel van het MENU is het TIJDSMENU.

U kunt hier de klok, het vermogen aan/uit tijd, de slaaptijd enz. aanpassen.

Druk op ◀▶ om te bewegen, druk op OK om het aan te passen.





**OPMERKING:**

Indien er 15 minuten geen signaal aanwezig is, zal de tv naar de automatische slaapinstelling schakelen (auto sleep) als deze op AAN (on) ingeschakeld is. De kloktijd kan verkregen worden via het DTV-systeem auto.

**5. INSTELMENU**

Het vijfde deel van het MENU is het INSTELMENU. Hier kunt u de menutaal, gesproken taal, ondertiteling enz. instellen.



**Automatische uitschakelen**

1. Als na 4 uur vanaf het inschakelen geen wijzigingen aan de TV worden aangebracht, bijvoorbeeld geen kanaal of volume veranderd, zal de TV het automatische uitschakelproces starten.

En pop-up-venster zal verschijnen op het scherm.

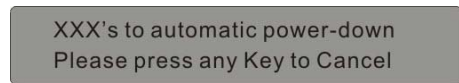

Na 150 seconden schakelt de TV automatisch over naar stand-by. Druk op een willekeurige knop op de afstandsbediening om het automatisch uitschakelen te annuleren.

2. Om het automatisch uitschakelen te annuleren, selecteer "Automatic power-down (4H)" in het optiemenu en druk op "OK". Een pop-up-bericht "Are you sure you want to enable automatic powerdown?" zal verschijnen.

Gebruik de rechter pijltoets om "NO" te selecteren.

Het TV-scherm keert naar het optiemenu terug en de "Automatic power-down (4H)"-optie zal verschijnen.

Automatic power-down(4H) OFF

Om na 4 uur naar automatisch uitschakelen terug te keren, herhaal het bovenstaande maar gebruik de linker

pijltoetsom "YES" te selecteren.

In het PVR-file systeemmenu kunt u de USB-schijf instellen voor PVR (persoonlijke videorecorder).



**OPMERKING:**

Fabrieksinstellingen (restore factory default) zal alle programma's en wachtwoorden verwijderen.

**6. KINDERSLOTMENU**

Het zesde onderdeel van het MENU is het KINDERSLOTMENU. U kunt het systeem op slot zetten, een wachtwoord aanbrengen, programma's blokkeren en ouderlijke begeleiding instellen. Zodra u het kinderslotsysteem heeft ingeschakeld, kunt u geen kanalen meer zoeken of programma's wijzigen.



**OPMERKING:**

Het standaard wachtwoord is 0000. Indien u het wachtwoord vergeet, kunt u gebruik maken van het superwachtwoord: 9443.

Blokkeer programma (block program): druk op ▼▲ om het programma te kiezen, druk op de groene toets van teletekst om het programma te blokkeren. Indien u het programma wilt deblokkeren, gaat u dan naar het hoofdmenu, geeft het wachtwoord in, drukt hierna nogmaals op de groene toets. Ouderlijk toezicht (parental guidance): Druk op ◀▶ om de waardering te kiezen.

**7. EPG-MENU (electronische programmagids)**

Het EPG-menu wordt gebruikt om na te kijken wat er wordt uitgezonden op DTV of de radio op de dag zelf.

Om toegang tot het EPG-menu te krijgen, drukt u op de EPG-toets en het volgende menu zal worden weergegeven:



1.  INFO

Gebruik  om de programma's te kiezen. Om de informatie van het programma te markeren, drukt u op de INFO-toets.

2.  Schema

Druk op de gele teletekst-toets. Dit kan het hele herinneringsschema op een rij zetten, druk op de gekozen lijst en druk op de rode toets  **VERWIJDEREN** om de schemalist te verwijderen.

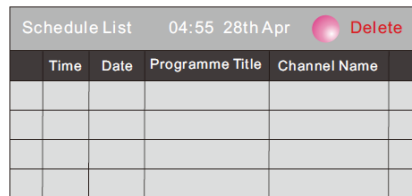

3.  Opnemen

Druk op de rode toets. Dit kan ingesteld worden om het programma te laten opnemen.

4.  Herinneren

Druk op de blauwe toets om één programma te kiezen en om één herinnertijd in te stellen. Het tv-scherm zal op de gekozen tijd automatisch naar het gekozen programma verspringen.



8. **PVR-FUNCTIE**

1. **Vorbereiding om een programma op te nemen**

De PVR functie werkt enkel op TNT

Kies in het INSTELMENU het PVR file systeem. Kies in het "INSTELMENU" nu "controleer PVR file systeem" (check PVR File System). Klik op "OK" totdat "controleren" (checking) veranderd is naar "succes".

Opmerking: controleer ook de term "snelheid" (speed). Indien er "HD-ondersteuning" (HD support) is, betekent dit dat de snelheid van het USB-apparaat beschikbaar is voor tijdverplaatsing en opnemen. Indien dit niet het geval is, dient u het apparaat te formatteren om ervoor te zorgen dat het apparaat beschikbaar is. De standaard "vrije opneemlimiet" (free record limit) is zes uur, mits de ruimte op de schijf groot genoeg is. Indien de ruimte niet groot genoeg is, moet de opneemtijd korter worden, afhankelijk van de ruimte op het apparaat. Voer geen andere functies uit tijdens de "controleer PVR File systeem"-controle totdat deze gereed is.

De opnames moeten met het PVR-systeem van de TV gebeuren. Het kan alleen op de dezelfde TV worden afgespeeld, niet op een ander soort apparaat (computer, DVD, enz.) die niet met de TS-bestandsindeling compatibel is.

Houd er rekening mee dat om elke vorm van opname uit te voeren, de TV het formatteren van het aangesloten USB-apparaat, voor het opslaan van de opname, van u zal vereisen.

**WAARSCHUWING. BIJ HET FORMATTEREN VAN DE EXTERNE USB-APPARAAT, ZULT U ALLE BESTANDEN EN INFORMATIE VERLIEZEN DIE U OP HET APPARAAT HEBT OPGESLAGEN.**

Het USB-bestandssysteem zal de opslagcapaciteit beperken.

Bestandssysteem: NTFS maximaal 2TB

FAT32 maximaal 192 GB

FAT16 maximaal 2 GB

Open vanaf het optiemenu het PVR-bestandssysteem zoals hieronder:





Selecteer schijf (select disk): selecteer op welke schijf er opgenomen moet worden.

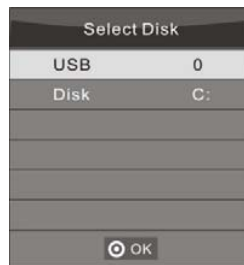

Controleer PVR file systeem (check PVR File System): controleer of het PVR file systeem is ingesteld op het USB apparaat of niet.

**Formatteren:**

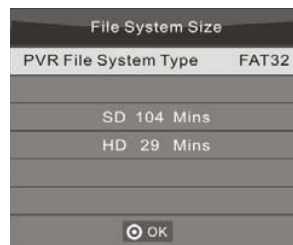
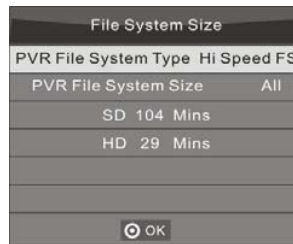

(Suggestie voor het formatteren van het formaat van het apparaat door "High Speed Fs...", dat versneld kan opnemen).

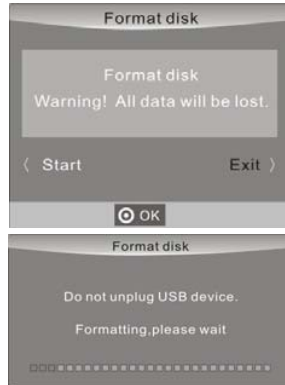

Het onderstaande menu verschijnt nadat het formatteren beeindigd is:



Indien u het "hoge snelheid FS" formaatinstelling kiest (Hi Speed FS), kunt u de grootte van de tijdverplaatsing veranderen:



## 2. Het programma opnemen

Als de DTV-bron speelt, kies dan het kanaal en klik op "opnemen" (record), het opnamevenster zal verschijnen. Klik nogmaals op "opnemen" (record) en het opneemvenster zal verdwijnen, het "opneem"-icoon (REC) bevindt zich nog steeds links bovenaan. Het zal verdwijnen wanneer u op "stop" drukt.

### **3. Een nummer afspelen**

Het programma opgenomen op de "USB" zal in de map "\_MSTPVR" op het apparaat worden opgeslagen.

1. De USB-opslag grootte kan tussen 128 MB en 500 GB in grootte zijn, maar voor praktisch gebruik is 2 GB tot 500 GB aanbevolen.

2. De video kan korrelig worden wanneer de bitratio van de video te laag is. Dit kan door het aansluiten van een USB-verlengkabel worden veroorzaakt in plaats van de USB direct op de TV aan te sluiten.

3. Niet alle USB-apparaten zijn compatibel.

Hieronder is een lijst van aanbevolen USB-stations.

Modellen die niet worden vermeld kunnen compatibel zijn, maar zijn niet gegarandeerd te werken.

De ondersteuningslijst van USB-station is dezelfde als die van de tijderschuivingsfunctie, raadpleeg de volgende pagina's voor details.

## 9. Functie om de tijd te verschuiven

### 1. Voorbereiding om een programma op te nemen

Met deze tv kunt u het programma dat u aan het kijken bent laten pauzeren en laten opnemen naar een USB-opslagapparaat, en dit hervatten op het punt waar er gepauzeerd werd.

#### OPMERKING:

- Het formatteren van een USB 2.0 opslagapparaat is nodig. Sla uw originele gegevens op voordat u gaat formatteren. Alle data die op het USB-apparaat voorheen opgeslagen waren, worden na het formatteren gewist.

#### USB-DRIVE OPSLAG FORMATTEREN

Selecteer formatteren van het USB-apparaat en wijs de hoeveelheid ruimte aan de TIJDVERPLAATS-functie toe.

#### OPMERKING:

- Het formatteerproces zal tenminste twee minuten in beslag nemen. Schakel de stroom niet uit tijdens het formatteren, verwijder ook het USB-apparaat niet tijdens het formatteren.
- Tijdens het formatteren wordt een snelheidstest gedaan op het USB-apparaat. Indien dit mislukt, betekent dit dat het USB-apparaat eventueel geen ondersteuning heeft voor de TIJDVERPLAATS-functie.

#### OPNEMEN VAN EEN GEPAUZEERD DTV-PROGRAMMA NAAR EEN USB-OPSLAGAPPARAAT

1. Terwijl u in de DTV-ingangsbron bent, steekt u het USB-opslagapparaat in de USB-poort aan de zijkant van uw tv.
2. Druk op PAUSE (29) om de TIJDVERPLAATS-functie te starten. Het tv-programma wordt gepauzeerd. De TIJDVERPLAATS OSD (time shift OSD) zal verschijnen en begint op te nemen.
3. Druk op STOP (28) om de TIJDVERPLAATS-functie te stoppen en het programma dat opgenomen wordt, stopt.

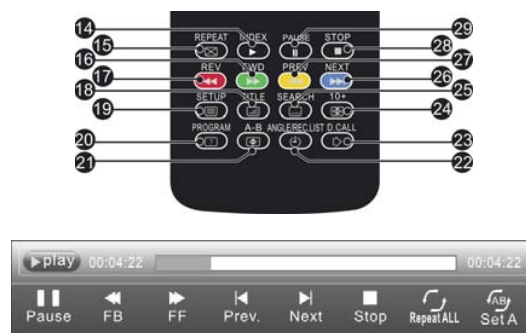



**OPMERKING:**

- Verwijder het USB-opslagapparaat niet wanneer de TIJDVERPLAATS-functie geactiveerd is.
- 4GB aan geheugen biedt ongeveer 140 minuten aan opneemtijd.

**TIJDVERPLAATS-beperkingen:**

1. Wanneer de TIJDVERPLAATS-functie geactiveerd is, werken alleen de basistoetsen zoals AFSPELEN/PAUSE/STOP/FWD/REV/VOL+/ VOL-/MUTE en sommige basishandelingtoetsen (ENTER/EXIT/pijltoetsen).
2. Het terugspelen van een video kan haperen en overslaan als de USB-opnamesnelheid niet aan de minimum eisen voldoet.
3. Verwijder de USB-schijf niet, schakel ook de stroom niet uit tijdens een TIJDVERPLAATS-operatie. Het zal afbreken zodra het signaal verdwenen is.
4. Verwijder de signaalbron niet tijdens de TIJDVERPLAATS-opnames.
5. Wissel AFSPELEN/PAUSE/FWD/REV niet herhaaldelijk en te snel steeds met elkaar af.
6. De video kan korrelig worden als de videobit-sterkte te laag is.
7. Niet alle USB-apparaten zijn gelijkwaardig, de electriciteit van de USB-harde schijf dient < 500MA te zijn.

Hieronder treft u een lijst aan met aanbevolen USB-drives. Modellen die niet opgenomen zijn kunnen werken, maar dit is niet gegarandeerd.

- SanDisk Extreme® Contour™ USB Flash Drive - 8GB SDCZ8-8192-E75
- SanDisk Extreme® Contour™ USB Flash Drive 16GB SDCZ8-016G-A75
- Kingston DataTraveler410 USB 2.0 Flash Drive - 8GB DT410/8GB
- Kingston DataTraveler410 USB 2.0 Flash Drive - 16GB DT410/16GB
- OCZ Technology Rally2 USB 2.0 Flash Drive - 4GB OCZUSB2DC-4GB
- OCZ Technology ATV USB 2.0. 0 Flash Drive - 8GB OCZUSBATV-8GB
- OCZ Technology Rally2 USB 2.0. 0 Flash Drive - 8GB OCZUSB2DC-8GB
- SAMSUNG-HM500J1-500G

8. Deze functie is niet beschikbaar voor alle digitale televisies zoals gestoorde (scrambled) of alleen audio-kanalen.

## 10. USB-speler

Druk op de brontoets, en selecteer USB in de bronlijst. Druk op de OK-toets om het USB-menu te openen.

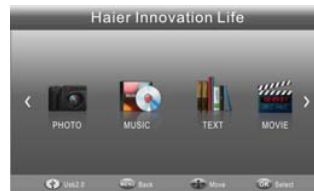

Zorg ervoor dat het USB-apparaat aangesloten is in de sleuf. Er zijn vier types media-onderdelen die geselecteerd kunnen worden, dit zijn foto, muziek, film en tekst. Selecteer het media-onderdeel door op ◀ ▶ te drukken, daarna drukt u op de OK-toets om naar het schijfselectiemenu (disk selection menu) te gaan.



Druk op ◀ ▶ om de juiste schijf te selecteren en druk op OK om de mediabestanden en mappen weer te geven, of kies TERUG (return) om terug te keren naar het media-onderdeel selectiemenu.



Selecteer het mediabestand door op ◀ ▶ of ▼ ▲ te drukken, hierna zal een venster met een voorvertoning in een pop-up verschijnen. Druk op ▶ om het mediabestand op een volledig scherm af te spelen. Wanneer het mediabestand (foto, muziek, film of type tekst) speelt, drukt u op OK of de INFO-toets zodat de afspeler zichtbaar wordt.



Druk op ◀ ▶ om het functie-icoon te selecteren, druk op de OK-toets om de functie te bevestigen.

Druk op "▼" of op de exit knop om de controlebalk te verlaten, behalve voor muziek

**OPMERKING:**

U kunt het audionummer of programma afstellen in het INFO-menu tijdens het afspelen van het videobestand. Kies het INFO-ikoon en druk op OK om het INFO-menu weer te geven.



USB-terugspelen wordt ondersteund door de volgende fotobestandformaten:

- JPEG (JPEG-formaat, bestanden met het achtervoegsel ".jpg")
- BMP (bestanden met het achtervoegsel ".bmp")
- PNG (bestanden met het achtervoegsel ".png")

USB-terugspelen wordt ondersteund door de volgende muziekbestandformaten:

- MP3 (bestanden met het achtervoegsel ".mp3")
- WAV (bestanden met het achtervoegsel ".wav")

USB-terugspelen wordt ondersteund door de volgende tekstbestandformaten:

- TXT (bestanden met het achtervoegsel ".txt")

USB-terugspelen wordt ondersteund door de volgende filmbestandformaten:

- AVI (bestand met het achtervoegsel ".avi")
- TS (MPEG2 en H.264)

## 05 ZIJPANEEL VAN DE DVD

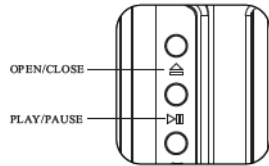

OPENEN/SLUITEN

AFSPELEN/PAUZE



Opgelet

Deze DVD-speler heeft een Klasse 1 laser die schadelijk voor uw ogen zijn kan. Probeer niet de behuizing te demonteren of aanpassingen te maken.

Verwijs al het onderhoud naar gekwalificeerd personeel door.

### Kenmerken

Door deze speler ondersteunde schijfindelingen:



MPEG4 bestanden op schijven



Multi-hoek



Dolby Digital



Ondertitel keuzes



KODAK Picture CD



Audio keuzes



MP3-bestanden op CD-R/CD-RW

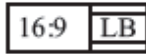

TV aspectratiodi



DVD-video



Ouderlijke vergrendeling

Dit product bevat auteursrechtelijke beschermde technologie die door methodeclaims van bepaalde U.S.-octrooi en andere intellectuele eigendomsrechten in handen van Macro vision Corporation en andere eigenaars van rechten wordt beschermd. Gebruik van deze door auteursrechtelijke beschermde technologie moet door Macro vision Corporation worden toegestaan en is alleen bestemd voor thuis en andere beperkte weergavetoepassingen. Tenzij anders is geautoriseerd door Macro vision Corporation. Reverse-engineering of demontage is verboden.

Het product is in overeenstemming met de KODAK Picture CD-formaat en zal KODAK Picture CD's weergegeven. De "KODAK Picture CD Compatible" logo is een handelsmerk van Eastman Kodak Company en is gebruikt met toestemming.

Gefabriceerd onder licentie van Dolby Laboratories. "Dolby" en het dubbele-D-symbool zijn handelsmerken van Dolby Laboratories. Vertrouwelijke niet-gepubliceerde werken. 1992-1997 Dolby Laboratories, Inc.

Alle rechten voorbehouden.

## DVD-BEDIENING

### BEDIENING VAN HET MENU

Druk op de "SETUP"-knop op de afstandsbediening om het instellingenmenu te openen. Na het openen van het instellingenmenu, druk op de richtingsknoppen voor het omhoog en omlaag verplaatsen om een gewenst item te selecteren en druk op "RIGHT"-richtingsknop om de lagere item te selecteren. Druk op de "OK"-knop om te bevestigen. Druk op de "LEFT"-richtingsknop naar het hoger gelegen menu terug te keren. Druk opnieuw op de "SETUP"-knop om het instellen te verlaten. In het instellingenmenu, kunt u naar wens uit de volgende opties kiezen.

### TAAL INSTELLEN

Selecteer "Language" in het instellingenmenu en het "Language"-submenu wordt weergegeven:

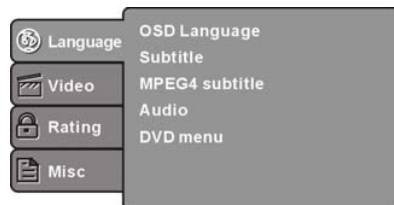

#### OSD-taal

Gebruik dit item om de taal van het instellingenmenu en schermweergave te selecteren.

#### Ondertiteling

Deze optie biedt de vooraf ingestelde ondertitelingstaal.

#### MPEG4 ondertiteling (optioneel)

Selecteer verschillende coderingsoptie voor MPEG4 ondertiteling.

Opmerking: Niet alle spelers ondersteunen dit item.

#### Audio

Selecteer de ingebouwde taalopties voor disc-nasynchronisatie.

#### DVD-menu

Deze optie biedt menutaalopties van de film.

#### VIDEO INSTELLEN

Selecteer "Video" in het instellingenmenu en het "Video"-submenu wordt weergegeven:

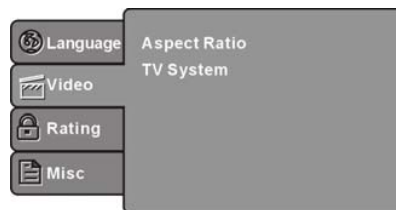

#### SYSTEME INSTELLEN

##### Aspectratio

Selecteer de aspectratio.

##### Opmerkingen:

De beeldverhouding van het beeld is gerelateerd aan het opgenomen disc-formaat. Sommige discs kunnen geen afbeeldingen weergeven in de aspectratio die u kiest.

Als u een disc opgenomen in formaat 4:3 afspeelt op een breedbeeld-TV, zullen zwarte balken aan de linker- en rechterkant van het scherm verschijnen. U moet de scherminstelling aanpassen afhankelijk van het type van de televisie die u hebt.

##### TV-systeem

Selecteer het verschillende TV-systeem.

**Opmerking:** De instelling van de DVD-speler moet worden afgestemd op uw TV-toestel. Voor meer informatie over het uitvoerformaat, raadpleeg de instructies van uw TV-toestel.

#### RATING INSTELLEN

Selecteer "Rating" in het instellingenmenu en het "Rating"-submenu wordt weergegeven:

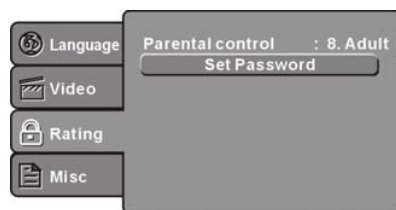

### Ouderlijk toezicht

Stel de ouderlijke toezichtfunctie van de speler in.

**Opmerking:** Een wachtwoord is nodig om Ouderlijktoezicht in te stellen.

### Wachtwoord instellen

Voer vier cijfers (wachtwoord) in, druk vervolgens op "ENTER" om te bevestigen.

Opmerking: Als u uw wachtwoord bent vergeten, kunt u het universele wachtwoord 6666 gebruiken om te ontgrendelen.

### DIVERSE INSTELLINGEN

Selecteer "MISC" in het instellingenmenu en het submenu wordt weergegeven:

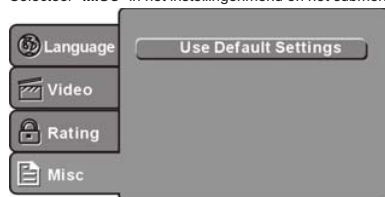

### Gebruik fabrieksinstellingen

Instellingsgegevens naar fabrieksstandaardwaarden resetten.

## DVD-BEDIENING

### MP3/WMA/JPEG/MPEG4 AFSPELEN



De MP3/WMA/MPEG4 disc heeft een dergelijke directory-structuur als in de hierboven getoonde afbeelding.

Druk op "**Direction key**" om de hoofdmap te kiezen en druk vervolgens op de "**OK**"-knop om in de sub directory te gaan. Druk op "**Direction key**" om de gewenste track te kiezen en druk op "**OK**" of "**PLAY**" om van de muziek of film te genieten. Als u naar het hoger gelegen menu wilt terugkeren, druk op "**Direction key**" om het -pictogram te kiezen en druk op de "**OK**"-knop.

**Filter:** Maakt het selecteren van de bestandscategorieën mogelijk die in de browserlijst worden weergegeven.

**Herhalen:** Om de verschillende afspeelmodi voor het herhalen te schakelen

**Modus:** Selecteer een andere afspeelmodus als volgt:

**Normaal:** Shuffle-modus wordt geannuleerd.

**Shuffle:** Shuffle-modus ingeschakeld. Wanneer het afspelen het einde van het huidige hoofdstuk/track bereikt, springt het afspelen naar een willekeurig hoofdstuk/track. Wanneer het einde van elk hoofdstuk/track is bereikt, zal een andere willekeurige hoofdstuk/track worden afgespeeld totdat alle tracks/hoofdstukken zijn afgespeeld of tot de Shuffle-modus wordt geannuleerd door naar een andere modusoptie te schakelen.

**Bewerkingsmodus:** Deze optie stelt u in staat om de weergegeven map en de bestanden en de tracks te bewerken. Gebruik de richtingsknoppen om de tracks of bestanden te selecteren die u wilt bewerken en druk op de "Enter/OK"-knop.

Wanneer de bewerkingsmodusknop is ingedrukt. Druk opnieuw op de bewerkingsmodusknop om de bewerkingsmodus af te sluiten of te annuleren.

**Programma bekijken:** Met deze optie kunt u de track of het bestand direct weergeven.

**Browser View:** Met deze optie kunt u de track-directory weergeven.

**Toevoegen aan het programma:** Met deze optie kunt u uw eigen afspeellijst in de track-directory maken.

**Wis programma:** Met deze optie kunt u alle afspeellijsten wissen die u hebt gemaakt.

#### PICTURE CD AFSPLEEN

De PICTURE CD heeft een dergelijke directory-structuur zoals in de volgende afbeelding getoond.



Druk op "**Direction key**" om de hoofdmap te kiezen en druk vervolgens op de "**OK**"-knop om in de sub directory te gaan. Druk op "**Direction key**" om de gewenste track te kiezen en druk op "**OK**" of "**PLAY**" om van de foto te genieten. Als u naar het hoger gelegen menu wilt terugkeren, druk op "**Direction key**" om het -pictogram te kiezen en druk op de "**OK**"-knop.

#### Beeldrotatie

In de afbeeldingweergavemodus, druk op "**Direction key**" om de afbeelding te roteren.

#### Bescherm uw DVD-discs

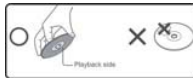

#### GOED OMGAAN MET DISCS

- Raak de afspeelkant van de disc niet aan.
- Plak geen papier of plakband op de disc.

#### HOE EEN DISC SCHOON TE MAKEN

Vingerafdrukken en stof op de schijf kunnen tot slechte beeld- en geluidskwaliteit leiden en kunnen het volledig afspelen van de disc verhinderen.

Veeg de disc met een zachte, stofvrije doek af vanuit het centrum naar buiten. Gebruik nooit papieren doekjes omdat deze krassen op de disc zullen veroorzaken.

Als u de stof niet met een zachte stofvrije doek kunt wegvegen, veeg de disc licht met een licht bevochtigde zachte stofvrije doek af.

Gebruik geen enkel soort oplosmiddel zoals verdunners, op olie gebaseerde reinigingsmiddelen, antistatische sprays voor vinyl LP's of commercieel verkrijgbare reinigingsmiddelen tenzij specifiek voor het reinigen van CD en DVD-discs gemaakt. Het verkeerde type reinigingsmiddel kan de disc beschadigen.



# 06 DVD problemen oplossen

Als u vragen hebt, raadpleeg de onderstaande probleemoplossing:

## **GEEN BEELD OF GELUID**

- Controleer of de voedingsknop is ingeschakeld.
- Zorg ervoor dat het stopcontact werkt.
- Controleer of het netsnoer niet beschadigd is.
- Zorg ervoor dat de stekker goed op het stopcontact is aangesloten.

## **BEELD MAAR GEEN GELUID**

- Controleer of de audio niet op dempen is ingesteld.
- Zorg ervoor dat u de AUDIO-instellingen van de speler correct hebt ingesteld.

## **SLECHTE BEELD OF GELUID**

- Zorg ervoor dat u de AUDIO-instellingen van de speler correct hebt ingesteld
- Controleer of de disc niet bekrast of vuil is.

## **"SLECHTE DISC" WEERGEGEVEN**

- Controleer of de disc niet krom, beschadigd of vervormd is.
- Controleer of de disc niet erg vuil of beschadigd is.
- Controleer of het disc-formaat compatibel met de speler is.
- Controleer of u hebt geprobeerd om een software-CD af te spelen. Als dat zo is, start de speler opnieuw.

## **DE AFSTANDSBEDIENING WERKT NIET**

- Zorg ervoor dat de "POWER"-knop van het hoofdapparaat is ingeschakeld.
- Controleer of de batterijen van de afstandsbediening niet leeg zijn.
- Richt de afstandsbediening rechtstreeks op de infraroodsensor van de speler.
- Verwijder eventuele obstakels tussen de afstandsbediening en de IR-sensor.



















## **HET APPARAAT WERKT NIET**

- Schakel de stroom uit en vervolgens het weer in.

## **"GEEN DISC" WEERGEGEVEN**

- Controleer of u een CD of DVD in de lade hebt gelegd.
- Controleer of de disc correct is geplaatst. De label moet van u af gericht zijn, wanneer u naar het TV-scherm kijkt.
- Controleer of de disc niet is vervormd, gebogen, bedekt met vingerafdrukken of erg bekrast is.

## 07 Probleemoplossing

Probleemsymtoom			Inspecteer of:	
Beeld	Audio			
	Sneeuw		Ruis	Antennepositie, richting of aansluiting
	Wazig		Normale audio	Antennepositie, richting of aansluiting
	Interferentie		Lawaai	Elektronische apparatuur/auto's/ motorfietsen/tl-verlichting
	Normaal beeld		Dempen (mute)	Volume (controleer of "gedempt" (mute) geactiveerd is of dat de aansluitingen van het audiosysteem correct zijn)
	Geen beeld		Dempen (mute)	Netsnoer zit niet in stopcontact. Aan/uit-schakelaar staat niet aan. Contrast en helderheid/volume- instellingen zijn geopend. Druk vanuit de standby-toets op de afstandsbediening om dit te controleren
	Geen kleur		Normale audio	Kleurbeheer
	Steeds verlies van beeld		Normale audio of zwak	Kanaal opnieuw instellen
	Geen kleur		Geluid	tv-systeem
	Er is een zwarte balk aan boven- en onderkant		Normale audio	Aspect wijzigen om te zoomen

**Specificatie**

Kleursysteem	PAL-B/G, I, D/K SECAM- B/G, D/K, L, L'			
Geluidssysteem	BG, DK, I, L, L'			
Video-ingang	SCART, YPbPr, AV, VGA, HDMI, USB.			
Y/Pb/Pr	480i/p, 576i/p 720p, 1080i, 1080p			
HDMI	480i/p, 576i/p, 720p, 1080i, 1080p			
Stroomvereisten	100-240V~ 50/60Hz			
Energieverbruik	30W (19")	38W (22")	40W (24")	55W (26")
Energieverbruik stand-by	<0.5W			
Audio-uitgang	2 x 3W			
Milieuvoorwaarden	Werkende temperatuur: +5 °C - +35 °C Vochtigheidsgraad: 20% - 80% Opslagtemperatuur: -15 °C - +45 °C Luchtvochtigheid bij opslag: 5% - 90%			
Accessoires	Gebruikershandleiding Afstandsbediening Batterij (x2) Snelle startgids			

\* Specificaties van onderdelen van deze televisie die hier gegeven zijn, zijn alleen ter referentie.

Verschillen kunnen optreden als producttechnologie wordt bijgewerkt.

Ontwerp en specificaties zijn onderhevig aan verandering zonder kennisgeving.

**Beschrijving scart-uitgang:**

1. Wanneer de huidige bron ATV/AV/SCART is, is het scart-uitgangssignaal ATV.
2. Wanneer de huidige bron DTV is, is het scart-uitgangssignaal DTV.
3. Andere bronnen hebben geen scart-uitgangssignaal.

# Haier

# Haier

## RECEPTOR DE TV LED LCD

---

### MANUAL DE USUARIO

Lea este manual con atención antes de usar su televisión y guárdelo para futura referencia.

**MODELO:**

LEY19T1000H  
LEY22T1000HF  
LEY24T1000HF  
LEY26T1000HF

## **Contenido**

### **01** Seguridad y advertencias

<b>Bienvenidos</b>	<b>P. 03</b>
<b>Información importante</b>	<b>P. 03</b>
<b>Aviso de seguridad</b>	<b>P. 04</b>
<b>Advertencias y precauciones</b>	<b>P. 05</b>

### **02** Introducción

<b>Características principales</b>	<b>P. 07</b>
<b>Instrucciones sobre el montaje del soporte base</b>	<b>P. 09</b>
<b>Pautas de instalación para el montaje en pared</b>	<b>P. 10</b>
<b>Panel frontal</b>	<b>P. 12</b>
<b>Conexiones posteriores AV</b>	<b>P. 13</b>
<b>Conexión de su TV</b>	<b>P. 14</b>
<b>Interfaz común</b>	<b>P. 15</b>

### **03** Mando a distancia

<b>Mando a distancia</b>	<b>P. 16</b>
--------------------------	--------------

### **04** Funcionamiento

<b>Guía de instalación</b>	<b>P. 19</b>
----------------------------	--------------

### **05** OPERACIÓN DEL DVD

<b>PANEL LATERAL DEL DVD</b>	<b>P. 34</b>
<b>OPERACIÓN DEL MENÚ</b>	<b>P. 35</b>
<b>Proteja sus discos de DVD</b>	<b>P. 38</b>

### **06** Solución de problemas del DVD

<b>Solución de problemas del DVD</b>	<b>P. 39</b>
--------------------------------------	--------------

### **07** Solución de problemas

<b>Solución de problemas</b>	<b>P. 40</b>
<b>Especificaciones</b>	<b>P. 41</b>

# 01 SEGURIDAD Y PRECAUCIONES

## BIENVENIDO

Gracias por comprar esta Tv LED de 19"/22"/24"/26" con Reproductor de DVD. Esta guía le ayudará a instalar y a comenzar a usar su TV.

**En principio, verifique los contenidos de su caja con la siguiente lista**

Televisión LED HD de 19" con reproductor de DVD Mando a distancia 2 baterías AAA Manual de instrucciones Guía rápida de inicio 1 base	Televisión LED Full HD de 22" con reproductor de DVD Mando a distancia 2 baterías AAA Manual de instrucciones Guía de inicio rápido 1 base
Televisión LED Full HD de 24" con reproductor de DVD Mando a distancia 2 baterías AAA Manual de instrucciones Guía de inicio rápido 1 base	Televisión LED HD de 26" con reproductor de DVD Mando a distancia 2 baterías AAA Manual de instrucciones Guía rápida de inicio 1 base

¡Ahora puede comenzar!

## INFORMACIÓN IMPORTANTE

LEA TODAS LAS INSTRUCCIONES ANTES DE USAR SU TELEVISOR Y GUÁRDELAS PARA CONSULTAS FUTURAS.



### PRECAUCIÓN

#### RIESGO DE DESCARGA ELÉCTRICA

#### NO ABRIR

#### PRECAUCIÓN

PARA REDUCIR EL RIESGO DE DESCARGA ELÉCTRICA. NO RETIRE LA CUBIERTA (O LA PARTE POSTERIOR). NO CONTIENE PIEZAS INTERNAS QUE EL USUARIO PUEDA REPARAR. ANTE CUALQUIER PROBLEMA, SOLICITE SERVICIO TÉCNICO A LA LÍNEA DE ASISTENCIA AL CLIENTE. EL SÍMBOLO DEL RAYO EN EL INTERIOR DE UN TRIÁNGULO, INDICA ALTA TENSIÓN EN SU INTERIOR. ES PELIGROSO TENER CUALQUIER TIPO DE CONTACTO CON LAS PIEZAS INTERNAS DE ESTE PRODUCTO. UN SÍMBOLO DE EXCLAMACIÓN EN EL INTERIOR DE UN TRIÁNGULO: ESTE SÍMBOLO LE AVISA QUE SE HA INCLUIDO LITERATURA RELACIONADA CON EL FUNCIONAMIENTO Y CON EL MANTENIMIENTO CON ESTE PRODUCTO.



PRECAUCIÓN: PARA REDUCIR EL RIESGO DE DESCARGA ELÉCTRICA E INCENDIO, NO COLOQUE EL TV CERCA DE LAS FUENTES DE HUMEDAD. NO UTILIZAR LIMPIADORES ABRASIVOS QUE PUEDAN RAYAR O DAÑAR LA PANTALLA LCD. EVITE EL CONTACTO CON OBJETOS QUE PUEDAN RAYAR LA PANTALLA LCD.



NOTA: ESTÁ PROHIBIDO REPARAR LA UNIDAD USTED MISMO, Y HACERLO PUEDE DAR COMO RESULTADO LESIONES O DAÑOS AL PRODUCTO. SOLICITE SERVICIO TÉCNICO A LA LÍNEA DE ASISTENCIA AL CLIENTE.

**CLASS 1  
LASER PRODUCT**

Radiación visible e invisible cuando está abierto. Evite la exposición al rayo (Ubicación del Aviso: dentro de la tapa protectora del láser).

Este reproductor de DVD está diseñado y fabricado para ajustarse a la información de región almacenada en el disco. Si el número de Región almacenado en el disco de DVD no corresponde con el número de Región del reproductor de DVD, este reproductor DVD no podrá reproducir el disco.

El número de Región de este reproductor DVD es



## AVISO DE SEGURIDAD

**Precaución:** Para reducir el riesgo de descarga eléctrica, no retire la cubierta ni la parte trasera.

No hay partes utilizables por el usuario en el interior.

Para el servicio técnico, consulte al personal cualificado.

**Precaución:** Para evitar peligro de incendios o descargas eléctricas, no exponga el aparato a la lluvia o la humedad.

**No exponga el producto al agua (goteo o salpicaduras), ni coloque objetos llenos de líquido, tales como jarrones, sobre el aparato.**

Mantenga el producto alejado de la luz solar directa y de fuentes de calor como radiadores o estufas.

No obstruya los orificios de ventilación.

Las ranuras y orificios del aparato sirven para su ventilación. Los orificios nunca deben estar obstruidos colocando el producto sobre un cojín, sofá, u otra superficie similar.

No coloque el producto sobre un carrito, trípode, soporte o mesa, inestables. El aparato podría caer, produciendo posibles daños o lesiones.

Nunca coloque objetos pesados o afilados sobre el panel o el marco.

Desenchufe la alimentación de la toma de corriente cuando no se utilice el aparato.

Se debe prestar atención a los aspectos medioambientales sobre la eliminación de la batería.

**PRECAUCIÓN:** La batería (batería, baterías o pack de baterías) no debe exponerse a una temperatura excesiva, como la luz solar, fuego, o similares.

**PRECAUCIÓN:** Un volumen excesivo en el sonido de los auriculares puede causar pérdida de audición.



Este símbolo significa que este producto no se debe eliminar junto con el resto de desechos domésticos, según la U.E. Para evitar perjuicios sobre el medioambiente o la salud humana, causados por la eliminación descontrolada de residuos, reciclelo con responsabilidad, promoviendo la reutilización sostenible de los recursos materiales. Para deshacerse de su aparato usado, por favor, utilice los sistemas de recogida o contacte con el distribuidor al cual compró el producto. Ellos pueden recoger el producto para reciclarlo sin riesgos para el medio ambiente.





## ADVERTENCIAS Y CUIDADOS

### Advertencia

### Cuidado



**Warning**  Advertencia

Para el funcionamiento de este televisor se utiliza alto voltaje. No retire la cubierta posterior de su aparato. Para servicio técnico, consulte al personal cualificado.



**Warning**  Advertencia

Para evitar peligro de incendio o descarga eléctrica, no exponga el televisor a la lluvia ni a la humedad.



**Warning**  Advertencia

No deje caer ni introduzca objetos en las aberturas ni ranuras de la cubierta del televisor. Nunca derrame ningún tipo de líquido sobre el televisor..



**Caution**  Cuidado

No obstruya los orificios de ventilación de la cubierta posterior. Una ventilación adecuada es esencial para evitar el fallo de los componentes eléctricos.

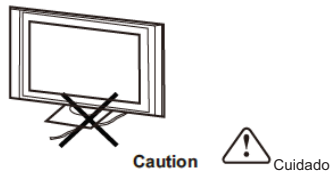

Evite que el cable de alimentación quede atrapado bajo el televisor.

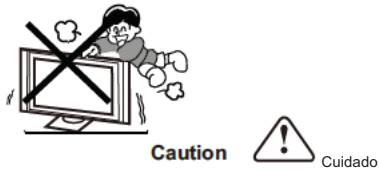

Nunca se suba, ni se apoye, ni empuje bruscamente el televisor o su soporte. Debe prestar especial atención a los niños. Si cayera, podría causar serias lesiones.

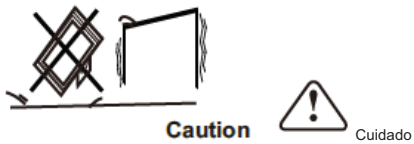

No coloque su televisor sobre un carrito, soporte, estantería, o mesa, inestables. Si cayera podría causar serias lesiones personales y daños al televisor.



Cuando el televisor no se vaya a usar durante un largo periodo de tiempo, es recomendable desconectar el cable de alimentación de la toma de corriente.

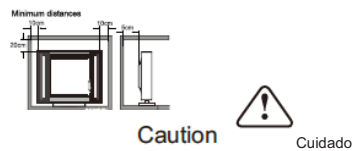

Distancias mínimas

Si el televisor se va a incorporar a un compartimento o un lugar cerrado, se deben mantener unas distancias mínimas. La acumulación de calor puede reducir la vida útil de su televisor y también puede ser peligroso.

# 02 INTRODUCCIÓN

## PRECAUCIÓN

Nunca manipule ningún componente interno del TV ni cualquier otro control de ajuste que no se mencione en este manual. Todos los TV LED son equipos eléctricos de alta tensión.

Cuando limpie el polvo o cualquier gota de agua en la PANTALLA o carcasa, o alrededor de los botones o conectores, debe desconectar el cable de alimentación del conector de alimentación.

Limpie el TV con un paño suave y seco, libre de polvo.

Durante las tormentas eléctricas, desconecte el cable de alimentación y el cable de la antena para evitar daños al TV y a otros dispositivos que estén conectados al mismo.

Todas las reparaciones al TV deben efectuarse por personal de servicio **calificado** en estas tareas.

## INSTALACIÓN

\*Coloque el TV en la estancia donde la luz no incida directamente sobre la pantalla.

\*La oscuridad total o los reflejos en la imagen en pantalla pueden causar fatiga ocular. Se recomienda una iluminación tenue e indirecta para un visionado cómodo.

\*Deje suficiente espacio entre el TV y la pared para permitir la ventilación.

\*Evite los lugares excesivamente calurosos para evitar posibles daños en la cubierta o fallo prematuro de los componentes.

\*No obstruya los orificios de ventilación durante el uso del TV.

### Características principales

1. Se puede utilizar como Televisor, dispositivo de visualización, pantalla de PC;
2. Alta luminosidad, amplio Ángulo de visión
3. Función "TIME SHIFT" de desplazamiento en la emisión;
4. Conexión HDMI y Euroconector;
5. Sonido Estéreo NICAM;

### Parámetros principales

Panel	19"	22"	24"	26"
Sistemas de TV	PAL-B/G I,D/K SECAM-B/G,D/K,L,L'			
Sistema de Señal de Vídeo	PAL/SECAM			
Tensión de alimentación	CC 100-240V 50/60Hz			
Consumo de energía	30W	38W	40W	55W
Consumo de energía en modo tandby	<0.5W			
Potencia de salida de Audio (THDs 7%)	2x3W			
Señal de entrada	1 RGB(PC) analógico, 1 PC audio 2 Interfaces multimedia de alta definición (HDMI) 1 entrada de video compuesto 1 entrada de audio 1 Entrada de video por componentes 1 SCART 1 IC 1 USB 1 Entrada de Antena			
señal de salida	1 Auriculares			

	1 S/PDIF
Definición horizontal (líneas de TV)	Entrada de vídeo Compuesto >=350 Entrada de vídeo por Componentes >=400

PC

**MODOS PREESTABLECIDOS**

	<b>RESOLUCIÓN</b>	<b>Frecuencia V.(Hz)</b>	<b>Frecuencia H.(KHz)</b>
1	640*480	60	31.47
2	800*600	60	37.88
3	1024*768	60	48.36
4	1360*768	60	47.7
5	1280*1024	60	63.98

### Instrucción sobre el montaje del soporte base

1. Inserte la columna de soporte dentro del soporte en la dirección que indica la flecha y luego asegure con los tornillos suministrados.

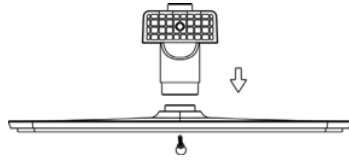

(19\", 22\", 24\")

1. Inserte la columna de soporte dentro del soporte en la dirección que indica la flecha y luego asegure con los tornillos suministrados.

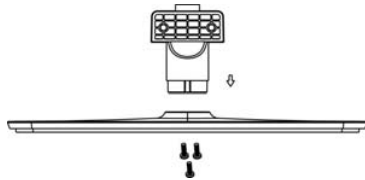

(26\")

2. Inserte el soporte en la cubierta posterior en la dirección que indica la flecha y luego asegure con un tornillo.

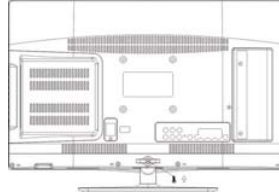

(19\", 22\", 24\")

2. Inserte el soporte en la cubierta posterior en la dirección que indica la flecha y luego asegure con los tornillos suministrados.

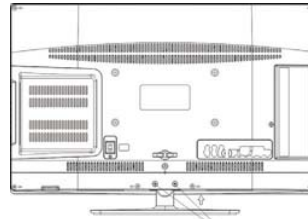

(26\")

### NOTAS DE INSTALACIÓN

Ubique el TV en una habitación en donde la luz no le refleje directamente sobre la pantalla. La oscuridad total o un reflejo en la pantalla pueden provocar cansancio en la vista. Se recomienda iluminación suave e indirecta para una visión cómoda.

Deje espacio suficiente entre el TV y la pared a fin de permitir ventilación.

**Atención:** El pie de esta TV no es posible rotarlo.

Evite ubicaciones excesivamente calurosas para prevenir un posible daño a la carcasa o un fallo prematuro de los componentes.

## INSTRUCCIONES DE INSTALACIÓN PARA EL MONTAJE EN PARED

Este televisor puede montarse en pared de la siguiente manera:

1. Coloque el Televisor LED LCD sobre una superficie sólida. Por favor, coloque algún material suave sobre el frente de la pantalla para protegerla de cualquier daño.
2. Retire los tornillos de la parte baja del televisor, donde la base se une con el TV, y retire el soporte de la base (guárdelo en un lugar seguro para su uso en el futuro).

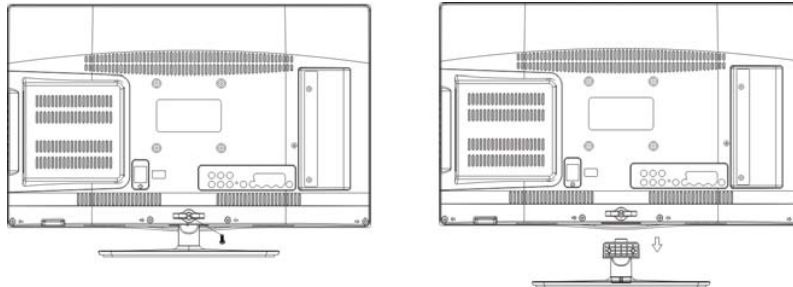

(19", 22", 24")

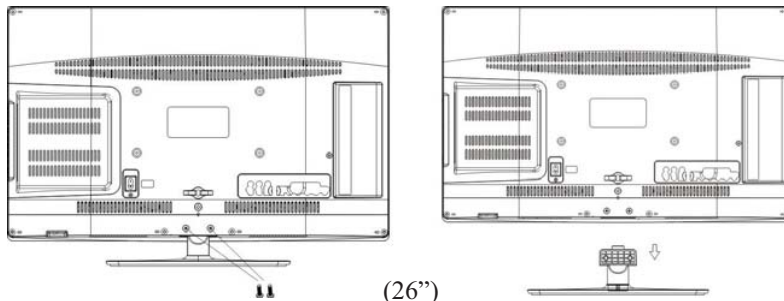

(26")

3. Utilice los cuatro tornillos suministrados para fijar el TV sobre el soporte de pared del TV (no incluido), por medio de los cuatro orificios estándar VESA de la parte posterior del televisor.

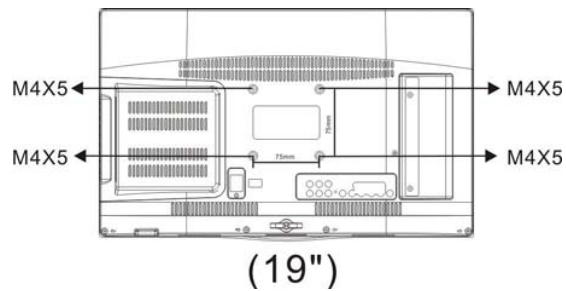

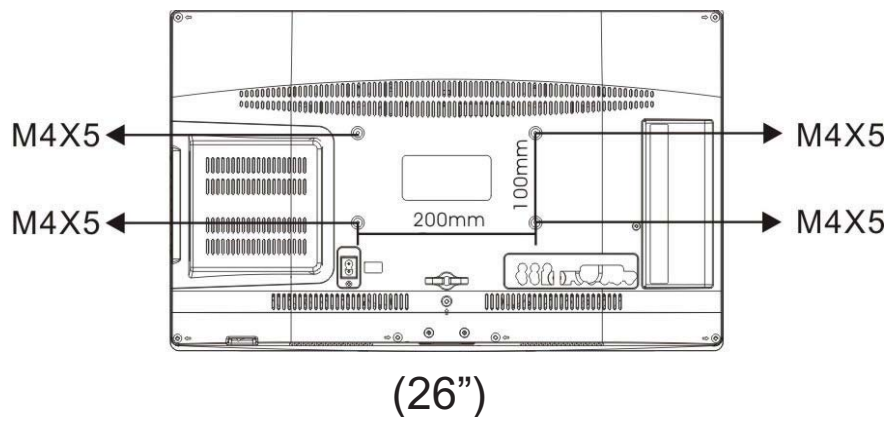
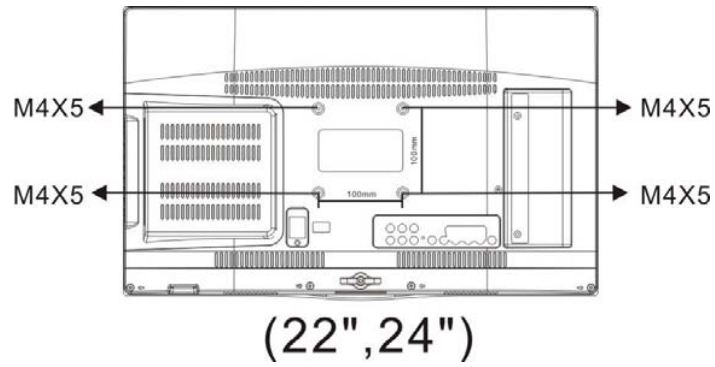

### Panel frontal de control

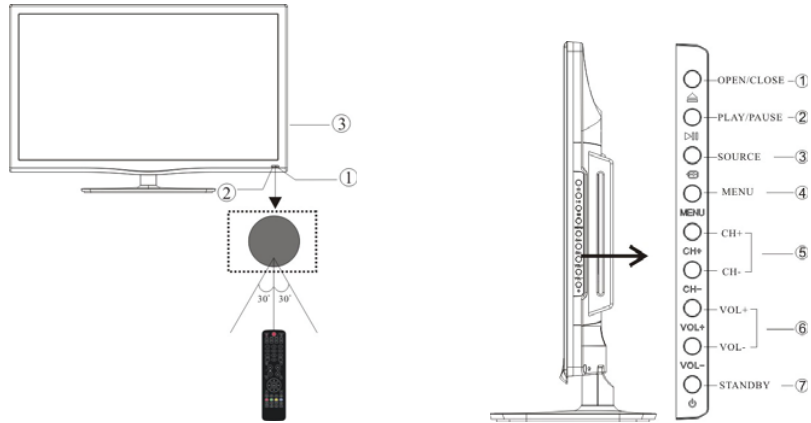

1. Sensor del mando a distancia  
 2. Indicador LED:  
 AZUL: ENCENDIDO      ROJO: STANDBY.  
 3. Teclado

1	ABRIR/CERRAR	
2	REPRODUCCIÓN/PAUSA	
3	SOURCE	Muestra el menú fuente de entrada.
4	MENU	Muestra el MENÚ principal.
5	CH+/CH-	En el modo TV, pulse CH+ o CH- para cambiar el canal de arriba abajo. En MENU, pulse CH+ o CH- para seleccionar las opciones.
6	VOL+/VOL-	Ajusta el nivel del sonido. En MENU, ajuste la opción que <b>seleccionó</b> .
7	STANDBY	



### Conexiones posteriores/laterales

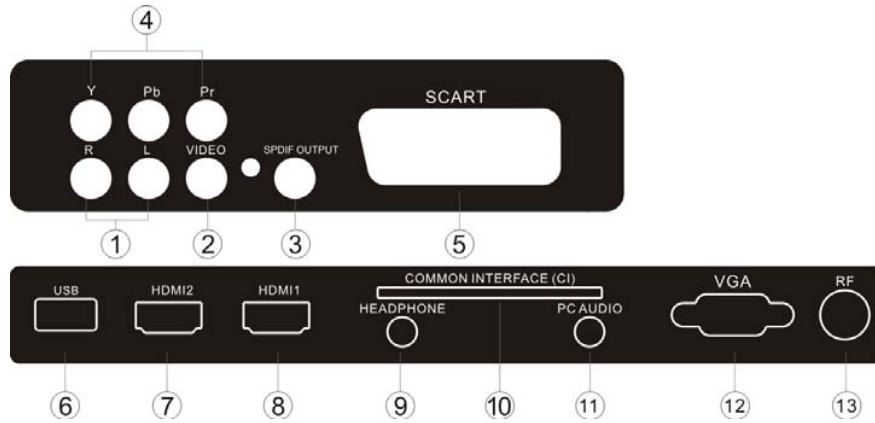

1	L/R AUDIO	entrada
2	VIDEO	entrada
3	S/PDIF	Salida de audio digital
4	YPbPr	entrada
5	SCART	entrada
6	USB	entrada
7	HDMI2	entrada
8	HDMI1	entrada
9	HEADPHONE	Salida de audio analógico
10	COMMON INTERFACE (CI)	entrada
11	PC AUDIO	entrada
12	ENTRADA VGA	entrada
13	ANT	entrada

## CONEXIÓN DE SU TV

### CONEXIÓN DE LA ANTENA

Conecte su antena a la parte posterior del TV en la conexión ANT IN.

### MEJORE SU SEÑAL

Para mejorar la calidad de la imagen en un área con escasa señal, utilice un amplificador de señal (no incluido).

### CONECTE SU PC AL TV

Puede utilizar su TV como monitor para su ordenador personal, conectándolo con un cable VGA (no incluido).

1. Lea la guía del usuario de su ordenador y verifique que tenga un conector VGA.
2. Desconecte la alimentación en su TV y en su PC.
3. Conecte un cable de interfaz VGA tipo D de 15 pines al conector de interfaz de video VGA en el PC. Conecte el otro extremo del cable al conector de interfaz de PC en el TV. Ajuste los tornillos en los conectores VGA y conecte el cable de audio (no incluido) a la conexión de entrada de audio en la parte posterior del TV.
4. Conecte la alimentación del TV primero y luego el del PC.
5. Pulse el botón en el TV o en el mando a distancia del TV para configurar el modo de entrada de video a VGA.
6. Una vez que se ve la imagen, si hay ruido, cambie el modo VGA a otra resolución, cambie la frecuencia de refresco a otra frecuencia o ajuste el brillo y el contraste en el menú hasta que la imagen sea clara.

### CONECTE UN REPRODUCTOR DVD O VCR A SU TV

Hay dos maneras en las que puede conectar un reproductor DVD o VCR a su TV. Asegúrese de que tanto el TV como el reproductor DVD o VCR estén apagados antes de conectarlos.

1. Conecte las salidas AV DVD/VCR a la conexión AV IN en su TV.
2. Conecte el audio D/I de AV a la entrada de audio (8). Pulse el botón **SOURCE** en el TV para configurar el modo de entrada de video en AV.

### ENTRADA SCART

1. Conecte el cable Euroconector del dispositivo externo (reproductor DVD, decodificador o consola de videojuegos) a la conexión Scart del TV.
2. Pulse el botón **SOURCE** (Fuente) para seleccionar el modo SCART.
3. Pulse el botón **PLAY** (Reproducir) en el dispositivo externo.

### Entrada HDMI

1. Conecte el cable del dispositivo HDMI a la conexión HDMI del TV.
2. Pulse el botón **SOURCE** para seleccionar el modo HDMI.
3. Consulte acerca del funcionamiento en la guía del usuario del dispositivo HDMI.

### SALIDA AURICULARES

Inserte el conector de los auriculares a la conexión de auriculares del televisor. Los altavoces del televisor se ponen en silencio.

### SALIDA S/PDIF

S/PDIF es una conexión de audio digital utilizada para conectar equipos de audio, por ejemplo, **equipos de cine en casa** y otros sistemas digitales de Alta Fidelidad (HiFi). La señal se transmite por un cable coaxial con conectores RCA.

1. Asegúrese de que tanto el TV como el dispositivo estén apagados antes de conectarlos.
2. Conecte los cables de AV (no suministrados) desde el conector S/PDIF del TV hasta el sistema de sonido del **equipo de cine en casa**, el sistema HiFi digital, etc.

## INTERFAZ COMÚN

La ranura de la interfaz común (IC) está diseñada para admitir el módulo de acceso condicional (AC) y la tarjeta Inteligente a fin de ver los programas de televisión de pago y los servicios adicionales. Comuníquese con su proveedor de servicio de Interfaz Común para obtener más información acerca de los módulos y de la suscripción. Tenga en cuenta que no se proporcionan los módulos AC ni las tarjetas inteligentes, ni los ofrecemos como accesorios opcionales.



### Advertencia

- Desconecte el TV antes de insertar los módulos en la ranura de la Interfaz Común.
1. Inserte la CAM correctamente, luego la Tarjeta Inteligente a la ranura de la IC que se ubica en la parte lateral del TV.

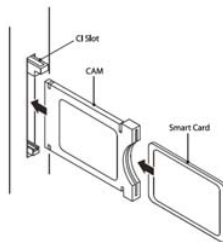

CI SLOT	RANURA DE IC
CAM	CAM
Smart Card	Tarjeta Inteligente

2. Encienda el TV, y éste mostrará el siguiente mensaje si se detecta el módulo AC. Espere unos minutos hasta que se active la tarjeta.



Módulo IC insertado

3. Pulse el botón MENU y luego, el botón ▲▼ para seleccionar la opción de Información IC.



4. Se muestra la información detallada en la tarjeta IC en uso.
5. Pulse el botón OK para acceder al menú de la tarjeta. Consulte el manual de instrucciones del módulo para configurar los detalles.
6. Cuando se retira el módulo, el siguiente mensaje aparecerá en la pantalla.

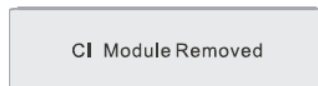

Módulo IC retirado

## 03 Mando a distancia

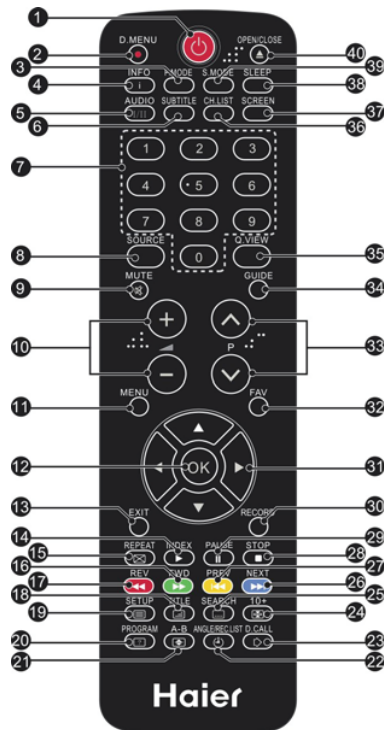

1. ALIMENTACIÓN: Presiónelo para encender el TV.
2. P.Mode: Para conmutar el modo de la imagen.
3. P.Mode: Para conmutar el modo de la imagen.
4. INFO: Presiónelo para mostrar el estado actual de la señal, incluyendo la fuente de entrada y el modo del canal de audio.
5. AUDIO I/II: Presiónelo para seleccionar MONO, Nicam stereo para canales ATV. Seleccione idioma de audio para canales DTV.
6. SUBTITLE: Presiónelo poner el subtitulado en On u Off.
7. Botones numéricos: Para acceder directamente a los canales.
8. SOURCE: Selección de una fuente de entrada
9. MUTE: Habilita o inhabilita el sonido.
10. Control de volumen: Ajusta el nivel de sonido.
11. MENU: Para mostrar el menú del TV.
12. OK: Para confirmar una selección.
13. EXIT: Para salir del menú o para regresar al menú anterior.
14. Índice de teletexto
16. Botón verde de teletexto / Avance rápido de USB
17. Botón rojo de teletexto / Retroceso rápido de USB
18. Mezcla de teletexto
19. Texto del teletexto
20. Ver teletexto
21. Tamaño del teletexto
22. Teletext Time / REC.LIST (teletext time no tiene función)
23. Modo de teletexto: Sin función
24. Mantener teletexto
25. Subcódigo de teletexto: Subpágina de teletexto
26. Botón azul de teletexto / Archivo siguiente USB

27. Botón Amarillo de teletexto / Archivo anterior USB
28. PARAR USB
29. REPRODUCIR / PAUSA USB
30. INICIO DE LA GRABACIÓN
31. Cursor ARRIBA, ABAJO, IZQUIERDA, DERECHA: Pulse para navegar hasta su selección.
32. Fav: Utilizado para acceder a sus canales favoritos en el modo de TV o de DTV.
33. Seleccionar programa: Presione los botones para seleccionar el canal de TV siguiente o anterior.
34. GUÍA: Presiónelo para mostrar la guía electrónica de programación en el modo de TV.
35. Q.View: Para acceder al canal que se estaba viendo anteriormente.
36. CH.LIST: Presiónelo para visualizar la lista de canales.
37. Pantalla: Cambia la relación de aspecto de la imagen.
38. Sleep: Activa el temporizador para apagar el TV.
39. S.Mode: Para conmutar el modo de sonido.

## Mando a distancia – Sección de DVD

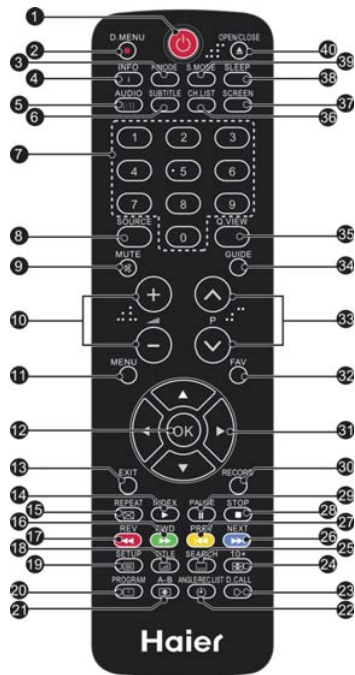

2. **D.MENU:** Durante la reproducción de DVD, presione MENU para mostrar el menú del disco.
5. **AUDIO:** Cambia el idioma del audio o el canal de audio.
6. **SUBTITLE:** Presiónelo para mostrar diferentes subtítulos (requiere del soporte desde el disco).
7. **Teclas numéricas:** Presiónelo para ajustar la hora, seleccionar el título, el capítulo o la pista que desee reproducir. Presione el botón ENTER/OK para confirmar. Cuando se está reproduciendo un VCD (con PBC desactivado), presione las teclas numéricas para seleccionar directamente una pista.
12. **OK:** Presiónelo para confirmar.
14. **PLAY:** Presiónelo para comenzar la reproducción del DVD del medio que desee ver.
15. **REPEAT:** Presiónelo para seleccionar entre diferentes modos de repetición: Repetir Capítulo / Repetir título /Desactivar repetición (para discos DVD), Repetir uno / Repetir carpeta / Todos / Desactivar repetición (para discos VCD/CD/MP3).
16. **FWD:** Presiónelo para avance rápido en modos DVD, CD MP3 o VCD. Presiónelo repetidamente para desplazarse por las velocidades de avance rápido. Presione el botón Play/Pause para reanudar la reproducción.
17. **REV:** Presiónelo para retroceder en modos DVD, CD MP3 o VCD. Presiónelo repetidamente para desplazarse por las velocidades de retroceso rápido. Presione el botón Play/Pause para reanudar la reproducción.
18. **TITLE:** Presiónelo para mostrar el Menú Principal del DVD.
19. **DVD SETUP:** Presiónelo para entrar en el menú de configuración del sistema. Presiónelo de nuevo para salir del menú.
20. **PROGRAME:** Programa el DVD.
21. **A-B:** Presiónelo para repetir un segmento del disco que esté visualizando, entre 2 puntos A y B

22. **ANGLE:** Presiónelo para ver tomas de escenas desde diferentes ángulos. Se requiere el soporte del disco)

23. **D.CALL:** Presiónelo para mostrar la información del disco actualmente en reproducción.

24. **10+:** Sin función

25. **SEARCH:** Para discos DVD, presiónelo para seleccionar el título y capítulo deseado y buscar el título, tiempo y tiempo de capítulo deseados. Para discos súper VCD, VCD, CD, presione este botón para buscar el tiempo de disco y el tiempo de pista deseados y seleccionar la pista deseada.

Nota: Durante la reproducción de VCD, el modo PBC debe ponerse en OFF.

26. **NEXT:** Durante la reproducción de DVD, CD, MP3 o VCD, presione NEXT para reproducir el capítulo, título o pista siguientes.

27. **PREV:** Durante la reproducción de DVD, CD, MP3 o VCD, presione PREV para reproducir el capítulo, título o pista anterior.

28. **STOP:** Presiónelo en cualquier momento para detener la reproducción del DVD que esté mirando.

29. **PAUSE:** Presiónelo para introducir una pausa en la reproducción del DVD del medio.

35. **Q.View:** Presiónelo para regresar al Menú Principal.

40. **OPEN/CLOSE:** Para abrir el disco, presione OPEN / CLOSE. Para cerrar el disco, presione de nuevo OPEN / CLOSE.

**Inserte las baterías en el mando a distancia**



1. Retire la tapa de las baterías.
2. Inserte las 2 pilas AAA 1.5v asegurándose de que la polaridad (+ o -) coincida con la polaridad marcada dentro de la unidad.
3. Coloque de nuevo la tapa de las baterías. Sustituya las baterías por otras nuevas, cuando el televisor comience a mostrar los síntomas siguientes: El funcionamiento es inestable o errático. A veces, el televisor no funciona con el mando a distancia.

**Observaciones:**

- 1) Se recomienda el uso de pilas alcalinas.
- 2) Retire las baterías cuando estén gastadas o si el mando a distancia no se va a utilizar durante un período de tiempo prolongado.

**TELETEXTO**

El Teletexto es un sistema de información emitido por algunos canales que puede ser consultado como un periódico. También ofrece acceso a los subtítulos para los telespectadores con problemas de audición o que no estén familiarizados con el idioma de transmisión (redes por cable, canales por satélite, etc.)

Pulse:	Obtendrá:
<p style="text-align: center;">TEXTO</p>	<p>Se usa para entrar o salir de los modos de teletexto. Aparece el sumario con una lista de elementos a los que puede accederse. Cada elemento tiene un número de página correspondiente de 3 dígitos. Si el canal seleccionado no emite teletexto, se mostrará la indicación 100 y la pantalla permanecerá en blanco (en este caso, salga del teletexto y seleccione otro canal).</p>
<p>SELECCIONAR UNA</p>	<p>Introduzca el número de la página deseada, utilizando los botones 0 a 9 o arriba/abajo. Ejemplo: página 120, introduzca 120. El número aparece en la parte superior izquierda, el contador cambia y entonces aparece la página. Repita esta operación para ver otra página. Si el contador continúa buscando, significa que esa página no se transmite. Seleccione otro número.</p>
<p>TECLAS DE ACCESO DIRECTO</p>	<p>Están coloreados como se muestra en la parte inferior de la pantalla. Las cuatro teclas de colores se utilizan para acceder a los elementos o páginas correspondientes. Las áreas coloreadas parpadean cuando el elemento o la página no están aún disponibles.</p>
<p style="text-align: center;">ÍNDICE</p>	<p>Esto le devuelve a la página de contenidos (normalmente la página 100).</p>
<p style="text-align: center;">SUB PÁGINA</p>	<p>Algunas páginas contienen subpáginas que se muestran sucesivamente de forma automática. Esta tecla se utiliza para detener o retomar la muestra de subpáginas. La indicación aparece en la parte superior izquierda.</p>
<p style="text-align: center;">ESPERA</p>	<p>Para congelar la página.</p>
<p style="text-align: center;">REVELAR</p>	<p>Para mostrar u ocultar la información oculta (soluciones de juegos).</p>
<p style="text-align: center;">LISTA</p>	<p>El usuario puede establecer cuatro páginas favoritas para ser enlazadas directamente por las cuatro teclas coloreadas. Mientras el modo de lista esté activado, no hay posibilidad de utilizar la navegación TOP o FLOF con las teclas coloreadas. Los números de página favoritos se almacenarán y recuperarán en/desde la memoria no volátil de cada canal, mediante el software del sistema.</p>

# 04 FUNCIONAMIENTO

## Guía de Instalación

La guía de instalación solo aparece la primera vez que se enciende el televisor o después de resetearlo.

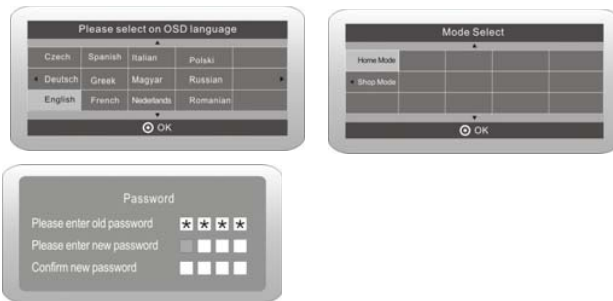

1). Presione los botones ◀▶▲▼ para navegar por el menú y cambiar los ajustes. Presione el botón OK para confirmar. Seleccione el idioma que desee para mostrar el menú.

Seleccione el idioma que desees, Modo Casa/Tienda para mostrar en el menú.

Aviso: La contraseña por defecto es 6666

### Modos CASA o TIENDA

① El modo Casa es un modo de ahorro de energía. El modo Casa se recomienda para los ajustes de visualización normal y es el predeterminado por el fabricante.

② El modo Tienda es una opción para los vendedores minoristas para la publicidad o presentación del producto. El modo Tienda brinda una imagen más brillante que el modo Casa.

③ Puedes cambiar libremente entre los modos Casa y Tienda. Si eliges modo Tienda, se seleccionará automáticamente la entrada HDMI1 y deberá pulsar la tecla exit para abandonar el menú en pantalla.

2). Presione los botones para seleccionar DVB-T/DVB-C y a continuación presione el botón OK para confirmar.

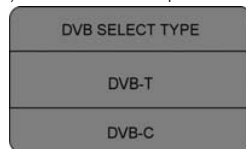

a. Si seleccionó DVB-T, el paso siguiente es seleccionar el tipo de Sintonía y el país; a continuación presione el botón OK para comenzar a sintonizar.



b. Si selecciona DVB-C, el paso siguiente es configurar el sistema DVB-C como (tipo de exploración / Frecuencia/ID de red/Símbolo (KS/S)), entonces presione el botón OK para ir al menú del tipo de sintonía y de selección de país. Este paso es el mismo que DVB-T, seleccione el tipo de sintonía (DTV/ATV).

Seleccione el país correcto, presione el botón OK para comenzar la sintonización.



3) Comenzará la sintonización de canales. Esta operación puede tomar hasta 6 minutos. La pantalla mostrará el progreso de la sintonía y la cantidad de canales encontrados.

4). Si desea saltar la sintonización ATV (analógica), presione el botón MENU para interrumpir el proceso de sintonización. Se mostrará una pantalla emergente, presione el botón ◀ y seleccione YES para confirmar. Entonces irá directamente a la sintonía de DTV. Puede repetir el paso anterior si también desea saltar la sintonización de TDT. La próxima vez que encienda el TV aparecerá un recordatorio de instalación.

5). Después que esté completa la sintonización, los canales se ordenarán en un orden preestablecido. Si desea saltar canales, modifique el orden preestablecido o cambie el nombre de los canales, seleccione Programme Edit en el menú Channel.

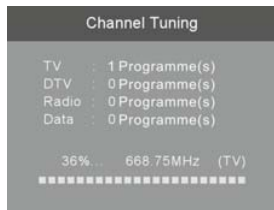

## 1.MENÚ CHANNEL

### 1. 1 Sintonía automática (DVB-T)

1).Presione el botón MENU y a continuación presione los botones ▼▲ para seleccionar el menú CHANNEL y presione el botón OK.

2). Presione los botones ▼▲ para seleccionar Auto Tuning y a continuación presione el botón OK.

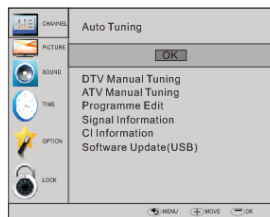

3). Presione los botones ▼▲ para seleccionar DVB-T/DVB-C. Presione DVB-T y presione el botón OK para confirmar.

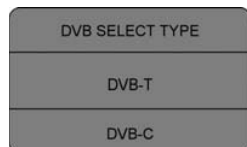



- 4). En el menú Tune Type presione los botones ◀▶ para seleccionar ATV / DTV / DTV + ATV. Presione el botón ▼ y a continuación presione los botones ◀▶▲ para seleccionar el país donde operará el TV. Presione el botón OK para confirmar.



- 5) Comenzará la sintonía de canales. Esta operación puede tomar hasta 6 minutos. La pantalla mostrará el progreso de la sintonía y la cantidad de canales encontrados.
- 6). Si desea saltar la sintonización ATV, presione el botón MENU para interrumpir el proceso de sintonización. Se mostrará una pantalla emergente, presione el botón ◀ y seleccione YES para confirmar. Entonces irá directamente a la sintonía de DTV. Puede repetir el paso anterior si también desea saltar la sintonía de DTV. La próxima vez que encienda el TV aparecerá un recordatorio de instalación.
- 7). Después que esté completa la sintonización, los canales se ordenarán en un orden preestablecido. Si desea saltar canales, modifique el orden preestablecido o cambie el nombre de los canales, seleccione Editar Programa en el menú Canales.

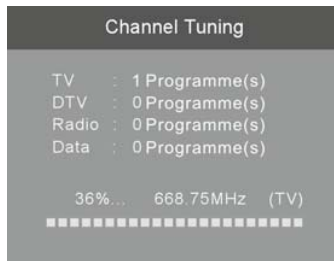

### 1.2 Sintonía automática (DVB-C)

- 1). Presione el botón MENU y a continuación presione los botones ▼▲ para seleccionar el menú CHANNEL y presione el botón OK.
- 2). Presione los botones ▼▲ para seleccionar Auto Tuning y a continuación presione el botón OK.



- 3). Presione los botones ▼▲ para seleccionar DVB-T/DVB-C y a continuación presione el botón OK para confirmar.

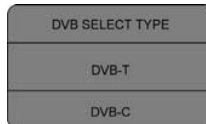

- 4). Presione los botones ▼▲ para seleccionar el tipo de sintonización / Símbolo (Ks/S) y presione el botón OK para confirmar.

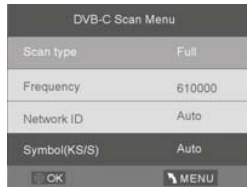

5). En el menú Tune Type presione los botones ◀▶ para seleccionar ATV / DTV / DTV + ATV. Presione el botón ▼ y a continuación presione los botones ◀▶▼▲ para seleccionar el país donde operará el TV. Presione el botón OK para confirmar.



6) Comenzará la sintonización de canales. Esta operación puede tomar hasta 6 minutos. La pantalla mostrará el progreso de la sintonía y la cantidad de canales encontrados.

7). Si desea saltar la sintonización ATV (analógica), presione el botón MENU para interrumpir el proceso de sintonización. Se mostrará una pantalla emergente, presione el botón ◀ y seleccione YES para confirmar. Entonces irá directamente a la sintonía de DTV. Puede repetir el paso anterior si también desea saltar la sintonización de TDT. La próxima vez que encienda el TV aparecerá un recordatorio de instalación.

8). Después que esté completa la sintonización, los canales se ordenarán en un orden preestablecido. Si desea saltar canales, modifique el orden preestablecido o cambie el nombre de los canales, seleccione Edit Programme en el menú Channel.

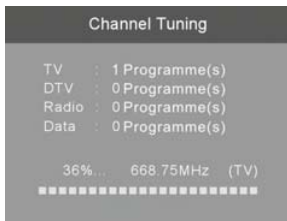

NOTA:

Todos los canales, incluyendo ATV, DTV y Radio, pueden sintonizarse a la vez, si el Tipo de Sintonización es DTV+ATV.

Todos los canales almacenados desaparecerán después de la sintonización automática.

Después de la sintonización automática, el canal saltará al primer canal DTV

### 2.1 sintonización manual de DTV (DVB-T)

1). Presione el botón MENU y a continuación presione los botones ▼▲ para seleccionar el menú CHANNEL y presione el botón OK.

2). Presione los botones ▼▲ para seleccionar DTV Manual Tuning y a continuación presione el botón OK.

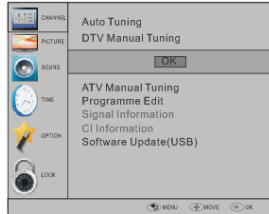

3) Emergerá la pantalla de DTV Manual Tuning. Presione los botones ◀▶ para seleccionar el canal UHF deseado y a continuación presione el botón OK para comenzar la búsqueda de ese canal. Cuando se haya sintonizado la señal, la imagen y la intensidad de la señal de mostrarán en la pantalla.

4). Presione el botón MENU para regresar al menú principal.

5). Presione el botón EXIT para salir del menú.



## 2. 2 Sintonización manual de DTV (DVB-C)

1). Presione el botón MENU y a continuación presione los botones ▼▲ para seleccionar el menú CHANNEL y presione el botón OK.

2). Presione los botones ▼▲ para seleccionar CADTV Manual Tuning y a continuación presione el botón OK.



3) Emergerá la pantalla de CADTV Manual Tuning. Presione los botones ▼▲ para seleccionar (Frecuencia /Símbolo (ks/s)/Tipo QAM), presione el botón OK para comenzar la búsqueda de ese canal. Cuando se haya sintonizado la señal, la imagen y la intensidad de la señal de mostrarán en la pantalla.

4). Presione el botón MENU para regresar al menú principal.

5). Presione el botón EXIT para salir del menú.

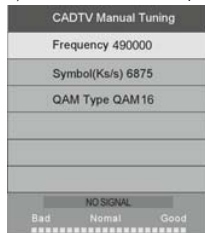

## 3). Sintonización manual de ATV:

Usted puede cambiar el sistema de sonido para buscar los canales analógicos y para una sintonización fina de los canales, luego almacenar los canales que haya seleccionado.



**NOTA:**

Pulse el botón rojo del teletexto para almacenar los canales tras la sintonización manual.

**4). Editar programas:**

Usted puede Borrar, Renombrar, Mover, Saltar, y guardar en FAVORITOS cualquier programa.



**Borrar**



Pulse el botón rojo del teletexto, se borrará el programa en el cursor.



**Renombrar:**

Sólo se pueden renombrar los programas de ATV.

Desplace el cursor hasta el programa, pulse el botón verde del teletexto para renombrar el programa.

Pulse  para escoger el carácter. Pulse  para desplazar el cursor.

Pulse el botón MENÚ para salir de la edición, pulse SALIR para salir del menú.

Nota: Los nombres de programas de ATV sólo pueden tener 5 caracteres, los nombres de programas de TDT pueden tener 25 caracteres.





**Mover**

Utilice los Botones de Flecha para seleccionar el canal que desea mover. Luego, pulse el Botón Amarillo para seleccionar la función

Mover. Una vez activo, utilice los Botones de Flecha para mover y luego pulse OK para confirmar.





**Saltar**

Pulse  para escoger el programa, pulse el botón azul del teletexto para saltarse ese programa. El símbolo  se mostrará al lado derecho del programa.

Escoja el programa que ha omitido, pulse el botón azul de nuevo, podrá cancelar la omisión. El símbolo  desaparecerá.



**Favoritos**

Pulse  para escoger el programa, pulse el botón FAVORITOS, se mostrará  al lado derecho del programa. Escoja el programa en FAVORITOS, pulse el botón FAVORITOS de nuevo, podrá cancelar la acción. El símbolo  desaparecerá.

Una vez creado su grupo de favoritos, puede pulsar la tecla FAVORITOS para acceder rápidamente a sus canales favoritos.

#### 5). Información sobre IC: (opcional)

Este menú puede mostrar la información sobre la tarjeta IC.

### 2. MENÚ DE IMAGEN

El segundo elemento del MENÚ es MENÚ DE IMAGEN.

Aquí puede ajustar los efectos de imagen, tales como contraste, brillo, etc.

Pulse ◀▶ para desplazarse, pulse OK para ajustarlo.

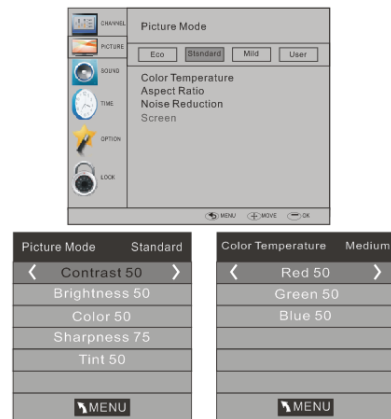

#### NOTA:

- 1).El matiz sólo está disponible en el sistema NTSC.
- 2).Hay cuatro modos de temperatura del color que pueden seleccionarse, medio, cálido, fresco, usuario.
- 3).Pantalla, sólo está disponible en el modo PC, en el que se puede ajustar la posición horizontal, la posición vertical, tamaño y fase.

### 3. MENÚ DE SONIDO

El tercer elemento del MENÚ es el MENÚ DE SONIDO.

Aquí puede usted ajustar los efectos de sonido, tales como agudos, bajos, balance, etc.

Pulse ▼▲ para desplazarse, pulse OK para ajustarlo.



#### Nota:

Volumen automático: Sólo está disponible cuando el volumen de señal de entrada es demasiado alto o presenta distorsión.

### 4. MENÚ DE HORA

El cuarto elemento del menú es MENÚ DE HORA. Usted puede ajustar el reloj, activar/desactivar la hora, establecer el temporizador de apagado, etc. Pulse ◀▶ para desplazarse, pulse OK para ajustarlo.



**NOTA:**

Si no hay señal durante 15 minutos, el TV se apagará automáticamente, siempre que esté activado el Apagado Automático. La hora del reloj puede obtenerse automáticamente del sistema TDT.

**5. MENÚ DE OPCIONES**

El quinto elemento del MENÚ es el MENÚ DE OPCIONES. Puede ajustar el idioma del menú, el idioma de audio, el idioma de los subtítulos, etc.



**Apagado automático**

1. Si después de 4 horas a partir del encendido no se hacen cambios en el TV, por ejemplo, no se cambia de canal ni se ajusta el volumen, el TV iniciará la secuencia de apagado automático.

Aparecerá en la pantalla una ventana emergente.

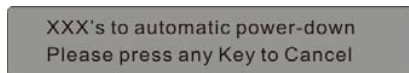

Después de 150 segundos el TV pasará automáticamente al estado de espera. Para anular el apagado automático, presione cualquier botón del mando a distancia.

2. Para cancelar el apagado automático, seleccione Apagado automático (4H) en el Menú de opciones

Presione OK. Aparecerá un mensaje emergente "Are you sure you want to enable automatic powerdown?" (¿Está seguro de que desea habilitar el apagado automático?)

Use la tecla de flecha derecha para seleccionar NO.

La pantalla del TV vuelve al Menú de opciones y se mostrará la opción de Apagado automático (4H).

Automatic power-down(4H) OFF

Para volver al apagado automático después de 4 horas, repita lo anterior, excepto que utilice la tecla de flecha izquierda para seleccionar YES.

En el menú de sistema de archivos PVR, puede configurar un disco USB para PVR.



**NOTA:**

Restaurar a los valores por defecto de fábrica, eliminará todos los programas y contraseñas.

**6. MENÚ DE BLOQUEO**

El sexto elemento del menú es el MENÚ DE BLOQUEO. Puede bloquear su sistema, establecer una contraseña, bloquear un programa, y establecer control parental. Una vez que haya establecido el bloqueo del sistema, no podrá buscar canales ni cambiar de programa.



**NOTA:**

La contraseña por defecto es 0000. Si se la olvida, puede usar la super contraseña: 9443.

Bloquear programa: Pulse ▼▲ para elegir el programa, pulse el botón verde del teletexto para bloquearlo.

Si desea desbloquear el programa, por favor entre en el menú principal, introduzca la contraseña, y luego pulse el botón verde de nuevo.

Control Parental: Pulse ◀▶ para elegir la calificación.

**7. MENÚ EPG (Guía electrónica de programación)**

El menú EPG se usa para ver lo que se está emitiendo en TDT o en el canal de Radio en el día.

Para tener acceso al menú EPG, pulse el botón EPG; se mostrará el siguiente menú:



1.  INFO

Utilice  para escoger los programas. Pulse la tecla INFO para mostrar información sobre el programa destacado.

2.  Programación

Pulse la tecla amarilla de teletexto. enumera la lista de grabaciones programadas. Pulse ▼▲ para escoger la lista. Pulse la tecla roja

 para borrar la lista de programación.

Schedule List 04:55 28th Apr <span style="float: right;">Delete</span>				
Time	Date	Programme Title	Channel Name	

3.  Grabar

Pulse la tecla roja. Establece el programa que se va a grabar.

4.  Recordatorio

Pulse la tecla azul para escoger un programa y establecer una hora de recordatorio. La pantalla de TV pasará al programa escogido a la hora del recordatorio automáticamente.

Reminder		
<	1 TV3	>
<	37 Minute	>
<	11 Hour	>
<	Jan Month	>
<	26 Date	>
<	Once Mode	>
OK		BACK

## 8. Función PVR

### 1. Preparativos para la grabación de un programa.

La función de grabación solo funciona en canales TDT.

En el MENU DE OPCIONES, seleccione PVR. En el MENU DE OPCIONES, seleccione "check PVR File System" (verificar el Sistema de Archivos PVR). Pinche en "OK", hasta que "checking" (verificación) cambie a "Success" (éxito).

Nota: Verifique el término "speed" (velocidad). Si es "HD support" (soporte HD), significa que la velocidad del dispositivo USB está disponible para desplazamiento temporal y para grabación. De otro modo, formatee el dispositivo a fin de asegurar que el dispositivo esté disponible. El "Free Record Limit" (Límite libre de grabación) por defecto es de 6 horas, si el espacio en el disco es suficientemente grande. Si el espacio no es suficientemente grande, el tiempo de grabación será más corto; eso depende del espacio en el dispositivo. Durante la verificación "check PVR File System" (verificar Sistema de Archivos PVR), no realice ninguna otra operación hasta que ésta finalice.

Las grabaciones realizadas con el sistema PVR de su televisor, Pueden reproducirse solamente en el mismo TV, no en ninguna otra clase de dispositivo (computadora, DVD, etc.) que no sea compatible con el formato de archivos .TS.

Tenga presente que para efectuar cualquier clase de grabación, el TV requerirá que usted formatee el dispositivo USB conectado para almacenar la grabación.

**ADVERTENCIA. CUANDO FORMATEE EL DISPOSITIVO USB EXTERNO, PERDERÁ TODOS LOS ARCHIVOS Y LA INFORMACIÓN QUE TENGA.**

**ALMACENAMIENTO EN EL DISPOSITIVO.**

El formato del sistema de archivos del dispositivo USB limitará el tamaño del archivo.

Sistema de archivos: NTFS hasta 2TB

FAT32 con hasta 192GB

FAT16 con hasta 2GB

Desde el menú OPTION entre el Sistema de Archivos PVR como si indica a continuación:





Seleccione el disco: Seleccione el disco para guardar el archivo de grabación.

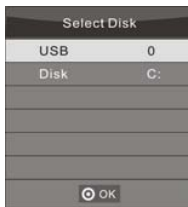

Verifique el Sistema de Archivos PVR: Verifique si el Sistema de Archivos PVR está instalado en el dispositivo USB o si no lo está.

**Formato:**

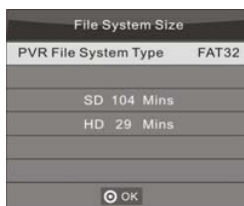
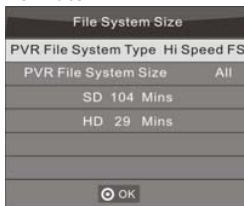

(Se sugiere formatear el dispositivo con "High Speed Fs..." Alta Velocidad SA que puede acelerar la grabación).



A continuación aparece el menú después de que el Formato finaliza:



Si selecciona el modo de formato "High Speed Fs", puede cambiar el tamaño del cronodesplazamiento:



## 2. Grabación de un programa

Mientras se reproduce la fuente DTV, escoja el canal y pulse en "record" (grabar). El cuadro de grabación aparecerá. Pinche en "record" otra vez. El cuadro de grabación desaparecerá, y el ícono "REC" permanecerá en la parte superior izquierda. Éste desaparecerá hasta que pulse en "stop" (detener).

## 3. Reproducir la grabación

El programa grabado en el dispositivo USB se guardará en la carpeta "\_MSTPVR" del dispositivo.

1. El tamaño de almacenamiento del dispositivo USB puede variar entre 128MB y 500GB, pero para el uso práctico se recomienda utilizar de 2GB a 500GB.
2. Cuando la tasa de bits es muy baja, la imagen puede pixelarse. Esto puede estar provocado por la conexión de un cable de extensión USB en vez de conectar directamente el USB al TV
3. No todos los dispositivos USB son compatibles.

A continuación hay una lista de unidades USB recomendadas.

Los modelos que no aparezcan en la lista pueden ser compatibles, pero no se garantiza que **funcionen correctamente**.

La lista dispositivos USB soportados es la misma que para la función Timeshift, consulte las páginas siguientes para ver detalles.

## 9. Función Timeshift (desplazamiento temporal)

### 1. Seleccione el programa que desea grabar

Este TV le permite grabar o poner en pausa el programa TDT que este visionando actualmente en un dispositivo de almacenamiento USB, y continuar desde el punto en el que se pausó.

#### NOTA:

- Se necesitará formatear un dispositivo de almacenamiento USB 2.0. Guarde sus datos originales antes de formatear. Todos los datos almacenados en el dispositivo USB se borrarán después del formato.

### Formato de almacenamiento de la unidad USB

Seleccione formatear el dispositivo USB y asigne la cantidad de espacio para la función Timeshift.

#### NOTA:

- El proceso de formato tomará al menos 2 minutos. No desactive la alimentación ni retire el dispositivo USB durante el formato.
- Durante el formato, se realizará una prueba de velocidad al dispositivo USB. Si falla, significa que el dispositivo USB no puede soportar la función Timeshift.

### Grabación de una emisión de TDT en pausa en el dispositivo de almacenamiento USB

1. Mientras está en la fuente de entrada DTV, inserte el dispositivo de almacenamiento USB en el puerto USB en la parte lateral del TV.
2. Pulse PAUSE (Pausa) (29) para comenzar la función Timeshift. El programa de TV se pausa. Aparece el Timeshift en pantalla y comienza a grabar.
3. Pulse STOP (28) para detener la función Timeshift y dejar de grabar el programa.



#### NOTA:

- No desconecte el dispositivo de almacenamiento USB cuando la función Timeshift esté activada.
- Con un dispositivo de 4 gb, se puede almacenar temporalmente hasta 140 minutos de emisión.

### Limitaciones de la función Timeshift:

1. Cuando la función Timeshift está activada, sólo las teclas PLAY/PAUSE/STOP/FWD/REV/ VOL+/VOL-/MUTE y algunas teclas de funcionamiento básico (ENTER/EXIT/teclas de navegación) están disponibles.
2. La reproducción del video puede que no sea fluida y se produzcan saltos en la imagen si la velocidad de grabación del USB no cumple con los requisitos mínimos.
3. No retire el disco USB ni desconecte la alimentación mientras la función Timeshift está en uso.
4. mientras la función Timeshift está en uso..
5. No cambie las operaciones rápidamente ni repetidamente entre PLAY/PAUSE/FWD/REV.
6. El video puede pixelarse si la tasa de transferencia de video es demasiado baja.
7. No todos los dispositivos USB son compatibles. La tensión del dispositivo USB debe de ser menor de 500Ma.

A continuación hay una lista de unidades USB recomendadas. Los modelos que no estén en la lista pueden ser compatibles, pero su funcionamiento no está garantizado.

- Unidad Flash USB SanDisk Extreme® Contour™ - 8GB SDCZ8-8192-E75
- Unidad Flash USB SanDisk Extreme® Contour™ - 16GB SDCZ8-016G-A75
- Unidad Flash USB 2.0 Kingston DataTraveler 410 - 8GB DT410/8GB
- Unidad Flash USB 2.0 Kingston DataTraveler 410 - 16GB DT410/16GB
- Unidad Flash USB 2.0 OCZ Technology Rally2 - 4GB OCZUSBR2DC-4GB
- Unidad Flash USB 2.0 OCZ Technology Rally2 - 8GB OCZUSBR2DC-8GB
- Unidad Flash USB 2.0 OCZ Technology Rally2 - 8GB OCZUSBR2DC-8GB
- SAMSUNG-HM500JI-500G

8. Esta función no está disponible para todos los TV digitales, tales como canales codificados o canales sólo de audio.

## 10. Reproductor USB

Pulse la tecla fuente y seleccione el USB en la lista fuente; pulse el botón OK para acceder al menú USB.



Asegúrese de que el dispositivo USB esté conectado en la toma USB del televisor.. Hay cuatro opciones de tipo multimedia que pueden seleccionarse, tales como imagen, música, película y texto. Seleccione la opción de tipo multimedia estándar pulsando ◀▶. Pulse el botón **OK** para acceder al menú de selección de disco.



Pulse ◀▶ para seleccionar el disco adecuado y pulse **OK** para mostrar los archivos multimedia y la lista de carpetas, o escoja Return (Volver) para volver al menú de selección de tipo multimedia.



Seleccione el archivo multimedia pulsando ◀▶ o ▼▲, luego aparecerá el recuadro de vista previa. Pulse el botón ▶ para reproducir el archivo multimedia en pantalla completa. Cuando el archivo multimedia (tipo imagen, película o texto) se esté reproduciendo, pulse el botón **OK** o Info para mostrar la barra de control.



Pulse ◀▶ para seleccionar el ícono de función, pulse el botón OK para confirmar la función.

Pulse ▼ o "EXIT" para salir de la barra de control, salvo para música.

**NOTA:**

Puede ajustar la pista de audio o el programa en el menú Info mientras se reproduce el archivo de video. Escoja el ícono Info y pulse OK para mostrar el Menú Info.



La reproducción del USB está soportada para los siguientes formatos de archivo de imagen:

—JPEG ( formato JPEG, archivos con extensión ".jpg")

—BMP (archivos con extensión ".bmp")

—PNG (archivos con extensión ".png")

La reproducción del USB está soportada para los siguientes formatos de archivo de música:

—MP3 (archivos con extensión ".mp3")

—WAV (archivos con extensión ".wav")

La reproducción del USB está soportada para los siguientes formatos de archivo de texto:

—TXT (archivos con extensión ".txt")

La reproducción del USB está soportada para los siguientes formatos de archivo de película:

—AVI (archivo con extensión ".avi")

—TS (MPEG2 & H.264)

## 05 PANEL LATERAL DEL DVD

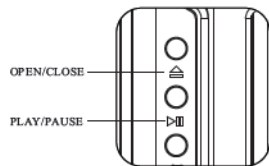

ABRIR/CERRAR

REPRODUCIR/PAUSA



Precaución

Este reproductor DVD tiene un láser Clase 1 que puede ser dañino para los ojos. No intente desarmar el gabinete y de realizar ningún ajuste.

Dirija todos los mantenimientos y reparaciones al personal calificado.

### Características

Formatos de disco soportados por este reproductor:



Archivos MPEG4 en discos



Multiángulo



Dolby Digital



Selecciones de subtítulo



CD Fotos KODAK



Selecciones de audio



Archivos MP3 en CD-R/CD-RW

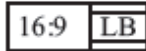

Aspecto de TV  
Modos de relación de aspecto



Video DVD



Bloqueo parental

Este producto incorpora tecnología de protección de derechos de autor que están protegidos por reclamaciones de métodos de ciertas patentes de los Estados Unidos y otros derechos de propiedad intelectual poseídos por Macro vision Corporation y otros propietarios de derechos.

El uso de esta tecnología de protección de derechos de autor debe ser autorizado por Macro vision Corporation y está destinada solamente a usos domésticos y otros usos limitados de visualización. A menos que se autorice otra cosa por Macro vision Corporation. Están prohibidos la ingeniería inversa o el desensamblaje.

Este producto cumple con el formato de Fotos de CD de KODAK y permitirá ver CD de Fotos de KODAK. El logotipo "KODAK Picture CD Compatible" es una marca comercial de Eastman Kodak Company y se utiliza con su autorización.

Fabricado bajo licencia de Dolby Laboratorios. "Dolby" y el símbolo "Double-D" son marcas comerciales de Dolby Laboratories. Confidential Unpublished Works. 1992-1997 Dolby Laboratories, Inc.

Todos los derechos reservados.

## OPERACIÓN DEL DVD

### OPERACIÓN DEL MENÚ

Opima el botón SETUP del mando a distancia para que se muestre SETUP MENU. Después de acceder al menú de configuración, presione los botones de dirección arriba y abajo para seleccionar una opción deseada y presione el botón de dirección RIGHT para seleccionar la opción inferior. Presione OK para confirmar. Presione el botón de dirección LEFT para regresar al menú de nivel superior. Para salir de la configuración, presione el botón SETUP de nuevo. En MENU SETUP puede seleccionar cualquiera de las opciones como desee.

### CONFIGURACIÓN DEL IDIOMA

Seleccione Language en el menú de configuración, que mostrará el menú secundario Language:

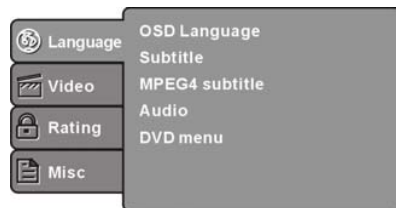

#### OSD Language

Use esta opción para seleccionar el idioma del menú de configuración y la visualización en pantalla.

#### Subtitle

Esta opción proporciona el idioma de subtítulo preseleccionado.

MPEG4 Subtitle(opcional)

Seleccione diferentes opciones de codificación de subtítulos MPEG4.

**Nota:** No todos los reproductores soportan esta opción.

#### Audio

Seleccione las opciones de idioma de doblaje incorporadas en el disco

#### DVD Menu

Esta opción proporciona las opciones de idiomas del menú de la película.

#### CONFIGURACIÓN DEL VIDEO

Seleccione **Video** en el menú de configuración para mostrar el menú secundario **Video**:

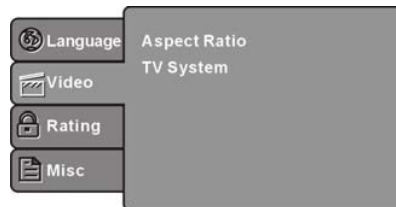

#### CONFIGURACIÓN DEL SISTEMA

##### Aspect Ratio

Selecciona la relación de aspecto.

##### Notas:

La relación de visualización de la imagen está relacionada con el formato de grabación del disco. Algunos discos no pueden mostrar imágenes en la relación de aspecto seleccionada por usted.

Si reproduce un disco grabado en formato 4:3 en un TV de pantalla ancha, aparecerán barras negras en los lados izquierdo y derecho de la pantalla. Debe ajustar el ajuste de la pantalla en dependencia del tipo de televisor que tenga.

##### TV System

Selecciona los diferentes sistemas de TV.

**Nota:** La configuración del reproductor de DVD debe coincidir con su equipo de TV. Para más información del formato de salida, consulte las instrucciones de su equipo de TV.

#### CONFIGURACIÓN DE LA CLASIFICACIÓN

Seleccione **Rating** en el menú de configuración, que mostrará el menú secundario Rating:

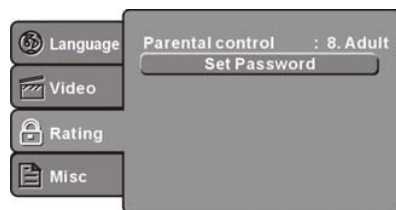

##### Parental Control

Permite ajustar la funcionalidad de control parental del reproductor.

**Nota:** Para configurar el Control Parental hace falta la contraseña.

##### Set Password

Introduzca cuatro dígitos (contraseña), a continuación presione **ENTER** para confirmar.

**Nota:** Si olvida su contraseña, utilice la contraseña universal 6666 para desbloquear.

#### CONFIGURACIÓN MISCELÁNEA



Seleccione **MISC** en el menú de configuración, que mostrará el menú secundario:

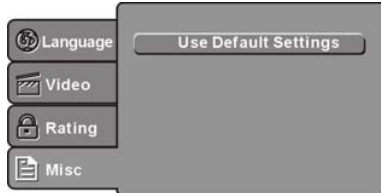

#### Use Default Settings

Reinicia los datos de configuración a los valores predeterminados de fábrica.

## OPERACIÓN DEL DVD

### REPRODUCCIÓN DE MP3/WMA/JPEG/MPEG4



Los discos MP3/WMA/MPEG4 tienen una estructura de directorios como la mostrada en la imagen anterior.

Presione **Direction Key** para seleccionar el directorio raíz y a continuación presione el botón OK para entrar en el directorio secundario.

Presione **Direction key** para seleccionar la pista deseada y a continuación presione **OK** o **PLAY** para disfrutar de la música o las

películas. Si desea regresar al menú superior, presione **Direction key** para seleccionar el icono  y presione el botón **OK**.

**Filter:** Permite la selección de las categorías de archivos mostrados en la lista del explorador.

**Repeat:** Para conmutar en diferentes modos de reproducción repetida

**Mode:** Selecciona los siguientes modos de reproducción diferentes:

**Normal:** Se cancela el modo aleatorio.

**Shuffle:** Habilita el modo aleatorio. Cuando la reproducción alcanza el final del capítulo o pistas actuales, la reproducción salta a un capítulo/pista aleatorios. A medida que se alcanza el final de cada capítulo/pista, se reproducirá otro capítulo/pista aleatorios hasta se que se hayan reproducido todos o que se cancele el modo Shuffle cambiando a una Opción de Modo diferente.

**Edit Mode:** Esta opción le permite editar el directorio, las pistas y los archivos mostrados. Use los botones de cursor para seleccionar pistas o archivos que desee editar y presione el botón Enter/OK.

Cuando se presiona el botón Edit Mode. Para salir del modo de edición o cancelar, presione de nuevo el botón Edit Mode.

**Program View:** Esta opción le permite mostrar directamente la pista o el archivo.

**Browser View:** Esta opción le permite mostrar el directorio de pistas.

**Add to Program:** Esta opción le permite crear su propia lista de reproducción en el directorio de pistas.

**Clear program:** Esta opción le permite borrar cualquier lista de reproducción que haya creado.

## REPRODUCCIÓN DE CD DE FOTOS

El disco CD de FOTOS tiene una estructura de directorio como la mostrada en la imagen siguiente.



Presione **Direction Key** para seleccionar el directorio raíz y a continuación presione el botón OK para entrar en el directorio secundario.

Presione **Direction key** para seleccionar la foto deseada y a continuación presione **OK** o **PLAY** para disfrutar las fotos. Si desea regresar

al menú superior, presione **Direction key** para seleccionar el icono  y presione el botón **OK**.

Rotación de la imagen

En el estado de reproducción de fotos, presione **Direction Key** para girar la foto.

## Proteja sus discos de DVD



### MANIPULE LOS DISCOS CORRECTAMENTE

- No toque el lado de reproducción de los discos.
- No fije papeles ni cintas al disco.

### CÓMO LIMPIAR UN DISCO

Las huellas digitales y el polvo sobre el disco pueden causar una imagen y un sonido pobres, que pueden evitar que el disco se reproduzca íntegramente.

Limpie el disco con un paño suave y seco, libre de polvo, desde el centro hacia el exterior. Nunca utilice pañuelos de papel, ya que estos rayarán el disco.

Si no puede eliminar el polvo con un paño suave libre de polvo, humedezca ligeramente el paño.

No utilice ningún tipo de solvente tal como diluentes, ningún tipo de limpiador con base de aceite, atomizadores antiestáticos para discos de vinilo ni limpiadores comercialmente disponibles, a menos que estén hechos específicamente para la limpieza de discos CD y DVD.

Un tipo incorrecto de limpieza puede dañar el disco.

## 06 Solución de problemas del DVD

Si tiene cualquier pregunta, consulte la siguiente guía de solución de problemas:

### **NO HAY IMAGEN NI SONIDO**

- Asegúrese de que el botón de alimentación esté en la posición de encendido.
- Asegúrese de que el tomacorriente esté operativo.
- Asegúrese de que el cable de alimentación no esté dañado.
- Asegúrese de que el enchufe de alimentación esté bien conectado en el tomacorriente.

### **HAY IMAGEN PERO NO HAY SONIDO**

- Asegúrese de que el audio no esté silenciado.
- Asegúrese de haber configurado correctamente el AUDIO del reproductor.

### **IMAGEN O SONIDO POBRES**

- Asegúrese de haber configurado correctamente el AUDIO del reproductor.
- Asegúrese de que el disco no está rayado ni sucio.

### **SE MUESTRA "BAD DISC"**

- Asegúrese de que el disco no esté torcido, dañado ni deformado.
- Asegúrese de que el disco no esté sucio o dañado.
- Asegúrese de que el formato del disco sea compatible con el reproductor.
- Compruebe si ha tratado de reproducir un CD de instalación de software. Si es así, reinicie el reproductor.

### **NO TRABAJA EL MANDO A DISTANCIA**

- Asegúrese de que el botón POWER de la unidad principal esté en la posición de encendido
- Asegúrese de que las baterías del mando a distancia estén cargadas.
- Diríjalo directamente hacia el sensor IR del reproductor.
- Retire cualquier obstáculo que haya entre el mando y el sensor IR.











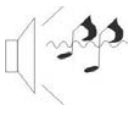

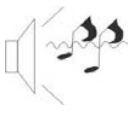

### **LA UNIDAD NO TRABAJA**

- Apague la alimentación y enciéndala de nuevo.

### **SE MUESTRA "NO DISC"**

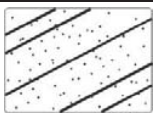
- Asegúrese de que ha puesto un CD o DVD en la ranura.
- Asegúrese de que el disco no esté distorsionado, doblado, cubierto por marcas de los dedos ni muy arañado.

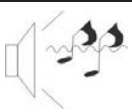
## 07 SOLUCIÓN DE PROBLEMAS

Síntoma del problema				Comprobar
Imagen		Sonido		
	Nieve		Ruido	Posición, dirección o conexión de la antena
	Borroso		Sonido normal	Posición, dirección o conexión de la antena
	Interferencias		Ruido	Equipos electrónicos, coche/moto, luz fluorescente
	Imagen normal		Silencio	Volumen (comprobar si está activado el Silencio o si las conexiones de audio son incorrectas)
	Sin imagen		Silencio	Cable de alimentación no conectado. Interruptor de alimentación apagado. Ajustes de Contraste y brillo / Volumen. Pulsar tecla Standby en el mando para examinarlo.
	Sin color		Sonido normal	Control del color
	Imagen partida		Sonido normal o débil	Resintonizar canal
	Sin color		Ruido	Sistema de TV
	Hay barras negras en la parte superior y en la parte inferior		Sonido normal	Cambie el formato de pantalla

## Especificación

Sistema de color	PAL-B/G, I, D/K SECAM- B/G, D/K L, L'			
Sistema de sonido	BG, DK, I, L, L'			
Entrada de video	SCART, YPbPr, AV, VGA, HDMI, USB.			
Entrada de video por componentes	480i/p, 576i/p, 720p, 1080i, 1080p			
HDMI	480i/p, 576i/p, 720p, 1080i, 1080p			
Requerimientos de alimentación	100-240V~50/60Hz			
Consumo de energía	30W(19")	38W(22")	40W (24")	55W (26")
Consumo de energía en modo Standby	<0.5W			
Salida de audio	2 x 3W			
Condiciones de entorno	Temperatura de operación: +5°C - +35°C Humedad de operación: 20% - 80% Temperatura de almacenamiento: -15°C - +45°C Humedad de almacenamiento: 5% - 90%			
<b>Accesorio</b>	Manual de usuario Mando a distancia Batería (2) Guía rápida de inicio			

\*Las especificaciones sobre las piezas de este TV que se proporcionan en el presente son solamente a modo de referencia.

Puede haber diferencias a medida que la tecnología del producto se actualiza.

El diseño y las especificaciones están sujetos a modificaciones sin aviso.

Descripción de salida Scart:

1. Cuando la fuente en uso sea ATV/AV/SCART, la señal de salida scart será analógica.
2. Cuando la fuente en uso sea DTV, la señal de salida scart será TDT.
3. Otras fuentes no tienen señal de salida scart.

# Haier

# Haier

## TV LED

---

### MANUALE DELL'UTENTE

Leggete attentamente questo manuale prima di utilizzare il vostro televisore e conservatelo in un posto sicuro per future consultazioni .

**MODELLO:**

LEY19T1000H

LEY22T1000HF

LEY24T1000HF

LEY26T1000HF

# Contenuti

## 01 Sicurezza ed avvisi

<b>Benvenuti</b>	<b>P. 03</b>
<b>Informazioni Importanti</b>	<b>P. 03</b>
<b>Avvisi di sicurezza</b>	<b>P. 05</b>
<b>Avvisi e cautela</b>	<b>P. 06</b>

## 02 Introduzione

<b>Parametri principali</b>	<b>P. 08</b>
<b>Istruzioni di assemblaggio della base di sostegno</b>	<b>P. 09</b>
<b>Linee guida per l'installazione a muro</b>	<b>P. 10</b>
<b>Pannello anteriore</b>	<b>P. 12</b>
<b>Collegamenti AV supportati</b>	<b>P. 13</b>
<b>Collegare il vostro televisore</b>	<b>P. 14</b>
<b>Common interface</b>	<b>P. 15</b>

## 03 Telecomando

<b>Telecomando</b>	<b>P.16</b>
--------------------	-------------

## 04 Operatività

<b>Guida all'installazione</b>	<b>P. 19</b>
--------------------------------	--------------

## 05 FUNZIONAMENTO DVD

<b>PANNELLO LATERALE DVD</b>	<b>P. 36</b>
<b>FUNZIONAMENTO MENU</b>	<b>P. 37</b>
<b>Proteggere il DVD Dischi</b>	<b>P. 40</b>

## 06 Risoluzione dei problemi del DVD

**P. 41**

## 07 Risoluzione dei problemi

<b>Risoluzione dei problemi</b>	<b>P. 42</b>
<b>Specifiche</b>	<b>P. 43</b>



# 01 Sicurezza ed avvisi

## BENVENUTI

Grazie per aver acquistato questo TV LED 19"/22"/24"/26" con Lettore DVD. Questa guida vi aiuterà ad impostare e ad iniziare ad utilizzare il vostro televisore.

Per prima cosa, controllate il contenuto della confezione con la lista di controllo delle parti sottostante.

TV LED 19" HD Con Lettore DVD Telecomando 2 x Batterie AAA Manuale di istruzioni Guida rapida all'avvio Piedistallo	TV LED 22" FHD Con Lettore DVD Telecomando 2 x batterie AAA Manuale di istruzioni Guida rapida all'avvio Piedistallo
TV LED 24" FHD Con Lettore DVD Telecomando 2 x batterie AAA Manuale di istruzioni Guida rapida all'avvio Piedistallo	TV LED 26" HD Con Lettore DVD Telecomando 2 x Batterie AAA Manuale di istruzioni Guida rapida all'avvio Piedistallo

**Adesso potete iniziare!**

## INFORMAZIONI IMPORTANTI

LEGGETE TUTTE LE ISTRUZIONI PRIMA DELL'USO E CONSERVATELO PER FUTURE CONSULTAZIONI.



### CAUTELA

#### RISCHIO DI SHOCK ELETTRICO

#### NON APRIRE

#### CAUTELA

PER RIDURRE IL RISCHIO DI SHOCK ELETTRICI, NON RIMUOVETE IL COPERCHIO (O IL RETRO). ALL'INTERNO NON VI SONO PARTI A CUI L'UTENTE POSSA FARE MANUTENZIONE DA SOLO. PER QUALUNQUE PROBLEMA, FATE RIFERIMENTO PER LA MANUTENZIONE CALL CENTER. E' PRESENTE IL SIMBOLO DI UNA FRECCIA A FORMA DI FULMINE IN UN TRIANGOLO.

QUESTO SIMBOLO INDICA LA PRESENZA ALL'INTERNO DI ALTO VOLTAGGIO. E' PERICOLOSO AVERE QUALUNQUE TIPO DI CONTATTO CON QUALUNQUE PARTE INTERNA DI QUESTO PRODOTTO

E' PRESENTE UN PUNTO ESCLAMATIVO IN UN TRIANGOLO: QUESTO SIMBOLO VI AVVISA CHE NEL PRODOTTO SONO INCLUSE ISTRUZIONI IMPORTANTI PER L'USO E LA MANUTENZIONE.



**CAUTELA:** PER RIDURRE IL RISCHIO DI INCENDI O SHOCK ELETTRICO, NON PONETE IL TELEVISORE VICINO A SORGENTI DI UMIDITA'. NON UTILIZZATE DETERSIVI ABRASIVI CHE POSSANO GRAFFIARE O ROVINARE LO SCHERMO LCD. EVITATE IL CONTATTO CON OGGETTI CHE POSSANO GRAFFIARE LO SCHERMO LCD.



**NOTA:** NON SIETE AUTORIZZATI AD EFFETTUARE DA SOLI LA MANUTENZIONE, POICHE' POTREBBE PORTARE A FERITE O A DANNI AL PRODOTTO. FATE RIFERIMENTO PER LA MANUTENZIONE ALLA LINEA DI AIUTO DEL CLIENTE.

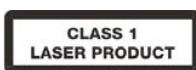

RADIAZIONI LASER VISIBILI ED INVISIBILI QUANDO APERTO. EVITARE ESPOSIZIONI AL RAGGIO LASER

Questo Lettore DVD è stato progettato per funzionare in accordo alle informazioni d'AREA registrate sul supporto DVD. Se il numero della Regione presente sul DVD è differente da quello presente nel Lettore DVD, il supporto DVD non verrà riprodotto.

La Regione di questo lettore DVD è 

#### DICHIARAZIONE DI CONFORMITA'

Si dichiara che questo apparecchio TV mod.LEY19T1000H,LEY22T1000HF,LEY24T1000HF,LEY26T1000HF.

è stato fabbricato nell' Unione Europea e risponde alle prescrizioni dell' art. 1 del DM 26.03.92 ed a quelle dell' art. 2 comma 1 del D.M.

28.08.95 n.548. Haier Europe Trading.

Via de Cristoforis, 12 - I 21100 Varese (Italy) VAT IT02607360126

## NOTIFICHE DI SICUREZZA

- **Avviso:** Per ridurre il rischio di shock elettrici, non rimuovete il coperchio (o il retro). Non vi sono parti a cui l'utente possa fare manutenzione da solo all'interno. Per tutta la manutenzione fate riferimento a personale di servizio qualificato.
- **Avviso:** per ridurre il rischio di shock elettrico, non esponete quest'unità a pioggia o umidità.
- **Non esponete l'apparecchio all'acqua (gocciolamenti o schizzi), e nessun oggetto riempito con liquidi, come i vasi, dovrebbe essere posizionato sull'apparecchio.**
- Tenete il prodotto lontano dalla luce diretta del sole e da fonti di calore come radiatori o fornelli.
- Non bloccate le aperture di ventilazione. Gli slot e le aperture sull'unità devono ventilare. Le aperture non devono mai essere bloccate posizionando il prodotto su cuscini, divani o altre superfici simili.
- Non posizionate l'unità su un carrello, sostegno, scaffale, tripode, braccio o tavolo instabile. L'unità potrebbe cadere, causando danni.
- Non posizionate oggetti pesanti o affilati sullo schermo o sulla cornice.
- Scollegate l'alimentatore dalla presa quando l'unità non è in uso.
- Si deve fare attenzione agli aspetti ambientali per lo smaltimento delle batterie.
- **AVVISO:** Le batterie (batteria, batterie o pacco batterie) non devono essere esposte a calore eccessivo come luce diretta del sole, fuoco o simili.
- **AVVISO:** L'eccessiva pressione acustica dalle cuffie può causare danni all'udito.



Questo marchio indica che questo prodotto non dev'essere smaltito con la spazzatura casalinga in tutta Europa. Per prevenire possibili danni all'ambiente o alla salute umana per lo smaltimento incontrollato, riciclate responsabilmente per promuovere l'utilizzo sostenibile delle materie prime. Per gettare il vostro dispositivo usato, fate uso dei sistemi di raccolta o contattate il rivenditore dove il prodotto è stato acquistato. Loro potranno ritirare il prodotto per riciclarlo in modo sicuro per l'ambiente.



## AVVISI E CAUTELA

**Avviso:**

**Cautela:**

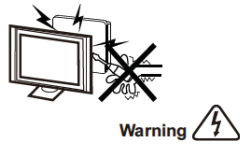

Sono utilizzati alti voltaggi nell'operatività del televisore. Non rimuovete il retro del cabinet dal televisore. Per la manutenzione fate riferimento solo a personale di servizio qualificato.

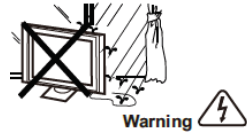

Per prevenire il rischio di shock elettrico, non esponete il televisore a pioggia o umidità.

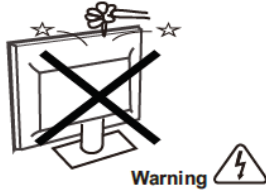

Non lasciate cadere o spingete oggetti negli slot e aperture del televisore. Non lasciate cadere alcun tipo di liquidi su di esso.

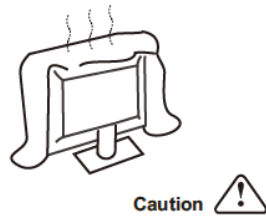

Non bloccate i fori di ventilazione sul retro. Un'adeguata ventilazione è essenziale per prevenire guasti ai componenti elettrici.

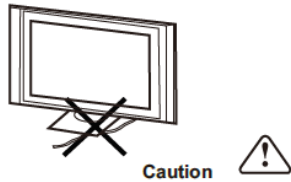

Non bloccate il cavo di alimentazione sotto il televisore.



Non state vicino, non appoggiatevi, né spingete all'improvviso il televisore o il suo supporto. Fate particolarmente attenzione ai bambini. Se dovesse cadere potrebbe causare serie ferite.

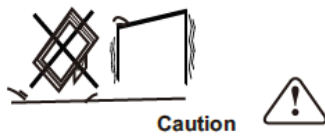

Non posizionate l'unità su un carrello, sostegno, scaffale o tavolo instabile. Se dovesse cadere potrebbe causare serie ferite alle persone e danni al televisore stesso.



Quando il televisore non viene utilizzato per un lungo periodo di tempo, è consigliabile scollegare il cavo di alimentazione dalla presa AC.

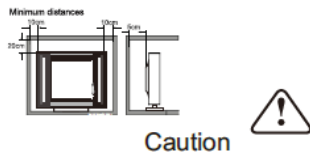

Distanze minime:

Se il televisore dev'essere integrato in un mobile o in uno spazio chiuso, devono essere mantenute le distanze minime. Tra l'apparecchio e l'alloggiamento. Il calore nel mobile potrebbe ridurre la vita del vostro televisore e potrebbe essere pericoloso.

## 02 Introduzione

### ATTENZIONE

Non alterare mai alcun componente all'interno della TV o nessun altro controllo di regolazione non descritto in questo manuale. Tutte le TV LED sono apparecchiature elettroniche ad alta tensione.

Quando si toglie la polvere o qualsiasi goccia d'acqua dallo SCHERMO o dalla STRUTTURA o intorno a pulsanti o connettori, il cavo di alimentazione deve essere rimosso dalla presa di alimentazione.

Pulire la TV con un panno morbido, asciutto e senza polvere.

Durante i temporali, scollegare il cavo di alimentazione e l'antenna per prevenire il danneggiamento della TV e di qualsiasi altro dispositivo collegato ad essa.

Tutte le riparazioni a questa TV devono essere effettuate solo da personale qualificato per l'assistenza della TV.

### INSTALLAZIONE

- Posizionate il televisore in una stanza dove la luce non colpisca direttamente lo schermo.
- L'oscurità totale o i riflessi sullo schermo possono causare affaticamento oculare. Si raccomanda un'illuminazione indiretta e soffusa per una visione confortevole.
- Lasciate abbastanza spazio tra il televisore e il muro per permettere la ventilazione.
- Evitate luoghi eccessivamente caldi per prevenire eventuali danni al cabinet o guasto prematuro dei componenti.
- Non coprite le aperture di ventilazione quando utilizzate il televisore.

## Caratteristiche principali

1. Utilizzabile come televisore, terminale video, monitor PC.
2. Alta luminosità, ampio angolo di visuale.
3. Interfaccia HDMI e SCART
4. NICAM;
5. Time shift

### Parametri principali

Schermo	19"	22"	24"	26"
Alimentazione:	100-240V~50/60Hz 30W	100-240V~50/60Hz 38W	100-240V~50/60Hz 40W	100-240V~50/60Hz 55W
Potenza in uscita audio (THD≤7%)	2x3W			
Terminali	Analogico RGB(PC)x1 High-Definition Multimedia Interface (HDMI) x 2 Ingresso video x 1 Ingresso audio x 2 Ingresso USB x 1 YPbPr x1 SCART x 1 CI x 1 RF Co-Ax x 1 Headphone x 1 S/PDIF x 1			
Definizione orizzontale (Linea TV)	Ingresso video composito>=350 YPbPr >=400			

## PC

### MODALITA' PRECONFIGURAZIONE

	RISOLUZIONE	V. Freq. (Hz)	H. Freq. (KHz)
1	800*600	60	37.88
2	640*480	60	31.47
3	1360*768	60	47.7
4	1024*768	60	48.36
5	1280*1024	60	63.98

### Istruzioni di assemblaggio della base di sostegno

1. Inserire il perno nel supporto come la direzione indicate alla freccia e poi stringere con una vite.

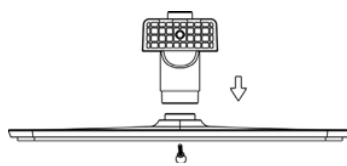

(19",22",24")

2. Inserire il supporto montaggio nel coperchio come la direzione della freccia indicate e stringere con una vite.

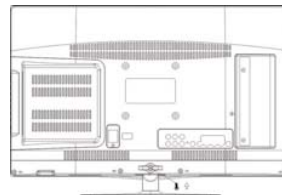

(19",22",24")

1. Inserire il perno nel supporto come la direzione indicate alla freccia e poi stringere con tre viti.

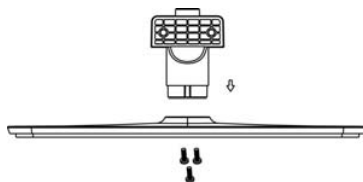

(26")

2. Inserire il supporto montaggio nel coperchio come la direzione della freccia indicate e stringere con due viti.

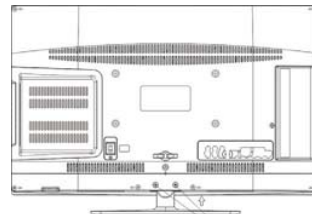

(26")

### NOTE DI INSTALLAZIONE

Posizionate il televisore in una stanza dove la luce non colpisca direttamente lo schermo. L'oscurità totale o i riflessi sullo schermo possono causare affaticamento oculare. Si raccomanda un'illuminazione indiretta e soffusa per una visione confortevole.

Lasciate abbastanza spazio tra il televisore e il muro per permettere la ventilazione.

**Nota: si prega di non ruotare questo TV**

Evitate luoghi eccessivamente caldi per prevenire eventuali danni al cabinet o guasto prematuro dei componenti.

## LINEE GUIDA PER L'INSTALLAZIONE A MURO

Questo televisore può essere montato a muro come segue:

1. Posizionate il televisore LED LCD su una superficie stabile. Posizionate un panno morbido sulla parte anteriore dello schermo per proteggerlo da qualunque danno.
2. Rimuovete le viti dalla parte inferiore del televisore, dove la base si collega al televisore, e rimuovete il sostegno (Conservatelo per un uso futuro).

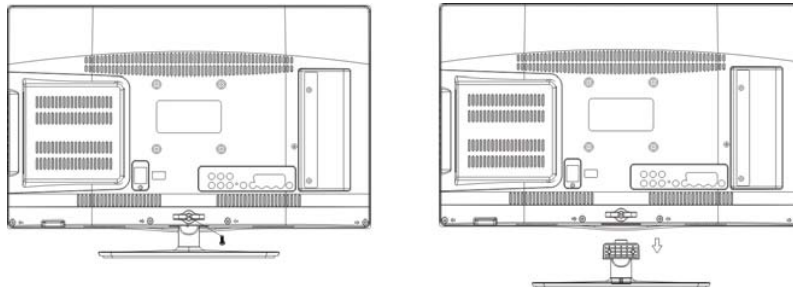

(19'',22'',24'')

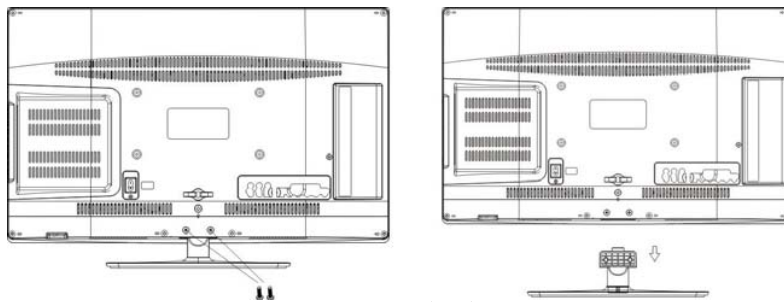

(26'')

3. Utilizzate le quattro viti fornite per fissare il televisore su un braccio di sostegno a muro (non incluso) attraverso i quattro fori standard VESA sul retro del televisore.

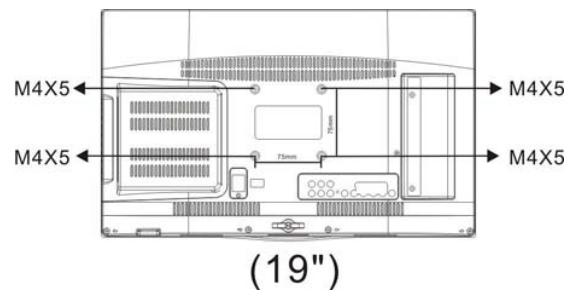



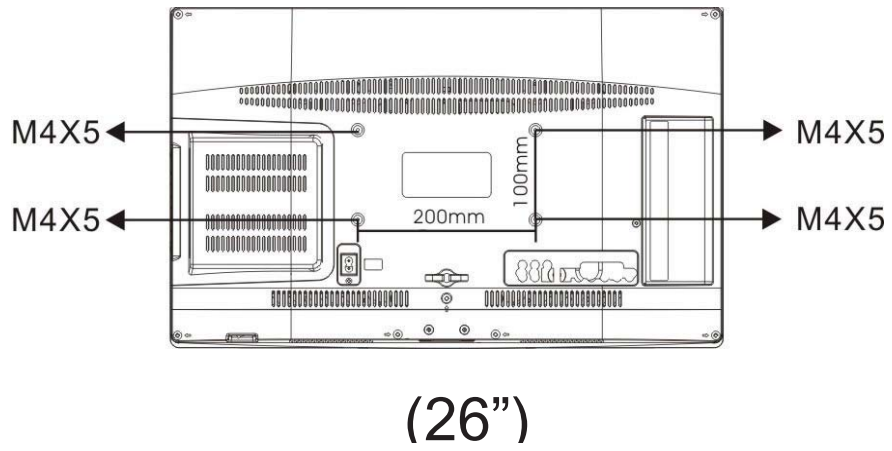
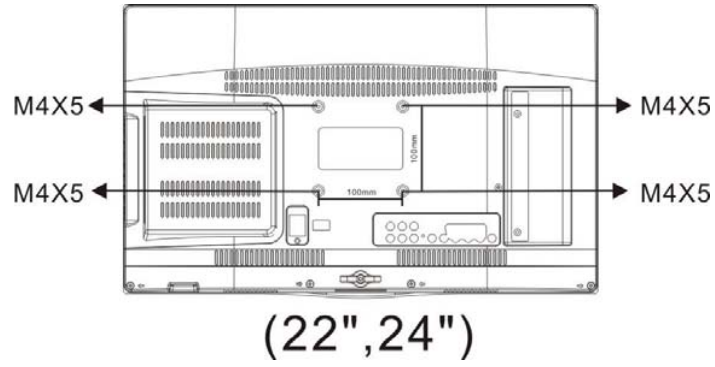

## Controlli del pannello anteriore

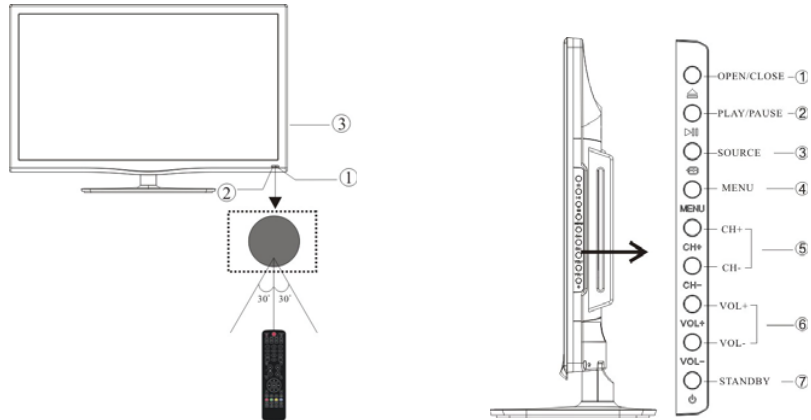

1. Sensore del telecomando.

2 Indicatori LED:

BLU: ACCESO.

ROSSO: STAND BY.

3 Tastierino

1	OPEN/CLOSE	
2	PLAY/PAUSE	
3	SORGENTE	Visualizza il menù delle sorgenti in ingresso.
4	MENU	Visualizza il Menù principale
5	CH+/CH-	In modalità TV, premete i tasti CH+ o CH- per andare al canale successivo o precedente. In modalità MENU, premete CH+ o CH- per selezionare gli oggetti.
6	VOL+/VOL-	Controllo del volume audio In menù, regola l'oggetto selezionato.
7	STANDBY	STANDBY

**Prese sul retro/sul lato**

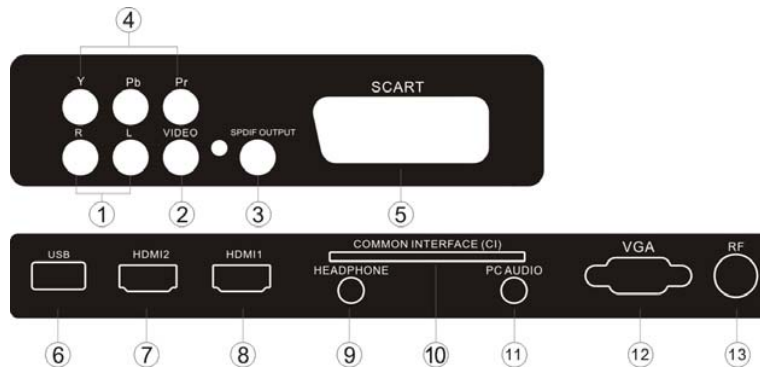

1	AUDIO L/R	Ingresso
2	VIDEO	Ingresso
3	S/PDIF	uscita audio digitale
4	YPbPr	Ingresso
5	SCART	Ingresso
6	USB	Ingresso
7	HDMI2	Ingresso
8	HDMI1	Ingresso
9	HEADPHONE	uscita audio analogica
10	COMMON INTERFACE(CI)	Ingresso
11	AUDIO PC	Ingresso
12	Ingresso VGA	Ingresso
13	ANT	Ingresso

## COLLEGARE IL VOSTRO TELEVISORE

### COLLEGAMENTO DELL'ANTENNA

Collegate l'antenna al retro del televisore nella presa ANT IN

### **MIGLIORARE IL SEGNALE**

Per migliorare la qualità delle immagini in un'area con segnale basso, utilizzate un amplificatore di segnale (non fornito).

### **COLLEGARE IL PC AL TELEVISORE**

Potete utilizzare il televisore come monitor per il vostro computer collegandolo con un cavo VGA (non fornito).

- 1 Leggete il manuale d'uso del vostro computer e controllate che abbia un connettore VGA.
- 2 Spegnete il televisore e il PC.
- 3 Collegate un cavo di interfaccia VGA tipo D a 15-pin al connettore interfaccia video VGA del computer. Collegate l'altra estremità del cavo al connettore interfaccia PC sul televisore. Stringete le viti sul connettore VGA e collegate il cavo audio (non fornito) alla presa di ingresso audio sul retro del televisore.
- 4 Accendete prima il televisore e poi il PC.
- 5 Premete il tasto sul televisore o sul telecomando per impostare l'ingresso video su VGA.
- 6 Una volta che viene visualizzata l'immagine, se ci sono disturbi, cambiate la modalità VGA in un'altra risoluzione, cambiate la frequenza di aggiornamento o regolate la luminosità e il contrasto sul menù fino a che l'immagine risulta nitida.

### **COLLEGARE UN LETTORE DVD O UN VIDEOREGISTRATORE AL VOSTRO TELEVISORE**

Ci sono due modi per collegare un lettore DVD o un videoregistratore al vostro televisore. Assicuratevi che sia il televisore sia il lettore DVD o il videoregistratore siano spenti prima di collegarli.

- 1 Collegate le uscite AV DVD/VCR nella presa in ingresso AV IN sul vostro televisore.
- 2 Collegate il cavo audio AV L & R all'ingresso audio (8) Premete il tasto **SOURCE** sul televisore per impostare la modalità di ingresso video su AV.

#### **Ingresso SCART**

- 1 Collegate il cavo SCART dal dispositivo esterno (lettore DVD, Set-top box o console di videogiochi).
- 2 Premete il tasto **SOURCE** per selezionare la modalità SCART.
- 3 Premete il tasto **PLAY** sul dispositivo esterno.

#### **Ingresso HDMI**

- 1 Collegate il cavo dal dispositivo HDMI alla presa HDMI del televisore .
- 2 Premete il tasto **SOURCE** per selezionare la modalità HDMI.
3. Fate riferimento al manuale d'istruzioni del dispositivo HDMI per come utilizzarlo.

#### **USCITA HEADPHONE**

Inserire le cuffie nell'apposita connessione HEADPHONE. I diffusori del TV saranno silenziati.

#### **USCITA S/PDIF**

S/PDIF è un collegamento audio digitale utilizzato per collegare dispositivi audio, ad esempio home theatre e altri sistemi HiFi digitali su brevi distanze. Il segnale è trasmesso mediante cavo coassiale con connettori RCA.

1. Assicurarsi che la TV e il dispositivo siano spenti prima di effettuare il collegamento.
2. Collegare i cavi AV (non forniti) dalla presa S/PDIF sulla TV al sistema audio Home Theater o sistema HiFi digitale ecc.

## COMMON INTERFACE

Lo slot Common Interface è progettato per accettare i moduli di Accesso Condizionale (CA) e le smart card per vedere i programmi della televisione a pagamenti e servizi aggiuntivi. Contattate il fornitore del servizio di Common Interface per avere più informazioni sui moduli e sulle sottoscrizioni. Notate che i moduli CA e le smart card non sono né forniti né accessori optional acquistabili da noi.



### Avviso

- Spegnete il vostro televisore prima di inserire qualunque modulo nello slot Common Interface.
1. Inserite la CAM correttamente, quindi inserite la Smart Card nello slot CI posizionato sul lato del televisore.

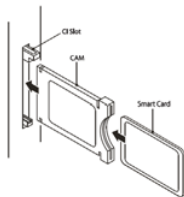

Slot CI.	Slot CI
CAM	CAM
Smart Card	Smart Card

2. Accendete il televisore ed esso visualizzerà il messaggio sottostante se il modulo CA viene identificato. Aspettate qualche momento perché la scheda si attivi.



3. Premete il tasto **MENU** quindi premete il tasto **▲▼** per selezionare l'opzione di informazione CI.



4. Vengolo visualizzate le informazioni dettagliate sulla scheda CI:
5. Premete il tasto **OK** per accedere al menù della scheda. Fate riferimento al modulo del manuale di istruzioni per i dettagli delle impostazioni.
6. Quando il modulo viene rimosso, il seguente messaggio apparirà sullo schermo.

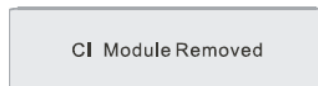

## 03 Telecomando

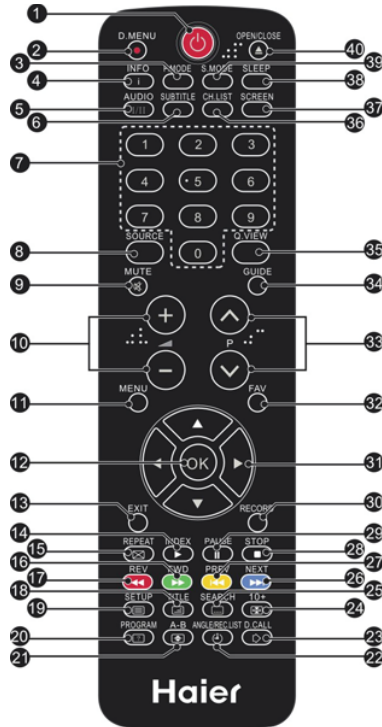

1. POWER: Premere per accendere la TV.
3. P.Mode: Passare alla modalità immagine.
4. INFO: Premere per visualizzare lo stato del segnale corrente, incluso la sorgente di ingresso e la modalità canale audio.
5. AUDIO I/II: Premere per selezionare MONO, Nicam stereo per il canale ATV. Per selezionare la lingua Audio per il canale DTV.
6. SUBTITLE: Premere per attivare o disattivare i sottotitoli.
7. Pulsanti numerici: Per l'accesso diretto ai canali.
8. SOURCE: Per selezione la sorgente d'ingresso.
9. MUTE: Per disabilitare o abilitare l'uscita audio.
10. Controllo volume: Per regolare il livello audio.
11. MENU: Per visualizzare il menu della TV.
12. OK: Per confermare la selezione.
13. EXIT: Per ritornare al menu precedente o uscire dal menu.
14. Indice Teletext
16. Tasto verde Teletext / Avanzamento veloce USB
17. Tasto rosso Teletext / Avvolgimento veloce USB
18. Mix Teletext
19. Testo Teletext
20. Reveal Teletext
21. Dimensioni Teletext
22. Tempo Teletext / REC.LIST (Il tempo di teletext non funziona)
23. Modalità Teletext: Nessun funzionamento
24. Mantieni Teletext
25. Sottocodice Teletext: Sottopagina Teletext
26. Tasto blu Teletext / File successivo USB

27. Tasto giallo Teletext / File precedente USB
28. STOP USB
29. PLAY/PAUSA USB
30. AVVIO REGISTRAZIONE
31. Cursori SOPRA, SOTTO, SINISTRA, DESTRA: Premere per muoversi nella propria selezione.
32. Fav: Per accedere ai canali preferiti in modalità TV o DTV.
33. Selezione programma: Premere il pulsante per selezionare il canale TV successivo o precedente.
34. GUIDE: Premere per visualizzare la guida elettronica dei programmi in modalità TV.
35. Q.View: Per accedere al canale visualizzato precedentemente.
36. CH.LIST: Premere per visualizzare l'elenco dei canali.
37. Screen: Per cambiare l'aspetto dell'immagine.
38. Sleep: Imposta il timer di spegnimento della TV.
39. S.Mode: Per modificare la modalità audio.

## Telecomando - Sezione DVD

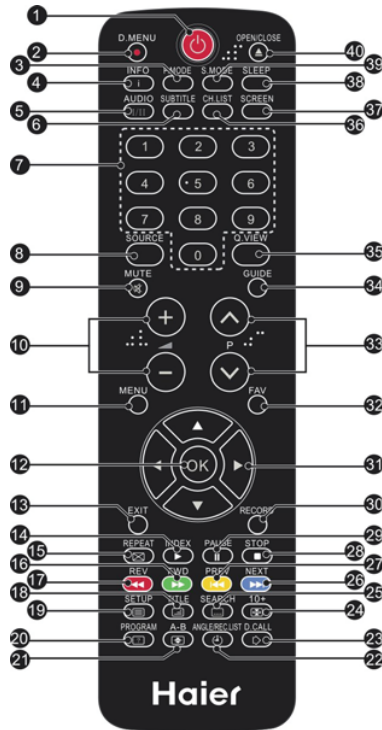

20.PROGRAME: Programma il DVD.

21. A-B: Premere per ripetere un segmento del disco che si sta guardando tra A e B. (modalità DVD)

22. ANGLE: Premere per visualizzare le scene da angolazioni diverse. (Disco di supporto non richiesto)

23. D.CALL: Premere per mostrare le informazioni del disco in riproduzione corrente.

24. 10+: Nessun funzionamento

25. SEARCH: Per dischi DVD, premere per scegliere il titolo e il capitolo desiderato e cercare il titolo desiderato, il tempo e il tempo del capitolo. Per dischi Super VCD, VCD, CD, premere questo pulsante per cercare il tempo del disco desiderato e il tempo della traccia e scegliere la traccia desiderata.

Nota: Durante la riproduzione di VCD, la modalità PBC deve essere impostata su OFF.

26. NEXT: Durante la riproduzione di DVD, CD, MP3 o VCD, premere NEXT per riprodurre il capitolo, il titolo o la traccia successiva.

27. PREV: Durante la riproduzione di DVD, CD, MP3 o VCD, premere PREV per riprodurre il capitolo, il titolo o la traccia precedente.

28. STOP: Premere per arrestare la riproduzione del DVD che si sta guardando in qualsiasi momento.

29.PAUSE: Premere per interrompere la riproduzione del DVD.

35..Q.View: Premere per ritornare al menu principale.

40. OPEN/CLOSE: Per aprire il disco, premere OPEN / CLOSE; per chiudere il disco, premere di nuovo OPEN/CLOSE.

2. D.MENU: Durante la riproduzione DVD premere MENU per visualizzare il menu del disco.

5. AUDIO: Modifica la lingua dell'audio o il canale audio.

6. SUBTITLE: Premere per scegliere acquisizioni diverse (richiede supporto del disco).

7. Tasti numerici: Premere per impostare orario, titolo selezionato, capitolo o traccia che si desidera riprodurre. Premere il pulsante ENTER/OK per confermare. Quando un VCD è riprodotto (con PBC spento), premere i tasti numerici per selezionare direttamente una traccia.

12. OK: Premere per confermare.

14.PLAY: Premere per avviare la riproduzione del DVD che si desidera vedere.

15. REPEAT: Premere per selezionare diverse modalità di ripetizione -Ripeti capitolo / Ripeti titolo / Ripetizione Off (per dischi DVD), Ripetizione singola / Ripetizione cartella / Tutto/ Ripetizione Off (per dischi VCD/CD/MP3).

16. FWD: Premere l'avanzamento veloce in modalità DVD, CD MP3 o VCD. Premere ripetutamente per muoversi attraverso le velocità dell'avanzamento veloce. Premere il pulsante Play/Pause per riprendere la riproduzione

17. REV: Premere per il riavvolgimento in modalità DVD, CD MP3 o VCD. Premere ripetutamente per muoversi attraverso le velocità del riavvolgimento. Premere il pulsante Play/Pause per riprendere la riproduzione.

18. TITLE: Premere per visualizzare il menu principale del DVD.

19. DVD-SETUP: Premere per accedere al menu delle impostazioni di sistema. Premere nuovamente per uscire dal menu.

**Installate le batterie nel telecomando.**





1. Rimuovete il coperchio delle batterie.
  2. Inserite le 2 AAA da 1.5V assicurandovi che la polarità (+ o -) delle batterie corrisponda alla polarità segnata all'interno dell'unità.
  3. Riposizionate il coperchio delle batterie. Sostituite le batterie quando il televisore mostra i seguenti sintomi: L'operatività è instabile o casuale. A volte il televisore non funziona con il telecomando.
- Nota:  
 1) Sono raccomandate le batterie alcaline. 2) Rimuovete le batterie esaurite o se il telecomando non è utilizzato per lungo tempo.

## TELECOMANDO

### TELETEXT (teletideo)

Il Teletideo è un sistema di informazioni trasmesso da certi canali che può essere consultato come un quotidiano.

Offre anche l'accesso ai sottotitoli per gli spettatori con problemi di udito o che non hanno familiarità con il linguaggio della trasmissione (reti via cavo, canali via satellite etc.)

Premendo:	Otterrete:
TEXT (teletideo):	Si usa per attivare o uscire dalla modalità TELEVIDEO Il sommario appare con una lista di oggetti accessibili. Ogni oggetto ha un numero di pagina corrispondente a tre cifre. Se il canale selezionato non trasmette teletideo, verrà visualizzata l'indicazione 100 e lo schermo rimarrà vuoto (in questo caso, uscite dal teletideo e selezionate un altro canale).
SELEZIONARE UNA PAGINA  	Inserite il numero della pagina richiesta utilizzando i tasti numerici o Su e Giù. Esempio: pagina 120, inserite 120. Il numero è visualizzato in alto a sinistra, il contatore gira e quindi viene visualizzata la pagina. Ripetete l'operazione per vedere un'altra pagina. Se il contatore continua a cercare, significa che quella pagina non è trasmessa. Selezionate un altro numero.
ACCESSO DIRETTO AGLI OGGETTI.  	I colori sono quelli visualizzati in fondo allo schermo. I quattro tasti colorati sono utilizzati per accedere agli oggetti o alle pagine corrispondenti. Le aree colorate lampeggiano quando l'oggetto o la pagina non sono disponibili.
INDICE:	Permette di tornare fa tornare alla pagina dei contenuti (di solito pagina 100)
SOTTO PAGINA	Certe pagine contengono sotto pagine che sono visualizzate automaticamente successivamente. Questo tasto su usa per interrompere o riprendere l'acquisizione della sotto pagina. L'indicazione appare in alto a sinistra.
HOLD	Per fermare l'immagine.
REVEAL	Per visualizzare o nascondere le informazioni nascoste (soluzioni dei giochi).
LIST:	L'utente può impostare quattro pagine preferite da collegare direttamente ai quattro tasti colorati. Mentre è attivata la modalità lista, non è possibile utilizzare la navigazione TOP o FLOF con i tasti colorati. I numeri delle pagine preferite devono essere archiviate in e ripristinate da una memoria non volatile per ogni canale dal software di sistema.



# 04 OPERATIVITÀ

## Guida all'installazione

La guida installazione compare solamente alla prima accensione o dopo il reset generale.

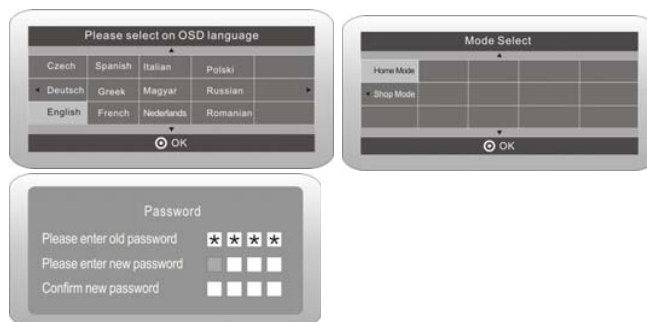

- 1). Premere i pulsanti ◀▶▼▲ per navigare nel menu e modificare le impostazioni. Premere il pulsante OK per confermare. Selezionare la lingua desiderata da visualizzare sul menu.

Selezionate la vostra lingua, modo Home/Shop mostrato a video

Nota: la password di default è 6666.

Modalità CASA o NEGOZIO

① La modalità Casa è una modalità di risparmio energetico. La modalità Casa è raccomandata per impostazioni di visualizzazione normali ed è impostata come predefinita dal produttore.

② La modalità Negozio è un'opzione per rivenditori per pubblicità o presentazione dei prodotti. La modalità Negozio ha un'immagine più luminosa della modalità Casa.

③ Potrai scegliere tra modo Home e Shop. Il modo Shop commuterà HDMI 1 automaticamente, per uscire premere exit.

- 2). Premere i pulsanti per selezionare DVB-T/DVB-C e quindi premere il pulsante OK per confermare.

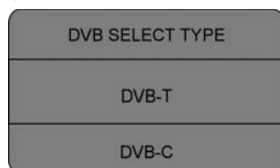

a. Se si seleziona DVB-T, il passo successivo è selezionare il tipo di sintonia e il paese, quindi premere il pulsante OK per avviare la



b. Se si seleziona DVB-C, il passo successivo è configurare il sistema DVB-C come (tipo di scansione /Frequenza/ID Rete/Simbolo (KS/S), quindi premere il pulsante OK per accedere al menu di selezione del tipo di sintonia e del paese, questo passo è lo stesso del DVB-T, selezionare il tipo di sintonia (DTV/ATV).

Scegliere il paese giusto, premere il pulsante OK per avviare la sintonizzazione.



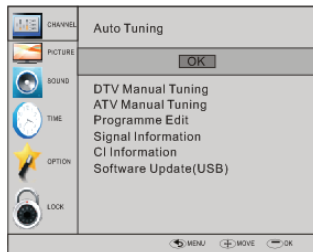

3). Premere i pulsanti ▼▲ per selezionare DVB-T/DVB-C Premere DVB-T e quindi premere il pulsante OK per confermare.

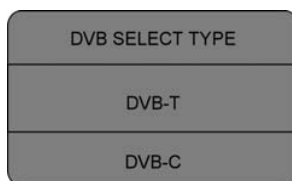

4). Nel meni Tipo di sintonizzazione, premere i pulsanti ◀▶ per selezionare ATV / DTV / DTV + ATV. Premere il pulsante ▼ e quindi premere i pulsanti ◀▶▼▲ per selezionare il paese in cui si utilizzerà la TV. Premere il pulsante OK per confermare.



5). La sintonizzazione dei canali inizia. Questa operazione può richiedere fino a 6 minuti. Il display mostrerà il progresso della sintonizzazione e il numero di canali trovati.

6). Se si vuole saltare la sintonizzazione ATV, premere il pulsante MENU per interrompere la sintonizzazione in corso. Apparirà una finestra a comparsa, premere il pulsante ◀ per selezionare YES per confermare. Si passerà direttamente alla sintonizzazione DTV. È possibile ripetere il passo precedente se si desidera saltare la sintonizzazione DTV. Un promemoria di installazione apparirà alla successiva accensione della TV.

7). Dopo il completamento della sintonizzazione, i canali sono organizzati in un ordine preimpostato. Se si desidera saltare canali, modificare l'ordine preimpostato o rinominare i canali, selezionare Programme Edit nel menu Channel.

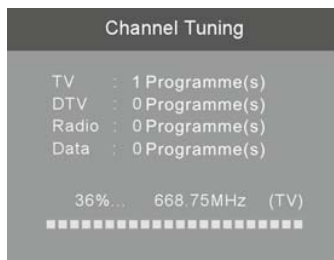

## 1.2 Sintonizzazione automatica (DVB-C)

- 1). Premere il pulsante MENU e premere i pulsanti ▼▲ per selezionare il menu CHANNEL e quindi premere il pulsante OK.
- 2). Premere il pulsanti ▼▲ per selezionare Auto Tuning e quindi premere il pulsante OK.



- 3). Premere i pulsanti ▼▲ per selezionare DVB-T/DVB-C e quindi premere il pulsante OK per confermare.



- 4). Premere i pulsanti ▼▲ per selezionare Tipo di scansione/Simbolo (Ks/S) e quindi premere il pulsante OK per confermare.

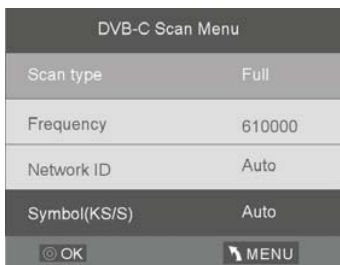

- 5). Nel menu Tipo di sintonizzazione, premere i pulsanti ◀▶ per selezionare ATV / DTV / DTV + ATV. Premere il pulsante ▼ e quindi premere i pulsanti ◀▶▼▲ per selezionare il paese in cui si utilizzerà la TV. Premere il pulsante OK per confermare.



- 6). La sintonizzazione dei canali inizia. Questa operazione può richiedere fino a 6 minuti. Il display mostrerà il progresso della sintonizzazione e il numero di canali trovati.
- 7). Se si vuole saltare la sintonizzazione ATV, premere il pulsante MENU per interrompere la sintonizzazione in corso. Apparirà una finestra a comparsa, premere il pulsante ◀ per selezionare YES per confermare. Si passerà direttamente alla sintonizzazione DTV. È possibile ripetere il passo precedente se si desidera saltare la sintonizzazione DTV. Un promemoria di installazione apparirà alla successiva accensione della TV.
- 8). Dopo il completamento della sintonizzazione, i canali sono organizzati in un ordine preimpostato. Se si desidera saltare canali,

modificare l'ordine preimpostato o rinominare i canali, selezionare Programme Edit nel menu Channel.

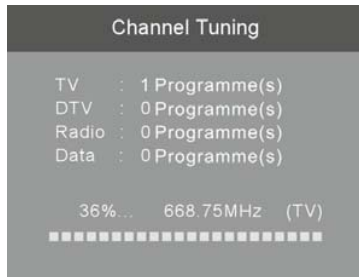

#### NOTA:

Tutti i canali inclusi ATV, DTV e Radio possono essere sintonizzati in un'unica volta, se il tipo di sintonia è DTV+ATV.

Tutti i canali salvati verranno cancellati dopo la sintonizzazione automatica.

Dopo la sintonizzazione automatica, il canale passerà al primo canale DTV.

#### 2.1 Sintonizzazione manuale DTV (DVB-T)

- 1). Premere il pulsante MENU e premere i pulsanti ▼▲ per selezionare il menu CHANNEL e quindi premere il pulsante OK.
- 2). Premere il pulsanti ▼▲ per selezionare DTV Manual Tuning e quindi premere il pulsante OK.

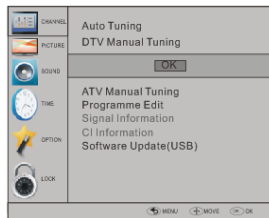

- 3). Apparirà la schermata di Sintonizzazione manuale DTV. Premere i pulsanti ◀▶ per selezionare il canale UHF desiderato e quindi premere il pulsante OK per iniziare la ricerca di tale canale. Quando il segnale è stato sintonizzato, l'immagine e la potenza del segnale sarà visualizzata sullo schermo.
- 4). Premere il pulsante MENU per ritornare al menu principale.
- 5). Premere il pulsante EXIT per uscire dal menu.



#### 2.2 Sintonizzazione manuale DTV (DVB-C)

- 1). Premere il pulsante MENU e premere i pulsanti ▼▲ per selezionare il menu CHANNEL e quindi premere il pulsante OK.
- 2). Premere il pulsanti ▼▲ per selezionare CADTV Manual Tuning e quindi premere il pulsante OK.

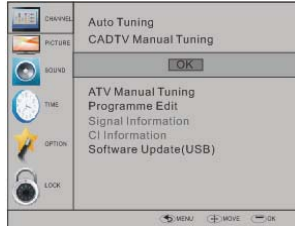

3). Apparirà la schermata CADTV Manual Tuning. Premere i pulsanti ▼▲ per selezionare (Frequenza/Simbolo (ks/s/QAM tipo QAM) premere il pulsante OK per iniziare la ricerca di tale canale. Quando il segnale è stato sintonizzato, l'immagine e la potenza del segnale sarà visualizzata sullo schermo.

4). Premere il pulsante MENU per ritornare al menu principale.

5). Premere il pulsante EXIT per uscire dal menu.

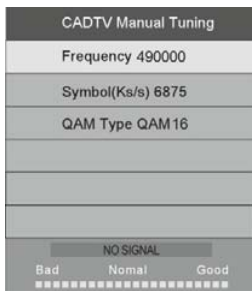

### 3). ATV Manual tuning (Sintonizzazione manuale ATV):

Potete cambiare il sistema sonoro per ricercare nei canali analogici e affinare la sintonizzazione dei canali, quindi archiviare i canali selezionati.



#### NOTA:

Premete il tasto rosso del televideo per archiviare i canali dopo la sintonizzazione manuale.

### 4). Program Edit (Modifica programma)

Potete cancellare, rinominare, spostare, saltare, mettere tra i preferiti qualunque canale.



#### ● Delete (Cancella)

Premendo il tasto rosso, il programma evidenziato dal cursore sarà cancellato.

### **Rename (rinomina):**

Può rinominare solo i programmi ATV.

Spostate il cursore sul programma, premete il tasto verde del televideo per rinominare il programma.

Premete   per scegliere la lettera. Premete   per spostare il cursore.

Premete il tasto MENU per uscire dalla finestra di modifica. Premete EXIT per uscire dal menù.





Nota: I nomi dei programmi ATV possono essere al massimo di 5 lettere. I nomi dei programmi DTV possono essere di 25 lettere.

### **Move (sposta)**





Utilizzate i tasti freccia per selezionare il canale che volete spostare. Quindi premete il tasto Giallo per selezionare la funzione Sposta.

Una volta attivato, utilizzate i tasti freccia per spostare e quindi premete OK per confermare.

### **Skip (salta)**

Premete   per scegliere il programma, premete il tasto blu del televideo per saltare il programma. Verrà visualizzato  sul lato destro del programma. Scegliete il programma saltato, premete di nuovo il tasto blu, per annullare il salto del canale. L'immagine  sparirà.

### **Favourite (Preferiti)**

Premete   per scegliere il programma, premete il tasto FAV, visualizzerà  sul lato destro del programma. Scegliete il programma preferito, premete di nuovo il tasto FAV, potrete annullare la selezione del canale preferito, l'immagine  sparirà. Una volta che avrete creato il gruppo dei preferiti, potete premere il tasto FAV per accedere rapidamente al vostro canale preferito.

### **5). Informazioni CI: (opzionale):**

Questo menù può visualizzare le informazioni della scheda CI.

### **2. PICTURE MENU (menù immagini)**

Il secondo elemento del MENU è il PICTURE MENU (menù immagine). Potete regolare qui l'effetto delle immagini, come contrasto, luminosità, etc.

Premete il tasto "OK" per spostarvi, premete il tasto "OK" per regolare.

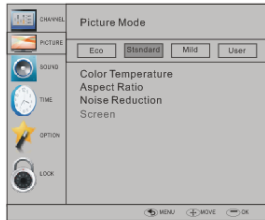

**NOTA:**

- 1). Tint (tinta) è disponibile solo in sistema NTSC.
- 2). Ci sono quattro modalità di temperatura colori che possono essere selezionate: medio, caldo, freddo, utente.
- 3). Lo schermo è disponibile solo in modalità PC, dove si può regolare la posizione orizzontale, la posizione verticale, la dimensione e la fase.

**3. SOUND MENU (menù audio)**

Il terzo oggetto del MENU è il SOUND MENU (menù audio)

Potete regolare qui l'effetto audio, come alti, bassi, bilanciamento etc.

Premete il tasto **▼▲** per spostarvi, premete OK per effettuare la regolazione.



**Nota:**

Volume automatico: disponibile solo quando il volume del segnale in ingresso è troppo alto o distorto.

**4. TIME MENU (menù orario)**

Il quarto oggetto del menù è il TIME MENU (menù orario). Potete regolare l'ora, gli orari di accensione e spegnimento automatico, il timer

di spegnimento automatico, etc. Premete **◀▶** per spostarvi, premete OK per effettuare la regolazione.





**NOTA:**

Se entro 15 minuti il televisore non riscontra segnale, il televisore si spegnerà automaticamente, se l'Auto Sleep è attivo. L'ora può essere presa automaticamente dal sistema DTV.

**5. OPTION MENU (menù opzioni)**

Il quinto oggetto del MENU è l'OPTION MENU (menù opzioni) Potete regolare il Menu language (lingua menù), Audio language (Lingua audio), Subtitle language (lingua sottotitoli) etc.



**Spegnimento automatico**

1. Se dopo 4 ore dall'accensione e non sono state effettuate modifiche alla TV, ad esempio non è stato cambiato alcun canale o modificato il volume, la TV inizierà la sequenza di spegnimento.

E una finestra di popup apparirà sullo schermo.

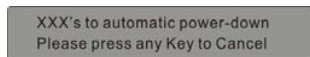

Dopo 150 secondi la TV passerà automaticamente in standby. Per uscire dallo spegnimento automatico premere qualsiasi tasto sul telecomando.

2. Per cancellare lo spegnimento automatico, nel menu Option selezionare Automatic powerdown (4H) Premere OK. Apparirà un messaggio di popup "Sei sicuro di voler abilitare lo spegnimento automatico?" Utilizzare il tasto freccia di destra per selezionare NO.

Lo schermo della TV ritorna nel menu Option e l'opzione Automatic power-down (4H) sarà visualizzata.

Automatic power-down (4H) OFF

Per ritornare allo spegnimento automatico dopo 4 ore, ripetere quanto riportato in precedenza usando il tasto freccia di sinistra per selezionare YES

Nel PVR File system menu (menù file di sistema PVR) potete impostare una scheda USB come PVR.



**NOTA:**

Ripristinare le impostazioni di fabbrica cancellerà tutti i programmi e le password.

**6. LOCK MENU (menù blocco)**

Il sesto oggetto sul menù è il LOCK MENU (menù blocco). Potrete bloccare il sistema, impostare password, bloccare programmi ed impostare il parental control. Una volta che avrete attivato i blocchi, non potrete ricercare i canali o modificarli.



**NOTA:**

La password predefinita e' 0000. Se si dimentica la password si puo' usare la super password 9443.

Block Program (Blocco programma): Premete ▼▲ per scegliere il programma, premete il tasto verde del televideo per bloccare il programma. Se volete sbloccare il programma, entrate nel menù principale, inserite la password, quindi premete di nuovo il tasto verde.

Parental guidance (Parental Control: Premete ◀▶ per scegliere il rating.

**7. EPG (Guida Elettronica alla programmazione)**

Il menù EPG è utilizzato per vedere cos'è trasmesso sul digitale terrestre (DTV) o sui canali radio durante la giornata.

Per accedere al menù EPG, premete il tasto EPG, verrà visualizzato il seguente menù.



1.  INFO

Utilizzate  per scegliere i programmi, premete il tasto INFO, potete visualizzare le informazioni del programma evidenziato.

2  Schedule (schema)

Premete il tasto giallo. Può visualizzare la lista dello schema di promemoria, premete ▼▲ per scegliere la lista, premete il tasto

rosso  DELETE (cancella) per cancellare la lista di programmazione.

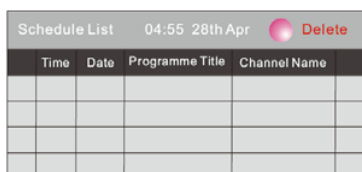

Time	Date	Programme Title	Channel Name

3.  Record (Registrare)

Premete il tasto rosso. Esso configura il programma da registrare.

4.  Remind (promemoria)

Premete il tasto blu per scegliere un programma ed impostare l'orario di promemoria. Lo schermo televisivo salterà automaticamente al canale scelto all'orario del promemoria.



Reminder	
<	1 TV3 >
<	37 Minute >
<	11 Hour >
<	Jan Month >
<	26 Date >
<	Once Mode >
OK	BACK

## 8. PVR function (funzione PVR)

### 1. Preparazione per registrare il programma

La funzione PVR è attiva solo con DTV

Dall'OPTION MENU (menù opzioni) accedete al PVR File System in "OPTION MENU", scegliete "check PVR File System" (controlla il file di sistema PVR). Cliccate su "OK", fino a che "checking" cambia in "Success".

Nota: controllate il termine "speed" (velocità). Se riporta la scritta "HD support" (supporto HD), significa che la velocità del dispositivo USB è disponibile per la differita e la registrazione. Se non è così, formattate il dispositivo, per assicurarvi che il dispositivo sia disponibile. Il "Free Record Limit" (limite di registrazione libera) è 6 ore, se lo spazio sul disco è sufficiente. Se lo spazio non è sufficiente, il tempo di registrazione dovrebbe essere più breve, a seconda dello spazio sul dispositivo. Durante il controllo "check PVR File System" (controllo del file di sistema PVR), non effettuate altre operazioni fino a che non è finito.

Le registrazioni devono essere effettuate con il sistema TV PVR. Esse possono essere riprodotte solo sulla stessa TV, non in altro tipo di dispositivo (computer, DVD, ecc.) che non è compatibile con il formato di file .TS.

Si noti che per effettuare un qualsiasi tipo di registrazione, la TV richiederà di formattare il dispositivo USB collegato per memorizzare la registrazione.

ATTENZIONE. QUANDO SI FORMATTA, TUTTE LE INFORMAZIONI PRESENTI SUL DISPOSITIVO USB ESTERNO SARANNO PERSE E TUTTI I FILE CANCELLATI.  
MEMORIZZAZIONE SUL DISPOSITIVO.

Il file system USB limiterà le dimensioni del sistema di memorizzazione.

File system: NTFS fino a 2TB

FAT32 con fino a 192GB

FAT16 con fino a 2GB

Dal MENU OPTION, accedere al File System PVR come riportato di seguito:



Selezionate disco: selezionate su quale disco salvare i file registrati.



Controllate il PVR File system (file di sistema PVR) controllate se il PVR File System è impostato sul dispositivo USB o no.

### Format (formattare):

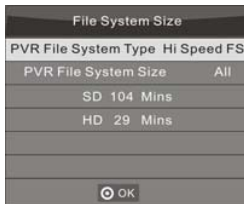





## 2. Registrare il programma

Nel riprodurre da sorgente DTV, scegliete il canale e cliccate "record", apparirà la finestra di registrazione. Cliccate "record" (registrare) di nuovo, la schermata di registrazione sparirà e apparirà l'icona "REC" in alto a sinistra. Sparirà quando cliccate "stop".

## 3. Riprodurre la registrazione

Il programma registrato sulla "USB" sarà salvato nella cartella "\_MSTPVR" sul dispositivo.

1. Le dimensioni di memorizzazione su USB possono essere tra 128MB e 500GB, ma per uso pratico si raccomanda da 2GB a 500GB.
2. Il video può diventare pixelato quando la frequenza video è troppo bassa. Ciò può essere causato dal collegamento di un cavo prolunga USB invece di collegare direttamente la USB alla TV
3. Non tutti i dispositivi USB sono compatibili.

Di seguito una lista di unità USB raccomandate.

I modelli che non sono riportati nella lista possono essere compatibili, ma non è garantito il loro funzionamento.

La lista di supporto USB è la stessa della funzione Timeshift, si vedano le pagine seguenti per i dettagli.

## 9. Timeshift function (funzione differita)

### 1. Preparazione per registrare il programma

Questo televisore vi permette di mettere in pausa e registrare i programmi digitali in visione in un dispositivo di archiviazione USB, e di riprendere la visione nel punto in cui è stata interrotta.

#### NOTA:

- Sarà necessario formattare un dispositivo di archiviazione USB 2.0. Salvate i dati originali prima di formattare. Tutti i dati archiviati nel dispositivo USB saranno cancellati dopo la formattazione.

### Formattare il dispositivo di archiviazione USB.

Selezionate per formattare il dispositivo USB e assegnate la quantità di spazio per la funzione Differita.

#### NOTA:

- Il processo di formattazione impiegherà almeno 2 minuti. Non spegnete l'alimentazione o rimuovete il dispositivo USB durante la formattazione.
- Durante la formattazione, verrà fatto un test di velocità sul dispositivo USB. Se fallisce, significa che il dispositivo USB potrebbe non supportare la funzione differita.

### Registrazione un programma DTV in pausa in un dispositivo di archiviazione USB.

1. Mentre siete in sorgente di ingresso DTV, inserite un dispositivo di archiviazione USB nella porta USB sul lato del televisore.
2. Premete PAUSE (29) per avviare la funzione differita.. Il programma TV è in pausa. Appare l'OSD della differita, e la registrazione inizia.
3. Premete STOP (28) per interrompere la funzione differita ed interrompere la registrazione del programma.

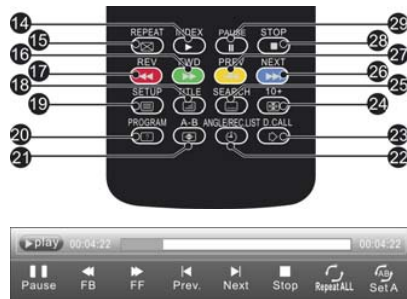

#### NOTA:

- Siete pregati di non scollegare il dispositivo di archiviazione USB quando la funzione Time Shift (differita) è attivata.
- 4GB di memoria archiviano circa 140 minuti.

### Limitazioni della differita:

1. Quando la funzione Differita è attiva, sono disponibili solo i tasti PLAY/PAUSE/STOP/FWD/REV/ VOL+/VOL-/MUTE e alcuni tasti operativi di base (ENTER/EXIT/tasti di navigazione).
  2. La riproduzione video potrebbe non essere lineare e saltare se la velocità di registrazione USB non corrisponde ai requisiti minimi.
  3. Non rimuovete il disco USB o spegnete l'alimentazione durante le operazioni in differita. Sarà annullata una volta che il segnale è perso.
  4. Non rimuovete la sorgente di segnale durante le operazioni in differita.
  5. Non cambiate rapidamente e ripetutamente l'operatività tra PLAY/PAUSE/FWD/REV.
  6. Il video potrebbe diventare pixelato quando il bit rate video è troppo basso.
  7. Non tutti i dispositivi USB sono compatibili. L'alimentazione necessario per l'hard disk USB dovrebbe essere <500MA
- Sotto trovate una lista dei Drive USB raccomandati. I modelli che non sono qui elencati possono essere compatibili, ma non è garantito.

- SanDisk Extreme® Contour™ USB Flash Drive - 8GB SDCZ8-8192-E75
- SanDisk Extreme® Contour™ USB Flash Drive -16GB SDCZ8-016G-A75
- Kingston DataTraveler 410 USB 2. 0 Flash Drive 8GB DT410/8GB
- Kingston DataTraveler 410 USB 2. 0 Flash Drive -16GB DT410/16GB
- OCZ Technology Rally2 USB 2. 0 Flash Drive - 4GB OCZUSB2DC-4GB
- OCZ Technology ATV USB 2. 0 Flash Drive - 8GB OCZUSBATV-8GB
- OCZ Technology Rally2 USB 2. 0 Flash Drive - 8GB OCZUSB2DC-4GB
- SAMSUNG-HM500JI-500G

8. Questa caratteristica non è disponibile per tutti i televisori digitali, come per canali criptati o di soli audio.

## 10. Lettore USB

Premete il tasto Sorgente, e selezionate USB nella lista sorgente, quindi premete OK per accedere al menù USB.

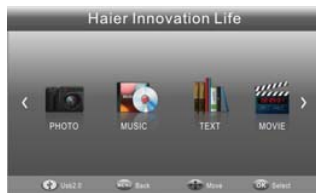

Assicuratevi che il dispositivo USB sia collegato allo slot. Ci sono quattro tipi di media che possono essere selezionati, come foto, musica, film e testo. Selezionate il tipo di media premendo ◀▶, premete il tasto OK per accedere al menù di selezione disco.



Premete ◀▶ per selezionare il disco corretto e premete OK per visualizzare i file media e la lista delle cartelle o scegliete Return per tornare al menù di selezione del tipo di media.



Selezionate il file premendo ◀▶ o ▼▲, quindi apparirà la cornice di anteprima. Premete il tasto ▶ per riprodurre il file a schermo intero. Quando il file (foto, film o testo) è in riproduzione, premete il tasto OK o Info per visualizzare la barra di controllo.



Utilizzate il tasto ◀▶ per selezionare l'icona funzione, quindi premete OK per confermare la funzione.

Premere Exit per nascondere la barra informazioni - eccetto per la musica.



**NOTA:**

Potete regolare la traccia audio, o il programma nel menù Info mentre riproducete il file video. Scegliete l'icona Info e premete OK per visualizzare il menù Info.



La riproduzione di Foto da USB è supportata per i seguenti formati:

—JPEG (Formato JPEG, file con estensione ".jpg")

—BMP (file con estensione ".bmp")

—PNG (file con estensione ".png")

La riproduzione di Musica da USB è supportata per i seguenti formati:

—MP3 (file con estensione ".mp3")

—WAV (file con estensione ".wav")

La riproduzione di Testo da USB è supportata per i seguenti formati:

—TXT (file con estensione ".txt")

La riproduzione di Video da USB è supportata per i seguenti formati:

—AVI (file con estensione ".avi")

—TS (MPEG2 & H.264)

## 05 PANNELLO LATERALE DVD

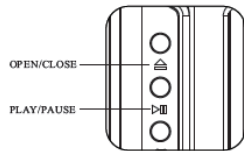

APRI/CHIUDI

RIPRODUZIONE/PAUSA



Attenzione

Questo lettore DVD ha un laser di Classe 1 che può essere pericoloso per gli occhi. Non tentare di smontare l'alloggiamento o apportare alcuna modifica.

L'assistenza è riservata al personale di assistenza qualificato.

### Caratteristiche

Formati disco supportati da questo lettore:



File MPEG4 su dischi



Multi-angolo



Dolby Digital



Scelta sottotitoli



CD immagini KODAK



Scelta audio



File MP3 su CD-R/CD-RW

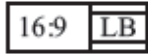

Modalità rapporto  
aspetto TV



DVD video



Parental Lock

Questo prodotto contiene tecnologia coperta da copyright che è protetta da brevetti USA e altri diritti di proprietà intellettuale posseduti da Macro vision Corporation e altri proprietari dei diritti.

L'uso di questa tecnologia protetta da copyright deve essere autorizzato da Macro vision Corporation ed è inteso per scopi domestici e altri usi di visualizzazione limitati. Salvo diversamente autorizzato da Macro vision Corporation.

La reingegnerizzazione o lo smontaggio sono proibiti.

Il prodotto è conforme con il formato CD immagini Kodak e visualizzerà CD immagini Kodak. Il logo "KODAK Picture CD Compatible" è un marchio di Eastman Kodak Company ed è usato con loro permesso.

Prodotto per licenza di Dolby Laboratories. "Dolby" e il simbolo della doppia D sono marchi di Dolby Laboratories. Materiale riservato non pubblicato. 1992-1997 Dolby Laboratories, Inc.

Tutti i diritti riservati.

## FUNZIONAMENTO DVD

### FUNZIONAMENTO MENU

Premere il pulsante SETUP sul telecomando, il SETUP MENU sarà visualizzato. Dopo l'accesso al setup menu, premere i tasti freccia per il movimento su e giù per selezionare un elemento desiderato, e premere il tasto RIGHT per selezionare l'elemento più basso. Quindi premere il pulsante OK per confermare. Premere il pulsante LEFT per ritornare al menu del livello superiore. Per uscire dal setup, premere nuovamente il pulsante SETUP. Nel SETUP MENU, è possibile scegliere una delle seguenti opzioni.

### CONFIGURAZIONE LINGUA

Selezionare Language nel menu di setup ed è visualizzato il sottomenu Language:

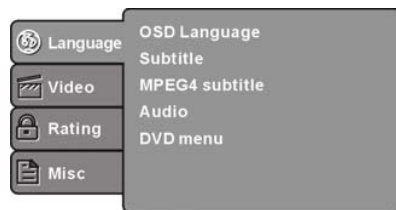

### Lingua OSD

Utilizzare questo elemento per selezionare la lingua del menu di setup e dello schermo.

### Sottotitolo

Questa opzione fornisce la lingua preimpostata per i sottotitoli.

### Sottotitoli MPEG4 (opzionale)

Seleziona una diversa opzione di codifica dei sottotitoli MPEG4.

**Nota:** Non tutti i lettori supportano questo elemento.

## Audio

Seleziona le opzioni della lingua di riversamento del disco integrato.

## Menu DVD

Questa opzione fornisce le opzioni della lingua del menu del film.

## CONFIGURAZIONE VIDEO

Selezionare **Video** nel menu di setup, e si visualizza il sottomenu

**Video :**

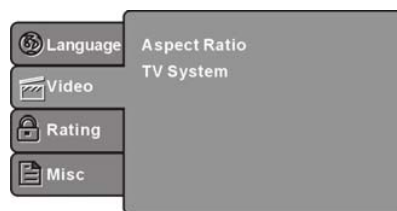

## CONFIGURAZIONE SISTEMA

### Formato

Selezionare il formato.

#### **Note:**

Il formato dell'immagine è collegato al formato del disco registrato. Alcuni dischi non possono visualizzare immagini nel formato che scelto.

Se si riproduce un disco registrato in 4:3 su un TV a schermo intero, strisce nere appariranno sul lato sinistro e il lato destro dello schermo.

Si deve regolare l'impostazione dello schermo in base al tipo di televisore che si possiede.

### Sistema TV

Selezionare un diverso sistema TV.

Nota: L'impostazione del lettore DVD deve corrispondere al proprio impianto TV. Per ulteriori informazioni sul formato in uscita, fare riferimento alle istruzioni o al proprio impianto TV.

## CONFIGURAZIONE RATING

Selezionare **Rating** nel menu di setup, e si visualizza il sottomenu Rating:

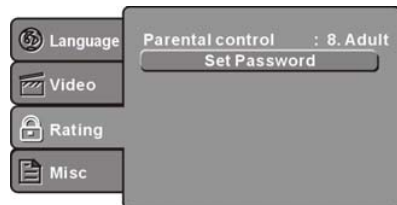

### Parental Control

Impostare la funzione parental control del lettore

**Nota:** La password è necessaria prima dell'impostazione del Parental Control.

### Impostazione password

Immettere quattro cifre (password), quindi premere

**ENTER** per confermare.

**Nota:** Se si dimentica la password, utilizzare la password universale 6666 per sbloccare.

### CONFIGURAZIONE MISC

Selezionare **MISC** nel menu di setup, e si visualizza il sottomenu:

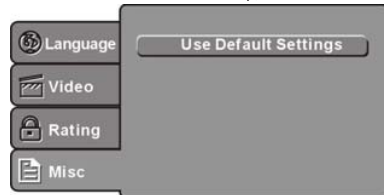

### Utilizzo di impostazioni predefinite

Ripristina le impostazioni predefinite di fabbrica.

### FUNZIONAMENTO DVD

### RIPRODUZIONE MP3/WMA/JPEG/MPEG4



Il disco MP3/WMA/MPEG4 ha una struttura di cartelle come quella riportata nell'immagine precedente.

Premere **Direction key** per scegliere la cartella radice e quindi premere il pulsante OK per accedere a una sottocartella. Premere

**Direction key** per scegliere la traccia desiderata e quindi premere **OK** o **PLAY** per godersi musica o film. Se si vuole ritornare al menu superiore, premere **Direction key** per scegliere l'icona  e premere il pulsante **OK**.

**Filtro:** Consente di selezionare le categorie dei file visualizzate nella lista del browser.

**Ripeti:** Per spostarsi tra diverse modalità di ripetizione della riproduzione

**Modalità:** Seleziona diverse modalità di riproduzione come segue:

**Normale:** La modalità di riproduzione casuale è cancellata.

**Riproduzione casuale:** La modalità di riproduzione casuale è abilitata. Quando la riproduzione raggiunge la fine del capitolo/traccia corrente, la riproduzione salta a un capitolo/traccia casuale. Quando la fine del capitolo/traccia è raggiunto, un altro capitolo/traccia casuale sarà riprodotto finché tutte le tracce/capitolo sono state riprodotte o la modalità di riproduzione casuale è cancellata passando a una diversa modalità.

**Modifica modalità:** Questa opzione consente di modificare la cartella e i file e le tracce visualizzate. Utilizzare i pulsanti cursore per selezionare le tracce o i file che si desidera modificare e premere il pulsante Enter/OK.

Quando il pulsante Edit Mode è premuto. Per uscire da Edit Mode o cancellare premere nuovamente il pulsante Edit Mode.

**Visualizzazione programma:** Questa opzione consente di visualizzare la traccia o il file direttamente.

**Visualizzazione browser:** Questa opzione permetterà di visualizzare la cartella della traccia.

**Aggiungi al programma:** Questa opzione permetterà di creare una propria lista di riproduzione nella cartella della traccia.

**Cancella programma:** Questa opzione permetterà di cancellare le liste di riproduzione che si è creato.

#### RIPRODUZIONE CD IMMAGINI

Il disco PICTURE CD ha una struttura di cartelle come quella riportata nell'immagine seguente.



Premere **Direction key** per scegliere la cartella radice e quindi premere il pulsante OK per accedere a una sottocartella. Premere **Direction key** per scegliere l'immagine desiderata e quindi premere **OK** o **PLAY** per godersi l'immagine. Se si vuole ritornare al menu superiore, premere **Direction key** per scegliere l'icona  e premere il pulsante **OK**.

#### Rotazione immagine

In stato di riproduzione dell'immagine, premere **Direction key** per ruotare l'immagine.

#### Proteggere il DVD Dischi



#### MANEGGIARE I DISCHI CORRETTAMENTE

- Non toccare il lato di riproduzione del disco.
- Non attaccare carta o nastro sul disco.

#### COME PULIRE N DISCO

Impronte e polvere sul disco possono causare una scarsa qualità dell'immagine e del suono e possono impedire al disco di essere riprodotto.

Pulire sempre il disco con un panno morbido e senza polvere dal centro verso l'esterno. Non usare salviette di carta che possono graffiare il disco.

Se non si può rimuovere la polvere dal disco con un panno morbido pulito, pulire il disco con attenzione con un panno pulito leggermente umido.

Non usare alcun tipo di solvente come benzina, o detersivi a base di olio, spray antistatici per LP in vinile o detersivi disponibili sul mercato a meno che non specificamente realizzati per la pulizia di dischi CD e DVD. Un tipo sbagliato di pulizia può danneggiare il disco.

# 06 Risoluzione dei problemi del DVD

In caso di ulteriori domande, consultare la guida per la risoluzione dei problemi riportata di seguito:

## **NESSUNA IMMAGINE O SUONO**

- Assicurarsi che il dispositivo sia acceso.
- Assicurarsi che la presa di corrente sia in funzione.
- Assicurarsi che il cavo di alimentazione non sia danneggiato.
- Assicurarsi che la spina di alimentazione sia collegata fermamente alle prese.

## **IMMAGINE, MA NON SUONO**

- Assicurarsi che l'audio non sia impostato su mute.
- Assicurarsi di aver impostato correttamente le impostazioni AUDIO del lettore.

## **IMMAGINE O SUONO SCARSO**

- Assicurarsi di aver impostato correttamente le impostazioni AUDIO del lettore.
- Assicurarsi che il disco non sia graffiato o macchiato.

## **“BAD DISC”VISUALIZZATO**

- Assicurarsi che il disco non sia piegato, danneggiato o deformato.
- Assicurarsi che il disco non sia macchiato o danneggiato.
- Assicurarsi che il formato del disco sia compatibile con il lettore.
- Verificare se si è cercato di riprodurre un CD software. In tal caso, riavviare il lettore.

## **IL TELECOMANDO NON FUNZIONA**

- Assicurarsi che il pulsante POWER dell'unità principale sia attivo
- Assicurarsi che le batterie remote siano in funzione.
- Puntare il telecomando direttamente verso il sensore IR del lettore.
- Rimuovere qualsiasi ostacolo tra il telecomando e il sensore IR.



















## **L'UNITÀ NON FUNZIONA**

- Spegnere l'alimentazione e quindi riaccenderla.

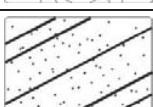
## **“NO DISC”VISUALIZZATO**

- Assicurarsi di aver inserito un CD o un DVD nello slot.
- Assicurarsi che il disco sia inserito correttamente. L'etichetta deve essere lontana da voi quando si guarda lo schermo della TV.
- Assicurarsi che il disco non sia distorto, piegato, coperto di impronte o graffiato.

## 07 Risoluzione dei problemi

Sintomo del problema				Controllo di ispezione
Video		Audio		
	Effetto neve		Rumore di sottofondo	Posizione, direzione o collegamento dell'antenna.
	Effetto fantasma		Audio normale	Posizione, direzione o collegamento dell'antenna.
	Interferenze		Rumore di sottofondo	Attrezzatura elettronica, auto/moto, luci fluorescenti.
	Immagine normale		Muto	Volume (controllate se il muto è attivato o se i collegamenti audio non siano corretti).
	Nessuna immagine.		Muto	La spina di alimentazione non è inserita, il tasto di accensione non è attivo, Impostazioni contrasto/luminosità e volume. Premete il tasto standby sul telecomando per controllare
	Nessun colore		Audio normale	Controllo Colore
	L'immagine è spezzata		Audio normale o debole	Ri-sintonizzate il canale
	Nessun colore		Rumore di sottofondo	Sistema TV
	C'è una striscia nera sulla parte superiore e inferiore		Audio normale	Cambia aspetto a zoom



## Specifiche:

Sistema colori.	PAL-B/G, I, D/K SECAM- B/G, D/K, L, L'			
Sistema audio.	SECAM- B/G, D/K, L, L'			
Ingresso video	SCART, YPbPr, AV, VGA, HDMI, USB.			
Y/Pb/Pr	480i/p, 576i/p, 720p, 1080i, 1080p			
HDMI	480i/p, 576i/p, 720p, 1080i, 1080p			
Numero di canali memorizzabili	1000			
Alimentazione:	100-240V ~ 50/60 Hz 30W(19")	100-240V ~ 50/60 Hz 38W(22")	100-240V ~ 50/60 Hz 40W(24")	100-240V ~ 50/60 Hz 55W(26")
Consumo di corrente in modalità di attesa	<0.5W			
Uscita Audio	3W+3W			
Condizioni dell'ambiente.	Temperatura di lavoro: +5°C - +35°C Umidità di lavoro: 20% - 80% Temperatura di immagazzinamento -15°C - +45°C Umidità di immagazzinamento 5% - 90%			
<b>Accessori:</b>	Manuale dell'utente Telecomando Batterie (x2) Guida rapida all'avvio			

\*La specifica delle parti di questo televisore qui fornita è solo per riferimento.

Potrebbero verificarsi differenze via via che la tecnologia del prodotto viene aggiornata.

Il progetto e le specifiche sono soggetti a cambiamenti senza notifica.

Descrizione dell'uscita Scart:

1. Quando la sorgente attiva è ATV/AV/SCART, il segnale di uscita scart è ATV.
2. Quando la sorgente attiva è DTV, il segnale di uscita scart è DTV.
3. Le altre sorgenti non hanno un segnale di uscita scart.

# Schematics Blockdiagram

## SCH BLOCK FOR MSD308/309PX

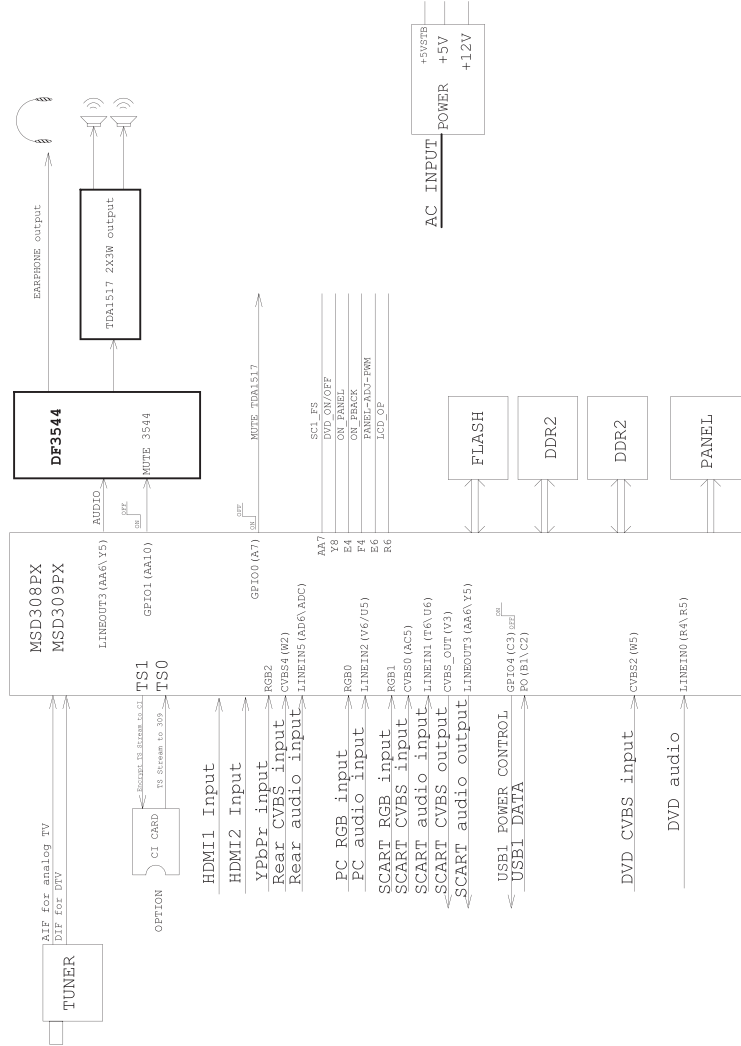

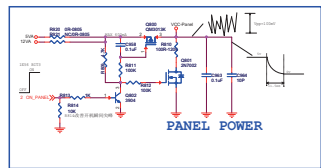
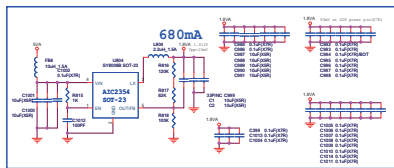
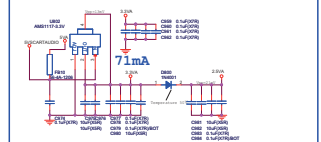
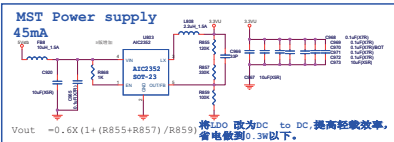
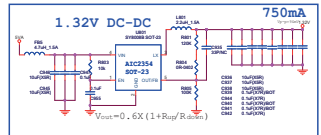
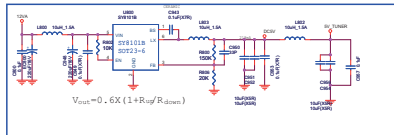
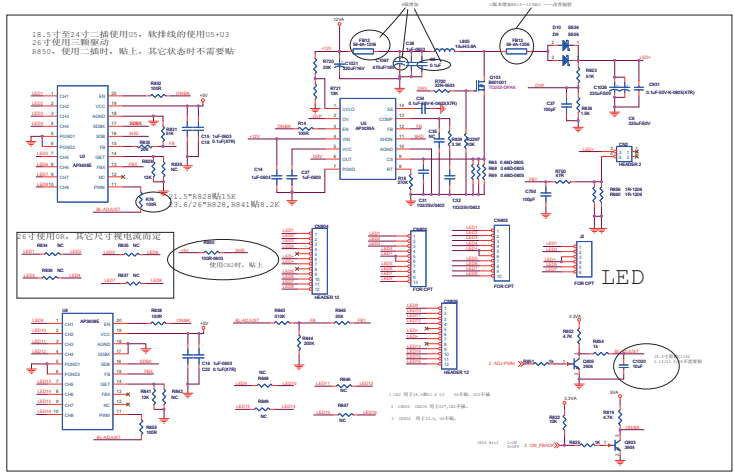
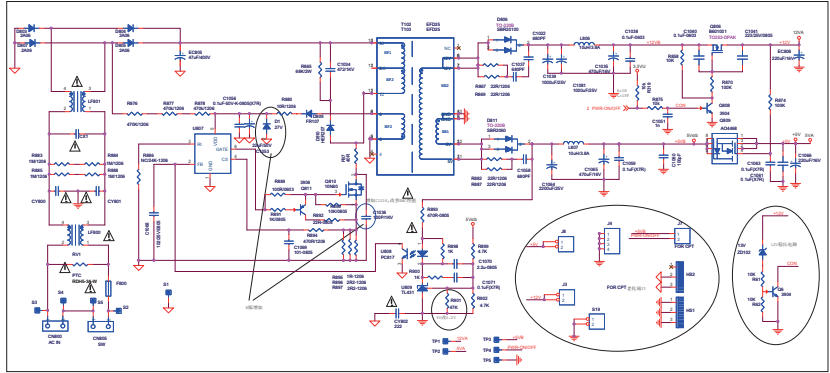

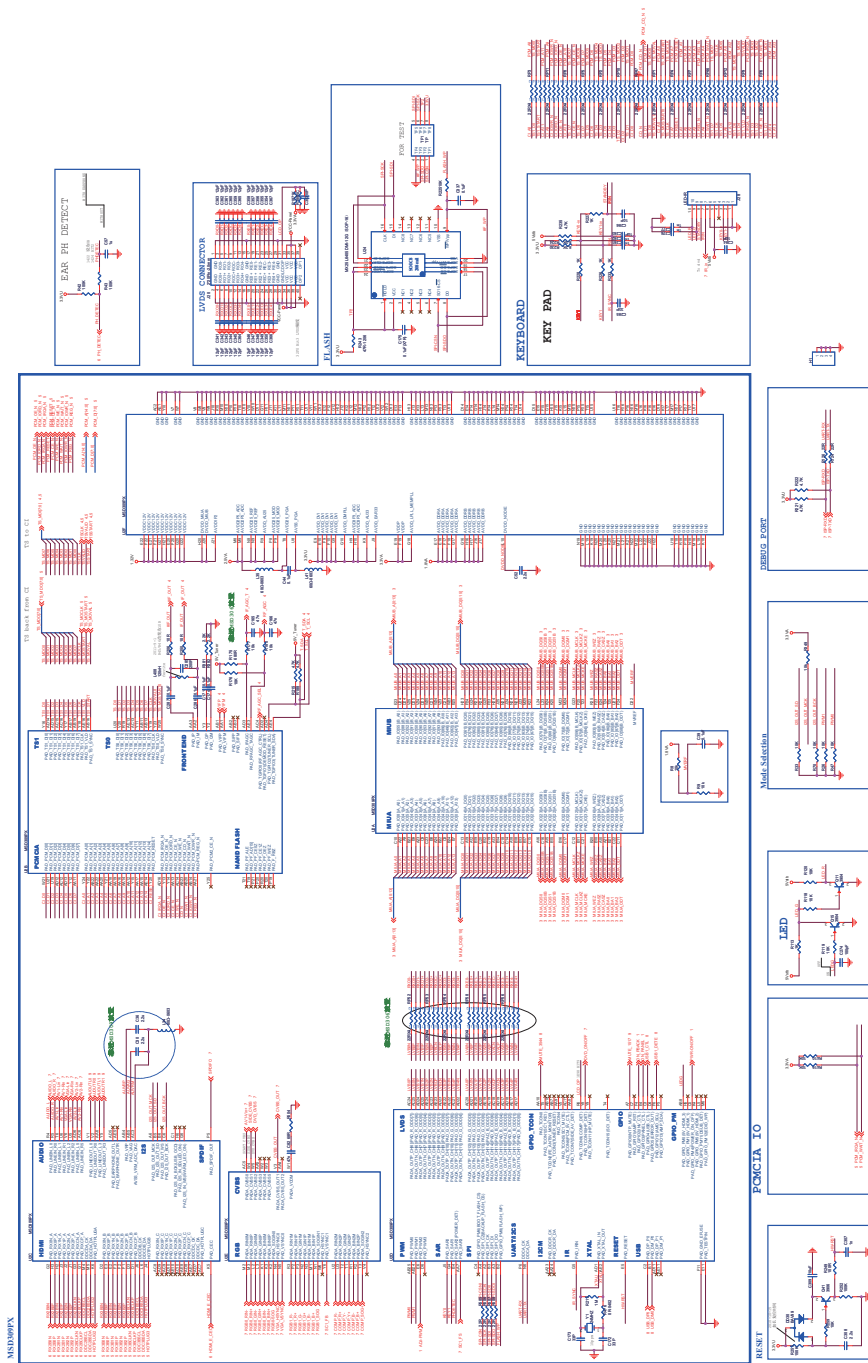

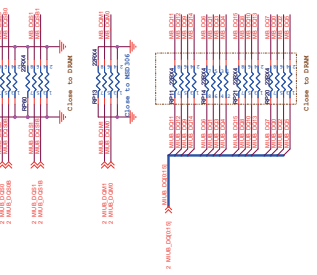
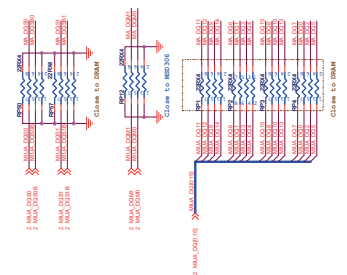
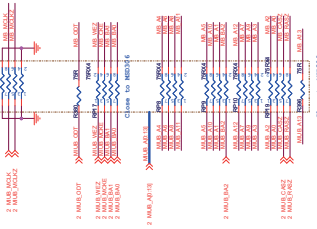
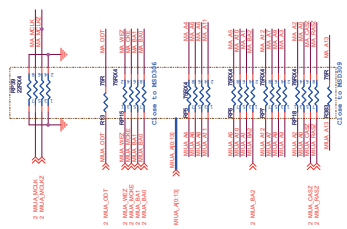
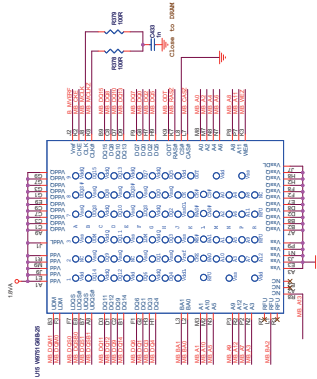
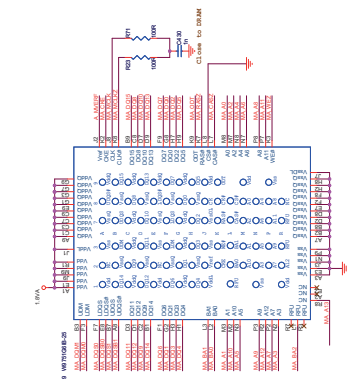

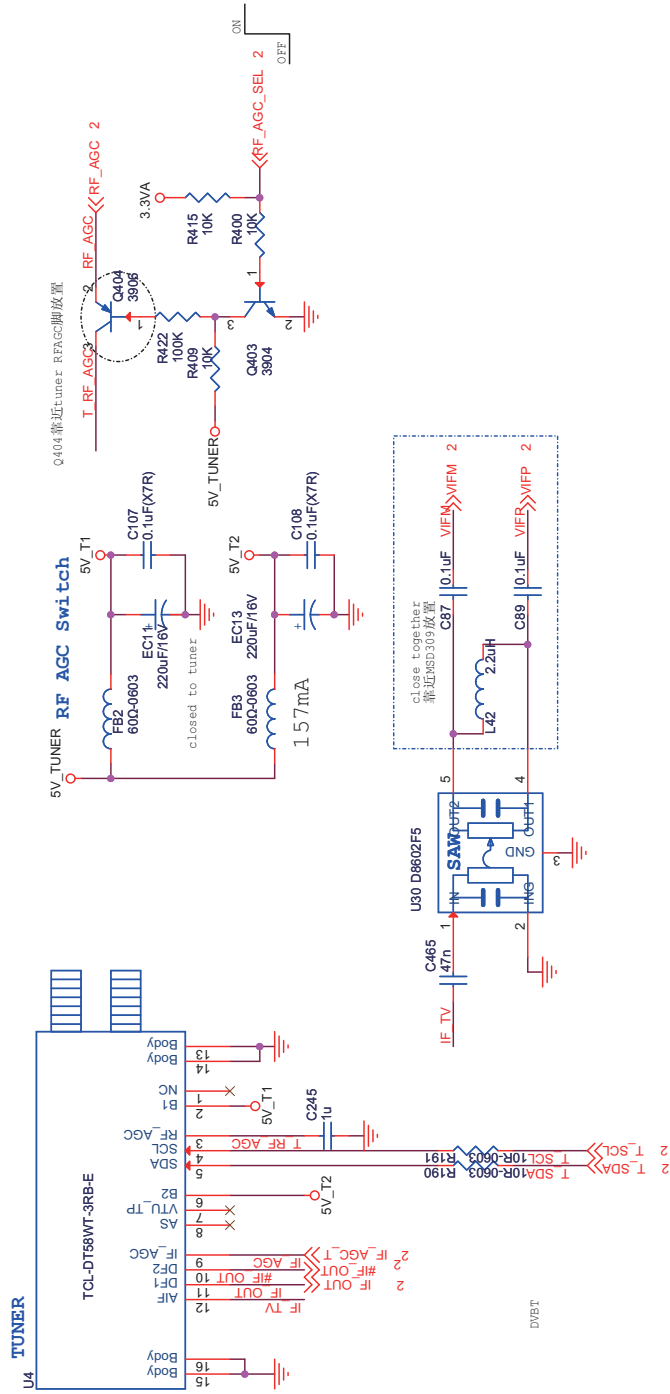

## FOR EUROPE

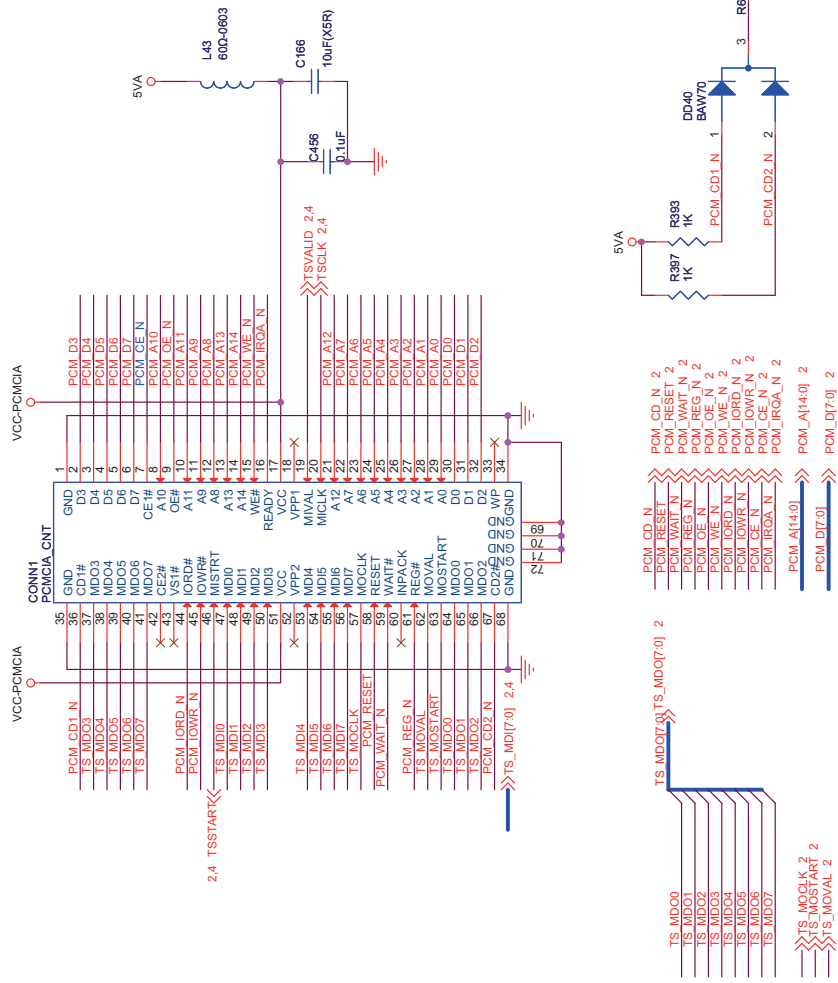





### VGA INPUT

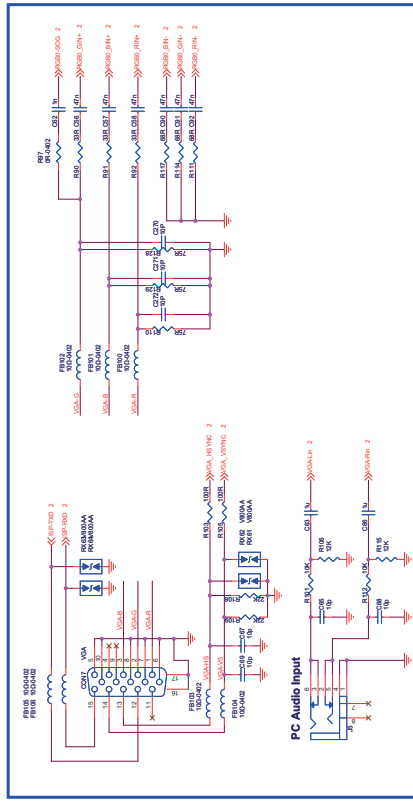

### PC Audio Input

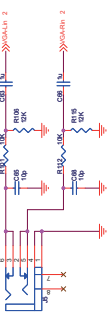

### FULL SCART

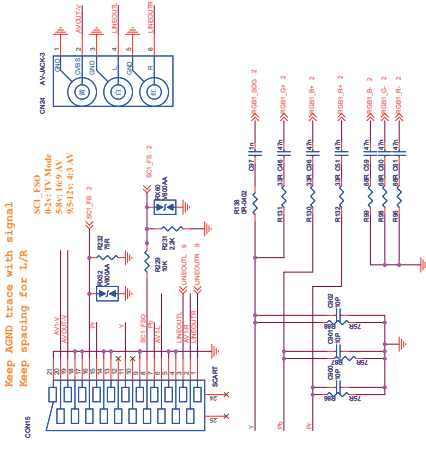

### SPDIF Output

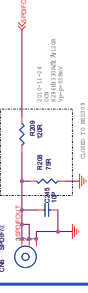

### VIDEO OUT

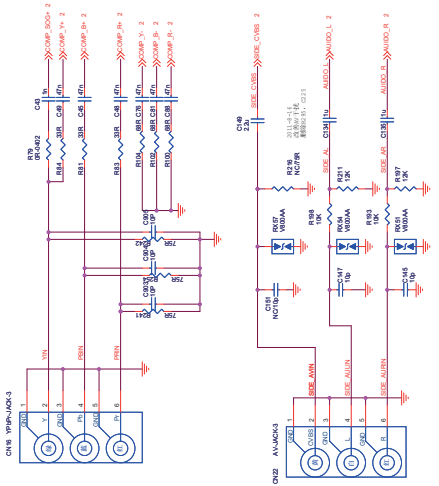
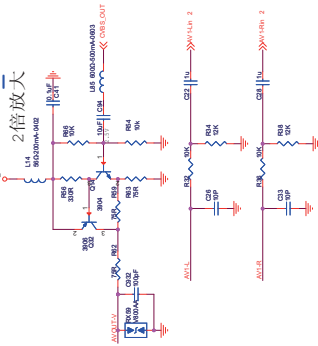

### AVX1503

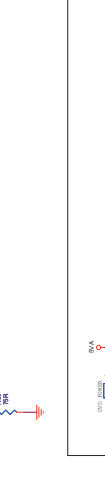

### AVX1504

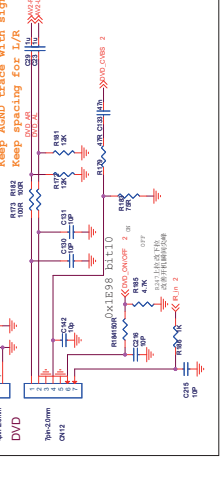

### DVD



# USB Interface

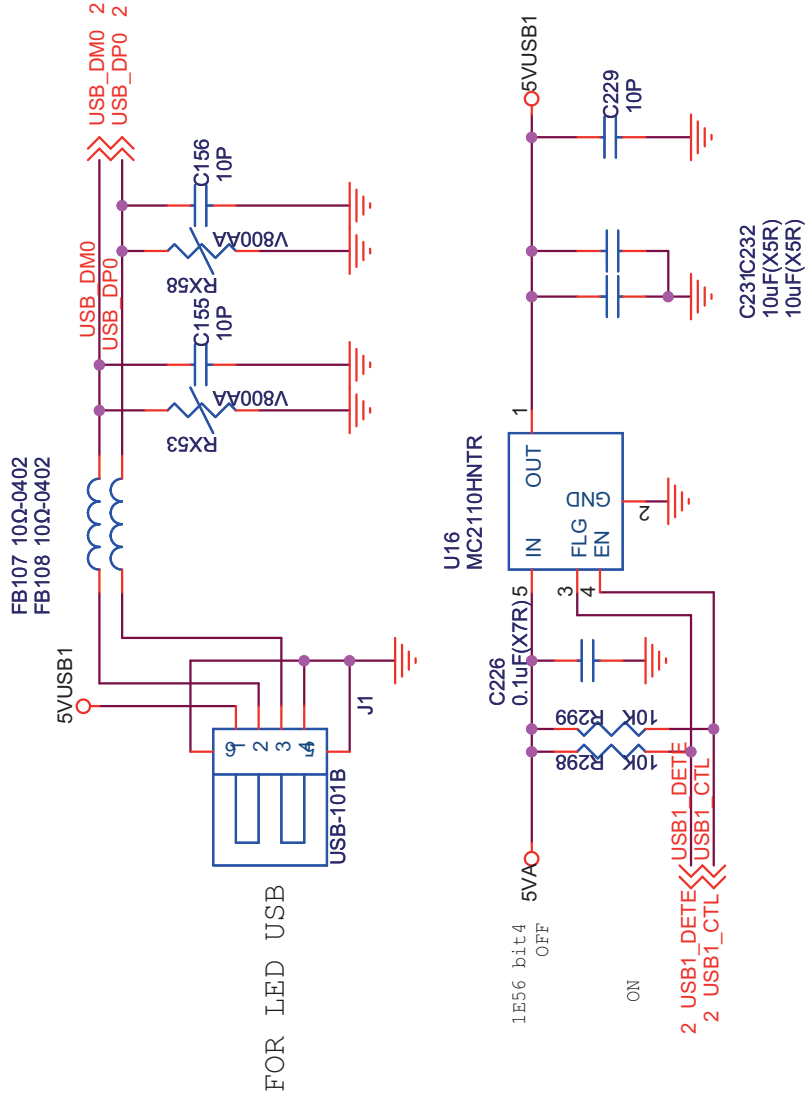

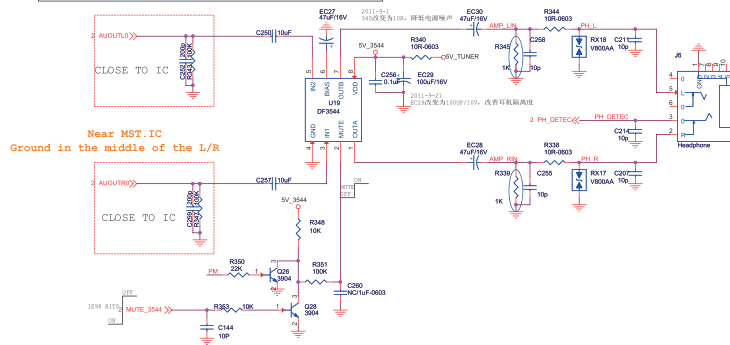
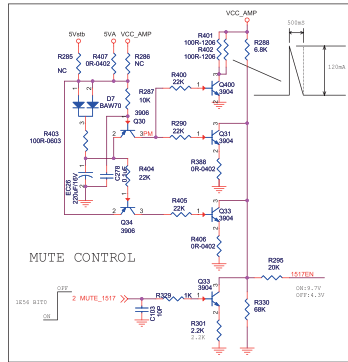
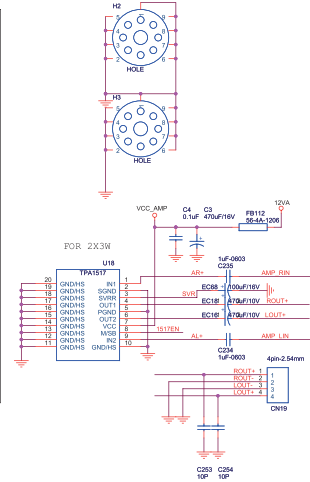
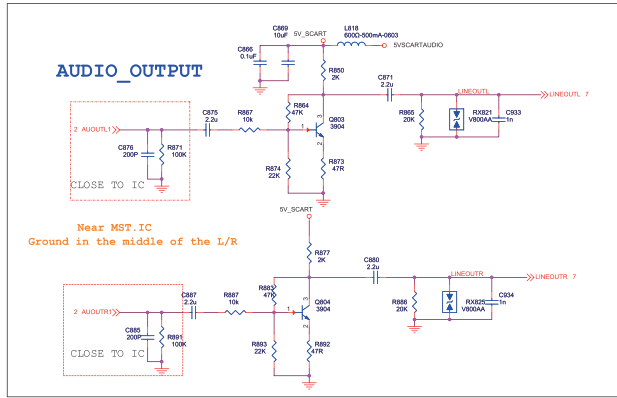

# Haier