

Alcatel

D285 & D285 Voice



Un téléphone aux belles finitions pour tous vos appels !

- **La fonction répondeur de l'Alcatel D285 Voice simple à utiliser:**
 - Touches d'accès direct au répondeur sur la base et sur le combiné (Play/Stop et Effacer)
 - Une LED sur la base pour vous informer de l'arrivée d'un nouveau message
- **La fonction mains-libres** pour partager agréablement vos conversations
- **Le répertoire partagé entre les combinés de 50 noms et numéros** pour appeler en toute simplicité vos correspondants préférés
- **Le journal des appels entrants** pour contrôler vos appels manqués
- **Le rappel des 10 derniers numéros composés**

ESSENTIAL



Répondeur intégré de 14 mn sur version D285 Voice



Fonction mains-libres



Répertoire de 50 noms et numéros



Liste des 20 derniers appels entrants*



Répertoire partagé entre les combinés

Alcatel D285 & D285 Voice



AFFICHEUR

- Ecran alphanumérique de 14 segments
- Affichage de l'heure ou du nom du combiné par pression d'une touche
- Menu déroulant intuitif
- Menu en 11 langues

FONCTIONS

- Fonction mains-libres
- Répertoire de 50 noms et numéros partagé entre les combinés
- Rappel des 10 derniers numéros composés
- 2 mémoires directes (touches 1, 2)
- Décrochage / raccrochage automatique
- Verrouillage du clavier
- Fonction secret
- Réveil / Alarme
- Recherche de combiné (paging)
- Indicateur sonore de combiné hors de portée
- Indicateur audio de batterie faible

RÉPONDEUR SUR VERSION D285 Voice

- Durée moyenne d'enregistrement de 14 minutes
- Ecoute amplifiée des messages via le combiné
- Filtrage d'appels
- Interrogation et commandes à distance
- 2 modes : répondeur-enregistreur et répondeur simple
- Choix entre annonce pré-enregistrée ou personnalisée
- Touche de commande du répondeur sur la base (Play/Stop et Effacer) et sur le combiné
- Indicateur de nouveaux messages (LED) sur la base
- Temps de réponse programmable (3 à 8 sonneries)
- Fonction Mémo

Les offres packs:



Alcatel D285 Duo BLANC et NOIR
et
Alcatel D285 Voice Duo BLANC et NOIR



Alcatel D285 Voice Trio
BLANC, NOIR et TURQUOISE

SON

- Niveau sonore de l'écouteur et du mains-libres amplifiables
- 10 sonneries sur le combiné : 5 classiques et 5 polyphoniques
- Choix de 5 niveaux sonores de la mélodie d'appel sur le combiné + off)

MULTI-COMBINÉS

- 4 combinés possibles par base
- Appel entre combinés / transfert d'appel
- Conférence à 3 (2 internes + 1 externe)

SERVICES OPÉRATEURS

- Notification de messages vocaux sur l'afficheur*
- Présentation du nom et/ou du numéro avant de décrocher et sur le 2e appel*
- Copie des appels entrants dans le répertoire téléphonique
- Journal des derniers appels reçus avec date et heure*
- Notification et identification des nouveaux appels reçus et non répondus*

CARACTÉRISTIQUES TECHNIQUES

- Batteries rechargeables standard 2 x AAA NiMH (incluses)
- Portée extérieure: 300m / portée intérieure: 50m
- Autonomie en veille: 200h / en conversation: 10h
- Cordons détachables pour la base : ligne téléphonique / alimentation secteur EuP basse consommation
- Dimensions de la base : 119 x 77 x 25.5 (L x P x H en mm)
- Dimensions du combiné : 162 x 50 x 28 (L x P x H en mm)
- Dimensions du chargeur : 96 x 77 x 25.3

RÉFÉRENCES

- Alcatel D285 EU NOIR 3700601421385
- Alcatel D285 EU TURQUOISE 3700601421408
- Alcatel D285 EU ROUGE 3700601421415
- Alcatel D285 EU BLANC 3700601421422
- Alcatel D285 Voice BLANC 3700601421712
- Alcatel D285 Voice NOIR 3700601421729
- **Carton de regroupement X 10**
- Alcatel D285 Duo EU BLANC et NOIR 3700601421460
- Alcatel D285 Voice Duo BLANC et NOIR 3700601421736
- Alcatel D285 Voice Trio BLANC, NOIR et TURQ 3700601421743
- **Carton de regroupement X 5**

* Sous réserve d'abonnement auprès de l'opérateur et de disponibilité du service.

Services commerciaux et marketing: ATLINKS Europe – 147, Avenue Paul Doumer- 92500 Rueil Malmaison-France. ATLINKS Europe, SAS, au capital de 500.000 euros, immatriculée au Registre de Commerce de Nanterre, sous le n°508 823 747. Le constructeur se réserve le droit de modifier les caractéristiques de ses produits en vue d'y apporter des améliorations techniques ou de respecter de nouvelles réglementations. Alcatel est une marque de Nokia, utilisée sous licence par ATLINKS. ©Copyright ATLINKS Europe 2019. Reproduction interdite. Photos non contractuelles.

www.alcatel-home.com

Alcatel D285 Duo

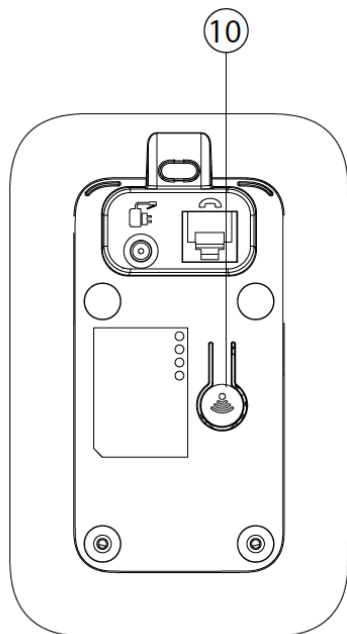
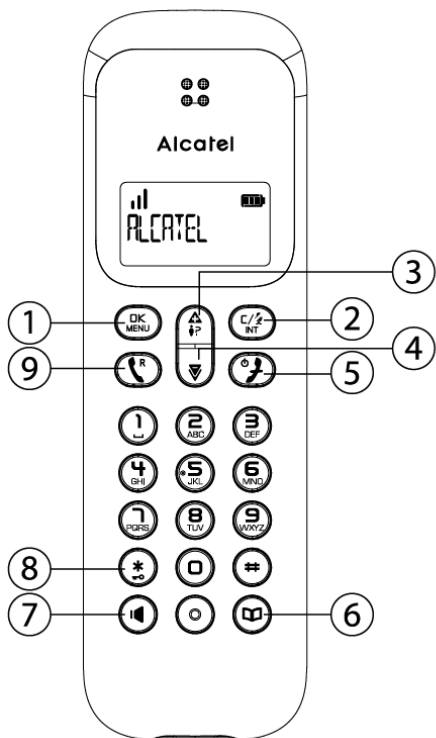

PREMIÈRE INSTALLATION

- Procédez aux divers branchements sur la base. Branchez le câble de la ligne téléphonique sur la prise téléphonique murale et branchez le câble d'alimentation sur une prise secteur.
- Insérez les batteries dans le combiné Avant de commencer à utiliser votre téléphone, mettez les batteries à charger pendant 15 heures.

⚠ utilisez uniquement l'adaptateur secteur qui vous a été fourni avec la base et avec les batteries rechargeables de votre téléphone.

1. **Touche OK/Menu**
2. **Touche Retour / Secret / Interphone**
- 3 & 4. **Touche de navigation**
5. **Touche Raccrocher/Quitter**
6. **Touche Répertoire**
7. **Touche Mains libres**
8. **Touche étoile** - Pour verrouiller/déverrouiller le clavier en maintenant la touche enfoncée.
9. **Touche Décrocher** - Pendant un appel, appuyez pour accéder aux services de votre opérateur téléphonique*
10. **Touche Recherche de combiné / association** - Pour localiser le combiné/pour démarrer la procédure d'association.

Icones de l'écran



Indique que vous avez reçu un message vocal*.



Clignote en cas de nouvel appel manqué*.



S'affiche sur l'écran lorsque la fonction réveil est activée.

(A la fin de l'alarme, vous pouvez désactiver la fonction réveil en sélectionnant **OK** / **MENU** / **▲** ou **▼** jusqu'à voir **HEURE / REVEIL** / **OK** / **MENU** / **REGLER REV.** / **OK** / **MENU** / **▲** ou **▼** puis sélectionnez **DESACTIVE** / **OK** / **MENU**)



S'affiche sur l'écran lorsque vous coupez la sonnerie.



L'icône clignote lorsque le combiné se trouve hors de portée ou recherche la base. Le E en haut du symbole signifie que le mode ECO est activé.



Indique que le clavier est verrouillé.

*Sous réserve d'abonnement et de disponibilité du service auprès de l'opérateur de ligne fixe.















Choisir la langue et le temps de flashing pour le bon fonctionnement de votre téléphone sur le réseau:

- **OK** / **MENU** / **▲** ou **▼** pour sélectionner **PERSONAL SET** / **OK** / **MENU** / **▲** ou **▼** pour sélectionner **LANGUAGE** / **OK** / **MENU** / **▲** ou **▼** pour sélectionner la langue que vous désirez / **OK** / **MENU** .
- **OK** / **MENU** / **▲** ou **▼** pour sélectionner **REG. AVANCES** / **OK** / **MENU** / **▲** ou **▼** pour sélectionner **DUREE FLASH** / **OK** / **MENU** / **▲** ou **▼** pour sélectionner **COURT** / **MOYEN** ou **LONG** / **OK** / **MENU** .

Utilisation de votre téléphone

Recevoir et mettre fin à un appel -













Émettre un appel

-  avant ou après la composition du numéro.
- Depuis la liste Bis:  /  ou  / .
- Depuis le journal des appels*:  /  ou  / .
- Numérotez depuis une mémoire directe: Appuyez sur **TOUCHE 1** ou **TOUCHE 2**, pendant quelques secondes.
- Depuis le répertoire:  /  ou  /  / .

Pour appeler un combiné en interne :  /  / tapez le numéro du combiné. /  / .

Répertoire: 50 entrées

Enregistrer un contact dans le répertoire

 /  ou  pour sélectionner **REPertoire** /  /  ou  / sélectionner **Ajouter**
NOUV /  /  / tapez le nom du contact /  /  / tapez le numéro de téléphone du contact /  /  / **ENREGISTRÉ**.

Pour affecter les mémoires directes aux touches 1, 2

 /  ou  pour sélectionner **REPertoire** /  /  ou  / sélectionner **MODIFIER**
/  /  ou  sélectionner **1**, **2** /  /  / tapez le nom du contact /  /  / tapez le numéro de téléphone du contact /  / **ENREGISTRÉ**.

Réglages

Un clic long sur  en mode veille affiche l'heure et la date ou bien le nom associé au combiné.

- Pour personnaliser un combiné (mélodie, langue):  /  pour sélectionner

PERSONNALIS / / .

EN CAS DE PROBLEME

D'une manière générale, en cas de problème, retirer les batteries dans tous les combinés. Déconnecter votre appareil. Attendre environ 1 minute. Reconnecter l'alimentation électrique et réinsérer les batteries. Pour plus d'informations, vous pouvez accéder à la version complète du manuel d'utilisation ou demander de l'aide en ligne sur notre site web: www.alcatel-home.com

SECURITE

En l'absence d'alimentation secteur, vous ne pourrez pas passer ou recevoir des appels. En cas de fuite de gaz ou de tout autre danger d'explosion, n'utilisez pas votre téléphone pour appeler les autorités responsables, à proximité de ce danger. N'ouvrez pas votre appareil ni son adaptateur secteur pour ne pas vous exposer à un risque de choc électrique. N'essayez jamais d'ouvrir les batteries, elles contiennent des substances chimiques dangereuses.

Votre poste téléphonique doit être installé dans un endroit sec, à l'abri de la chaleur, de l'humidité et des rayons directs du soleil. Pour éviter les interférences radio, éloignez le poste téléphonique d'au-moins 1 mètre de tout appareil électrique et autre téléphone.



Ce symbole signifie que votre appareil électronique hors d'usage doit être collecté séparément et non jeté avec les déchets ménagers. Dans ce but, l'Union Européenne a institué un système de collecte et de recyclage spécifique dont les fabricants ont la responsabilité.

CONFORMITE

Le soussigné, ATLINKS EUROPE, déclare que l'équipement radioélectrique du type DECT est conforme à la directive 2014/53/UE. Le texte complet de la déclaration EU de conformité est disponible à l'adresse suivante : www.alcatel-home.com

Puissance d'émission maximale: 24dBm; Plage de fréquence : 1880-1900MHz

Alcatel D285 Voice

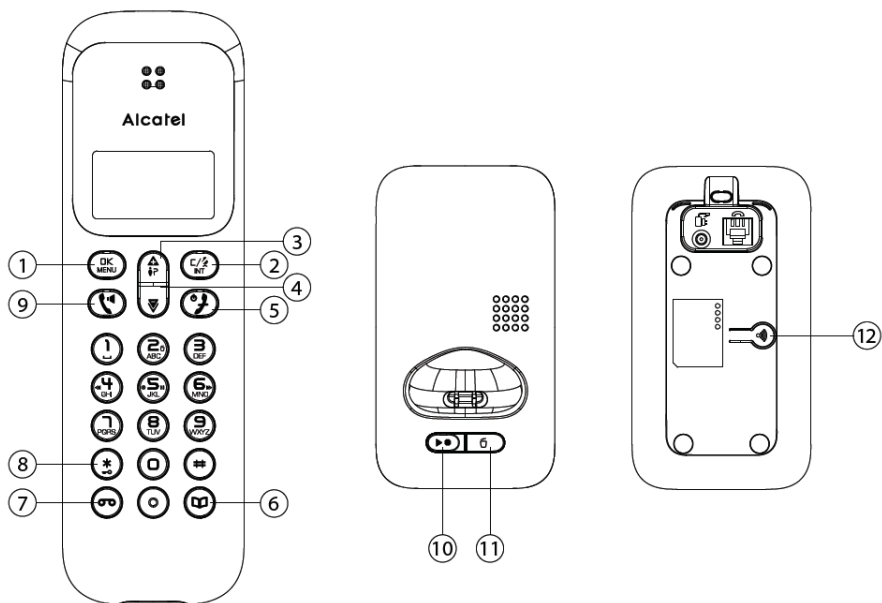

Le présent emballage comprend un câble téléphonique RJ11, pour répondre aux nouvelles installations équipées de box ADSL :

- Si vous disposez d'une box ADSL, veuillez connecter directement le câble téléphonique à votre box.
- Si vous ne disposez pas de box ADSL, veuillez réutiliser votre ancienne prise téléphonique.
- Si vous ne disposez pas de prise téléphonique, nous vous invitons à en acheter une chez votre revendeur habituel.

PREMIÈRE INSTALLATION



Installation de votre téléphone:

- Procédez aux divers branchements sur la base. Branchez le câble de la ligne téléphonique sur votre BOX (ou sur une prise murale à l'aide d'une prise téléphonique en T) et branchez le câble d'alimentation sur une prise secteur.
- Insérez les batteries dans le combiné.







Avant de commencer à utiliser votre téléphone, mettez les batteries à charger pendant 15 heures.









⚠ utilisez uniquement l'adaptateur secteur qui vous a été fourni avec la base et avec les batteries rechargeables de votre téléphone.

Touches du combiné et de la base

1. **Touche OK/Menu**
2. **Touche Retour / Secret / Interphone**
- 3 & 4. **Touche de navigation**
5. **Touche Raccrocher/Quitter**
6. **Touche Répertoire**
7. **Accès direct aux messages reçus - "NV MESS."** apparaît sur l'écran et  clignote. (Pendant un appel, appuyez pour accéder aux services de votre opérateur téléphonique*)
8. **Touche étoile** - Pour verrouiller/déverrouiller le clavier
9. **Touche Décrocher / Mains libres**
10.  Appuyez pour écouter le message
Réappuyez pour arrêter la lecture du message.
Indication lumineuse de message en attente.
11.  Appuyez une fois pour supprimer le message en cours de lecture
Appuyez et maintenez enfoncée pour supprimer tous les messages lus
12. **Touche Recherche de combiné / association** - Pour localiser le combiné/pour démarrer la procédure d'association. Pour les modèles multicombinés, tous les combinés fournis sont déjà associés à la base. L'association n'est donc nécessaire que pour les combinés supplémentaires que vous achetez et pour les combinés défectueux que vous devez remplacer.

Icones de l'écran

-  Indique que les batteries sont complètement chargées.
-  Indique que les batteries sont complètement déchargées.
-  Indique qu'un appel externe est en cours ou a été mis en attente.
L'icône clignote lorsque vous recevez un appel.
-  Indique que vous avez reçu un message vocal*.
-  S'affiche pendant la consultation du journal des appels reçus.
-  S'affiche pendant la consultation du journal bis.
-  Clignote en cas de nouvel appel manqué*.
S'affiche pendant la consultation des précédents appels manqués déjà consultés.

-  S'affiche sur l'écran lorsque la fonction réveil est activée
(A la fin de l'alarme, vous pouvez désactiver la fonction réveil en sélectionnant **OK** / **MENU** / **▲** ou **▼** jusqu'à voir **HEURE / REVEIL** / **OK** / **MENU** / **REGLER REV.** / **OK** / **MENU** / **▲** ou **▼** puis sélectionnez **DESACTIVE** / **OK** / **MENU**.)
-  S'affiche sur l'écran lorsque vous passez en mode mains-libres
-  Allumé fixe lorsque le répondeur est activé.
Clignote lorsque le répondeur a enregistré de nouveaux messages.
-  S'affiche sur l'écran lorsque vous coupez la sonnerie.
-  Indique que le combiné est associé à la base et qu'il se trouve à portée de la base. L'icône clignote lorsque le combiné se trouve hors de portée ou recherche la base. Le E en haut du symbole signifie que le mode ECO est activé.
-  Indique que l'utilisateur a ouvert le menu.
-  Indique que le clavier est verrouillé.
-  S'affiche durant la consultation du répertoire.

*Sous réserve d'abonnement et de disponibilité du service auprès de l'opérateur de ligne fixe.

Choisir la langue et le temps de flashing pour le bon fonctionnement de votre téléphone sur le réseau: Par défaut le temps de flashing en France est "MOYEN"







- **OK** / **MENU** / **▲** ou **▼** pour sélectionner **PERSONNALIS.** / **OK** / **MENU** / **▲** ou **▼** pour sélectionner **LANGUE** / **OK** / **MENU** / **▲** ou **▼** pour sélectionner la langue que vous désirez / **OK** / **MENU** .
- **OK** / **MENU** / **▲** ou **▼** pour sélectionner **REG. AVANCES** / **OK** / **MENU** / **▲** ou **▼** pour sélectionner **DUREE FLASH** / **OK** / **MENU** / **▲** ou **▼** pour sélectionner / **MOYEN** / **OK** / **MENU** .

Utilisation de votre téléphone

Recevoir et mettre fin à un appel

-  ou 

Émettre un appel

-  avant ou après la composition du numéro.
- Depuis la liste Bis: **▼** / **▲** ou **▼** /  .
- depuis le journal des appels*:  / **▲** ou **▼** /  .
Remarque: Vous devez être abonné au service d'identification de l'appelant pour que le numéro ou le nom de l'appelant figure dans le journal des appels.
- Numéroté depuis une mémoire directe: Appuyez sur **TOUCHE 1**, **TOUCHE 2** pendant quelques secondes.
- Depuis le répertoire:  / **▲** ou **▼** / **OK** / **MENU** .
- Pendant un appel, pour activer/désactiver le mode mains-libres:  .

Pour appeler un combiné en interne

- Si vous n'avez que 2 combinés associés à la base: **C/2** / **INT** .
- Si vous avez plus de 2 combinés inscrits auprès de la base: **C/2** / **INT*** / tapez le numéro du combiné.

Pour réaliser une conférence à trois:

Pendant l'appel:

- Appuyez sur la touche **C/2** / **INT** et maintenez-la enfoncée / **▲** ou **▼** / sélectionnez le combiné / **OK** / **MENU** .
- Le correspondant interne appuie sur  pour accepter l'appel interne.
- Appuyez sur la touche **OK** / **MENU** du combiné appelant et maintenez-la enfoncée pour établir la conférence.

Répertoire: 50 entrées

Enregistrer un contact dans le répertoire

OK / **MENU** / **▲** ou **▼** pour sélectionner **REPertoire** / **OK** / **MENU** / **▲** ou **▼** / sélectionnez **AJOUTER NOUV** / **OK** / **MENU** / tapez le nom du contact / **OK** / **MENU** / tapez le numéro de téléphone du contact / **OK** / **MENU** / **ENREGISTRÉ**.

Pour affecter les mémoires directes aux touches 1, 2

OK / **MENU** / **▲** ou **▼** pour sélectionner **REPertoire** / **OK** / **MENU** / **▲** ou **▼** pour sélectionner **MODIFIER** / **OK** / **MENU** / **▲** ou **▼** pour sélectionner **1_** ou **2_** / **OK** / **MENU** / tapez le nom du contact / **OK** / **MENU** / tapez le numéro de téléphone du contact / **OK** / **MENU** / **ENREGISTRÉ**.

Réglages

Un clic long sur **OK** / **MENU** en mode veille affiche l'heure et la date ou bien le nom associé au combiné.

Vous pouvez personnaliser ce téléphone selon vos préférences. Pour accéder aux différentes possibilités, appuyez sur: **OK** / **MENU**.

- Pour personnaliser un combiné (nom, mélodie, langue, etc.): **▲** ou **▼** pour sélectionner **PERSONNALIS** / **OK** / **MENU**.
- Pour modifier le code PIN, associer un combiné, le réinitialiser: **▲** ou **▼** pour sélectionner **REG. AVANCES** / **OK** / **MENU**.

Réglages du répondeur

Paramétrages depuis le combiné

Éteindre le répondeur

- **OK** / **MENU** / **▲** ou **▼** pour sélectionner **REPONDEUR** / **OK** / **MENU** / **▲** ou **▼** pour sélectionner **MODE REPOND.** / **OK** / **MENU** / **▲** ou **▼** pour sélectionner **DESACTIVE** / **OK** / **MENU**.

Régler le mode du répondeur

- **OK** / **MENU** / **▲** ou **▼** pour sélectionner **REPONDEUR** / **OK** / **MENU** / **▲** ou **▼** pour sélectionner **MODE REPOND** / **OK** / **MENU** / **▲** ou **▼** pour sélectionner **REP. SIMPLE** ou **REP.&ENREG.** / **OK** / **MENU**.

Enregistrer une annonce personnalisée

- **OK** / **MENU** / **▲** ou **▼** pour sélectionner **REPONDEUR** / **OK** / **MENU** / **▲** ou **▼** pour sélectionner **REGL. ANNONCE** / **OK** / **MENU** / **▲** ou **▼** pour sélectionner **REP. SIMPLE** ou **REP.&ENREG.** / **OK** / **MENU** / **▲** ou **▼** pour sélectionner **ENREGISTRER** / **OK** / **MENU** pour commencer l'enregistrement / **OK** / **MENU** pour terminer l'enregistrement.

Lecture et suppression des messages

- A l'affichage de **NV MESS.**, appuyez sur **OK** pour lire le message.
- Pendant la lecture du message vous pouvez sélectionner **OK** / **MENU**, puis **Touche 2** pour supprimer le message en cours de lecture.

Modifier le nombre de sonneries

- **OK** / **MENU** / **▲** ou **▼** pour sélectionner **REPONDEUR** / **OK** / **MENU** / **▲** ou **▼** pour sélectionner **NBRE SONNERI** / **▲** ou **▼** afin de choisir **3 - 8 SONNERIES** ou **ECONOMISEUR** / **OK** / **MENU**.









Accéder à votre répondeur à distance

- Composez votre numéro de téléphone/ pendant la lecture de l'annonce personnalisée, tapez **#** et composez votre code d'accès à distance (code master PIN 0000).

L'accès à distance vous permet de réaliser les actions suivantes:

Action	Touche
Relancer la lecture des messages	2
Arrêter la lecture du message	8
Effacer le message	6 (pendant la lecture)
Passer le message	3
Allumer le répondeur	7
Eteindre le répondeur	9

Régler la langue de la messagerie

-  /  ou  pour sélectionner **REPONDEUR** /  /  ou  pour sélectionner **LANGUE REP** /  /  ou  afin de choisir la langue souhaitée / .

EN CAS DE PROBLEME

D'une manière générale, en cas de problème, retirer les batteries dans tous les combinés. Déconnecter votre appareil. Attendre environ 1 minute. Reconnecter l'alimentation électrique et réinsérer les batteries. Pour plus d'informations, vous pouvez accéder à la version complète du manuel d'utilisation ou demander de l'aide en ligne sur notre site web: www.alcatel-home.com

SECURITE

En l'absence d'alimentation secteur, vous ne pourrez pas passer ou recevoir des appels. En cas de fuite de gaz ou de tout autre danger d'explosion, n'utilisez pas votre téléphone pour appeler les autorités responsables, à proximité de ce danger.

N'ouvrez pas votre appareil ni son adaptateur secteur pour ne pas vous exposer à un risque de choc électrique. N'essayez jamais d'ouvrir les batteries, elles contiennent des substances chimiques dangereuses.

Votre poste téléphonique doit être installé dans un endroit sec, à l'abri de la chaleur, de l'humidité et des rayons directs du soleil. Pour éviter les interférences radio, éloignez le poste téléphonique d'au-moins 1 mètre de tout appareil électrique et autre téléphone.

ENVIRONNEMENT



Ce symbole signifie que votre appareil électronique hors d'usage doit être collecté séparément et non jeté avec les déchets ménagers. Dans ce but, l'Union Européenne a institué un système de collecte et de recyclage spécifique dont les fabricants ont la responsabilité.

Aidez-nous à préserver l'environnement dans lequel nous vivons !

CONFORMITE

Le soussigné, ATLINKS EUROPE, déclare que l'équipement radioélectrique du type DECT est conforme à la directive 2014/53/UE. Le texte complet de la déclaration UE de conformité est disponible à l'adresse internet suivante: www.alcatel-home.com

Puissance moyenne par canal de 10mW; Puissance d'émission maximale: 24dBm;

Plage de fréquence: 1880-1900MHz